

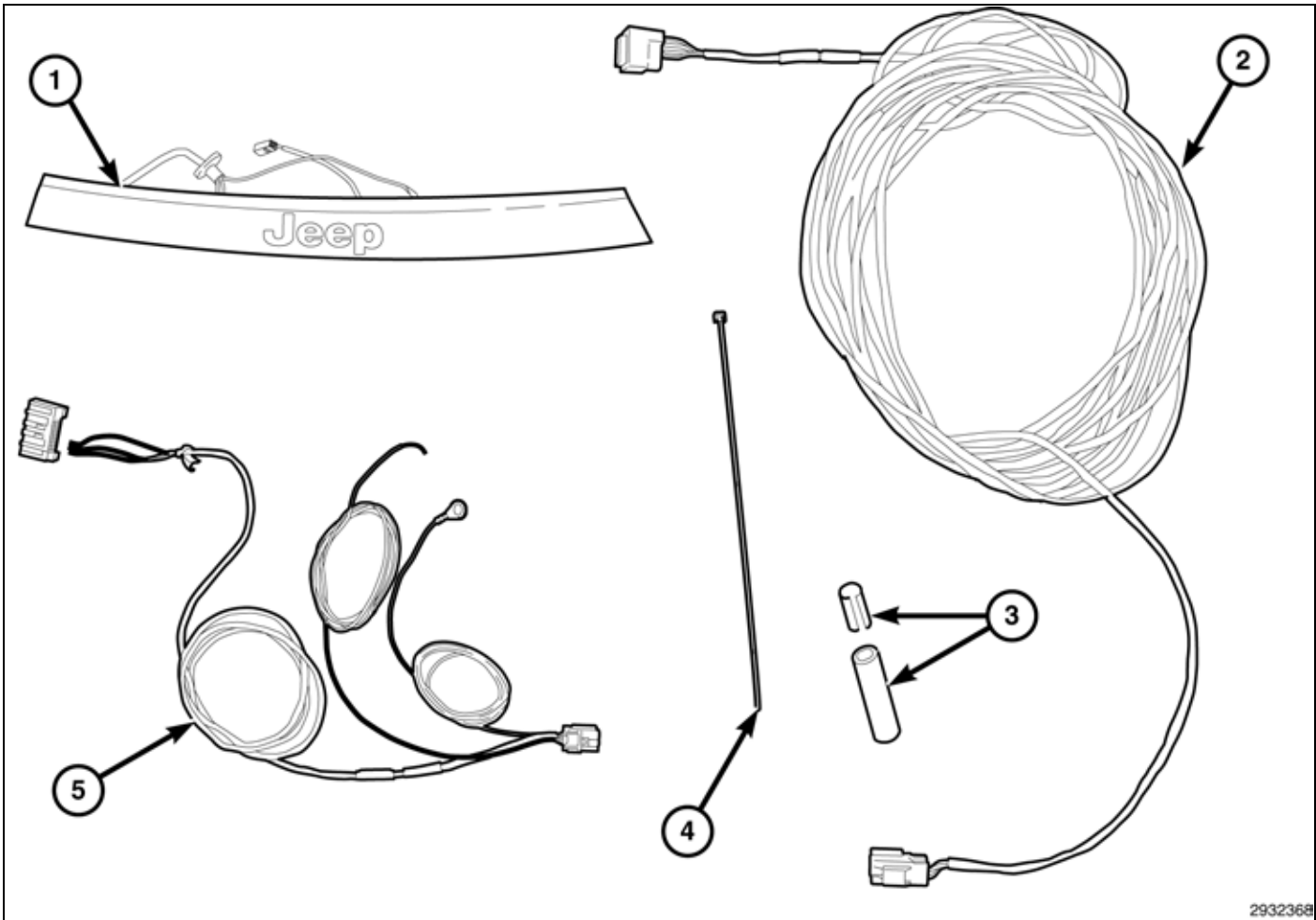

# BACKUP CAMERA

## GRAND CHEROKEE



2932368

Call Out	Description	Quantity
1	Lightbar with Camera	1
2	Camera Extension Harness Connector	1
3	Wire Spicing Kit	1
4	Tie Wrap-Nylon 6.9"	12
5	Radio to Power Source Harness and Connector	1

**PROCEDURE STEPS**

1. Disconnect and isolate the battery negative cable.
2. Using a trim stick or another suitable wide flat-bladed tool, release the six lower retaining clips (3) and carefully pry the trim panel (1) away from the inside of the liftgate (4).
3. Carefully release the upper retaining clips (2) and separate the trim panel completely from the liftgate.
4. Disconnect the trim panel lighting connectors.
5. Remove the liftgate lower trim panel from the vehicle.

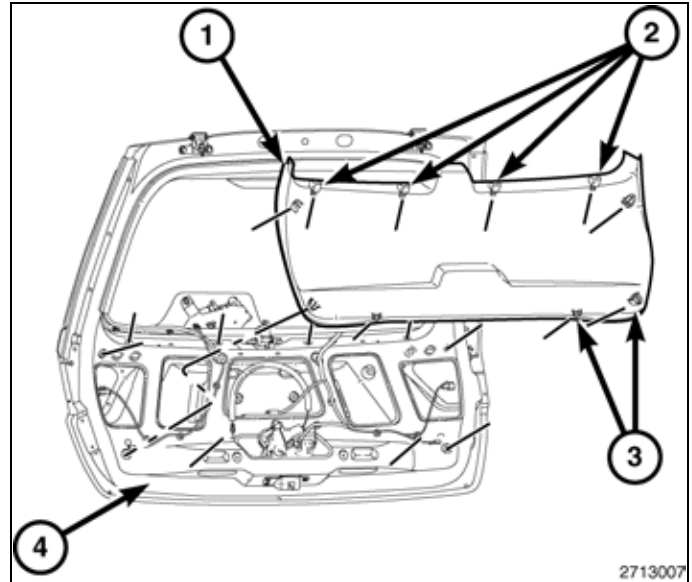

6. Remove flip glass weather strip.
7. Remove the upper trim panel (2) using a trim stick or another suitable wide flat-bladed tool, carefully pry the trim panel away from the inside of the liftgate (1) to release the fasteners that secure the panel to the liftgate.

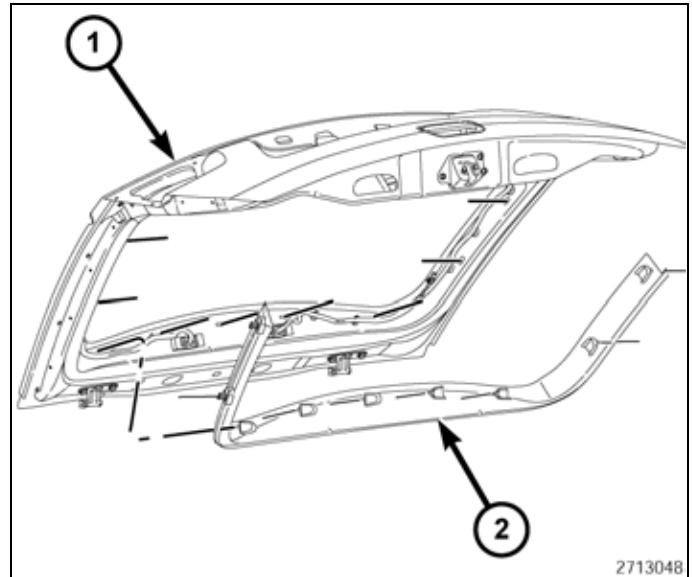

8. Locate and remove four fasteners from the back of the light bar assembly (1).
9. Disconnect the wiring harness.
10. Remove the light bar from liftgate.

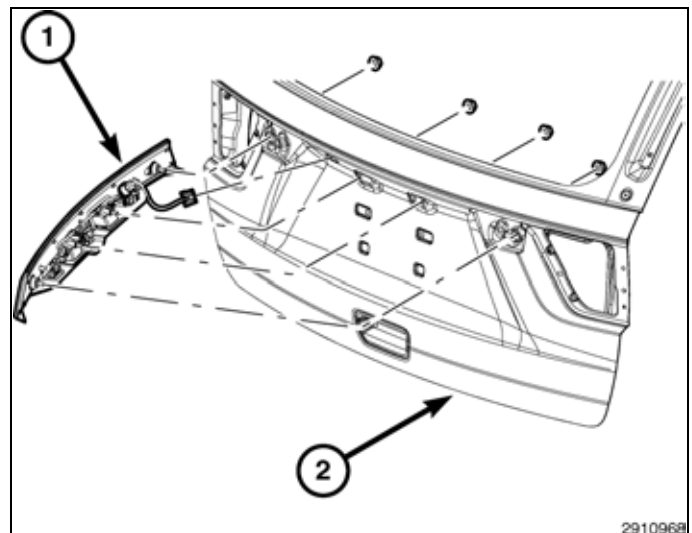

11. Using a trim stick C-4755 or equivalent, disengage the retaining clips that secure the upper liftgate trim panel to the liftgate opening and remove the trim panel.
12. If equipped, disconnect the cargo lamp electrical connector.

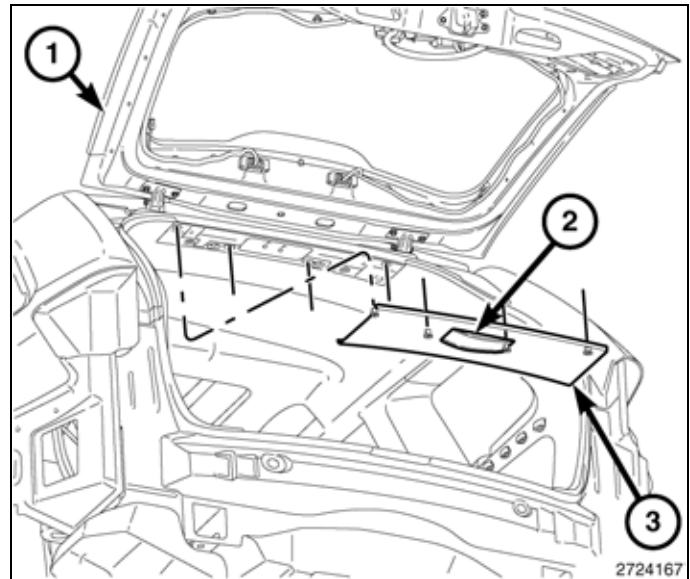

13. Route the camera extension harness (1) through the body and liftgate connector housings.

**CAUTION: When pulling the harness through the connector housing be careful not to damage the camera extension harness pins.**

14. Route the camera extension harness open terminal side along the liftgate harness and zip tie.

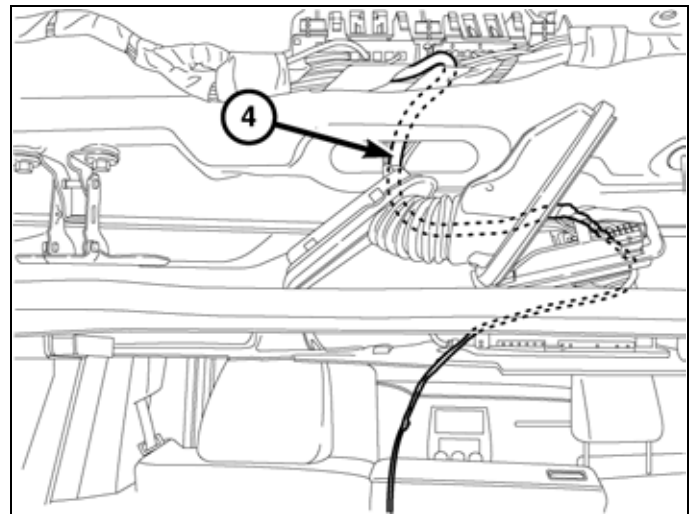

15. Route the camera extension harness through the hole for the latch handle.

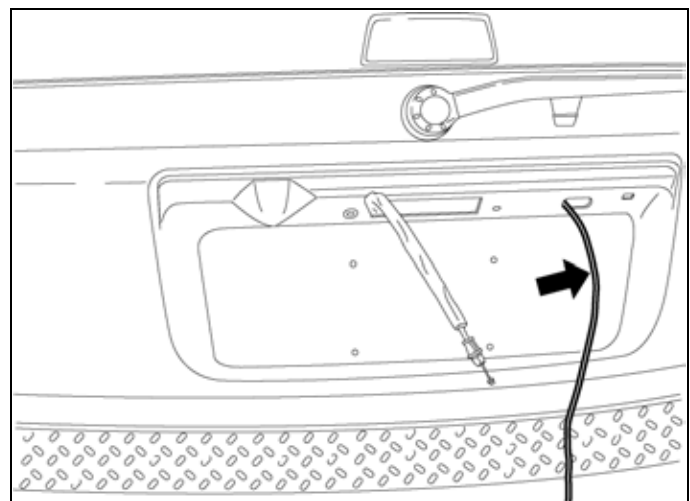

16. Route the camera extension harness through the handle grommet.

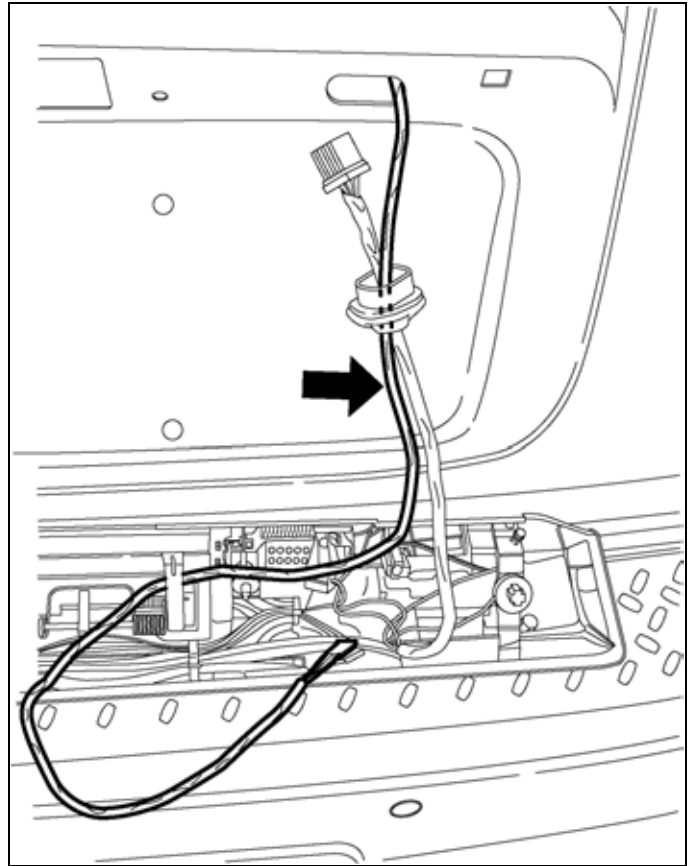

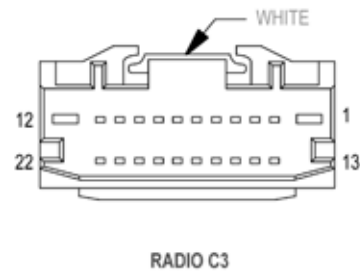
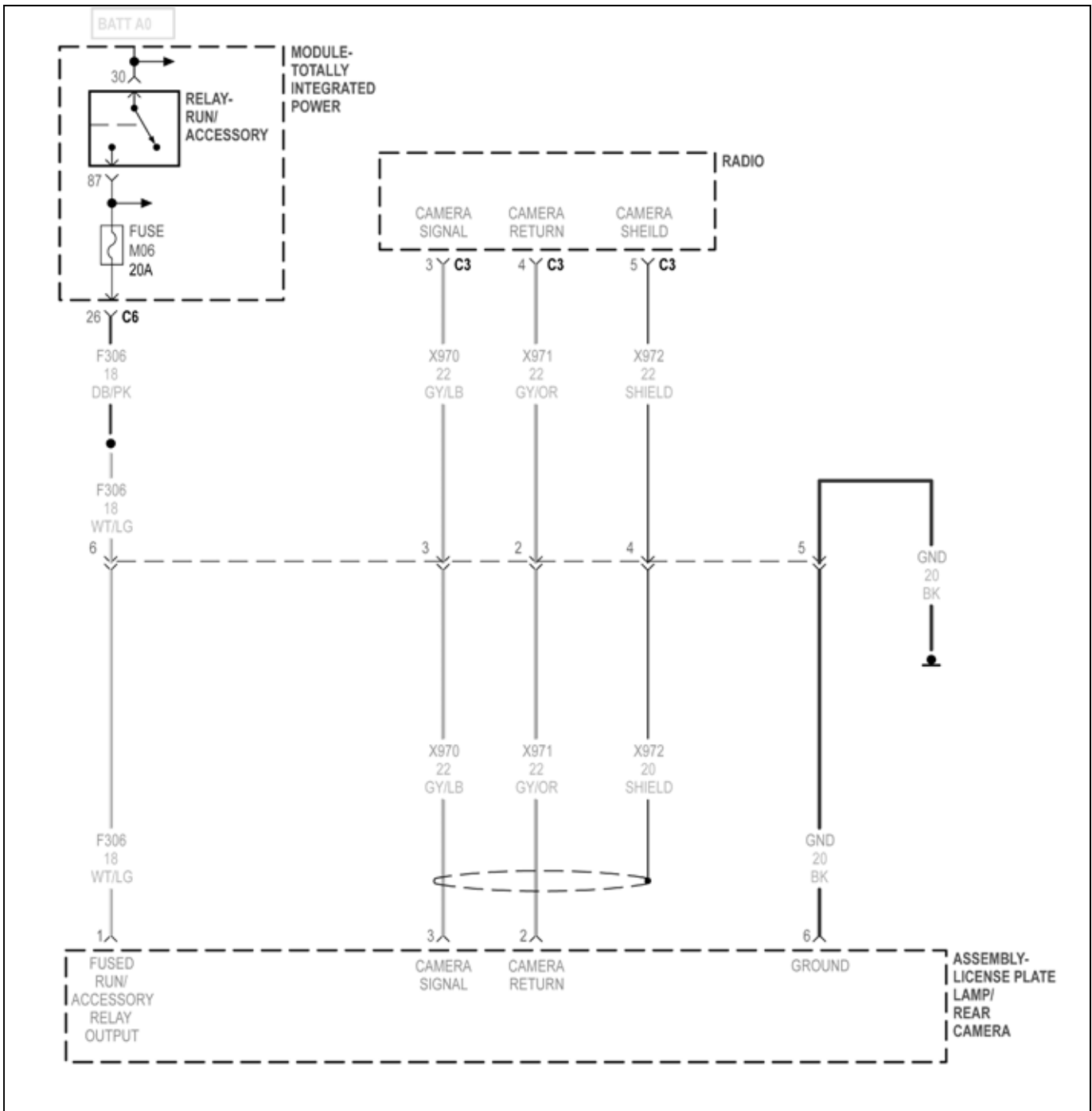

02939746

17. Install the camera extension harness electrical hard-shell connector.
18. Align light bar assembly (1) with holes in liftgate and insert into liftgate
19. With liftgate (2) in the open position, install four fasteners from the inside of the liftgate.
20. Tighten the fasteners to 7.5 N·m (66 in.pds.)
21. Reconnect the wiring harnesses.

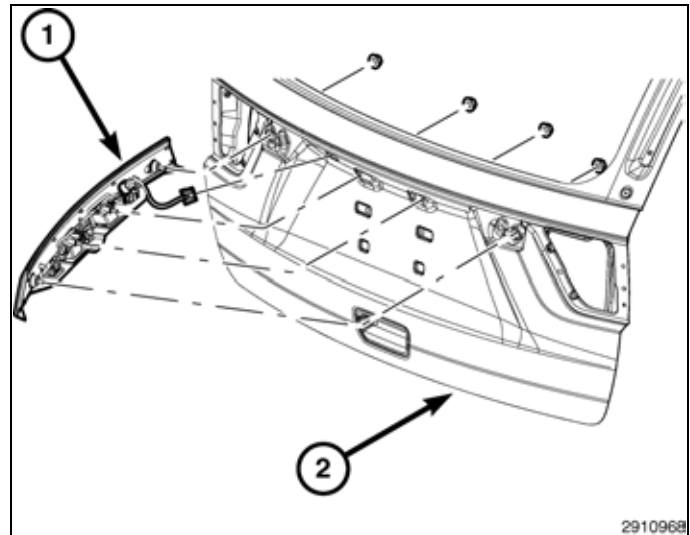

22. Using hand pressure, press firmly and evenly on the upper trim panel (2) over each of the fastener locations until the fasteners are fully engaged in the holes on the inside of the liftgate.
23. Install the flip glass weather-strip.
24. Check to be certain that the fasteners are properly installed and in good condition on the inside of the trim panel.

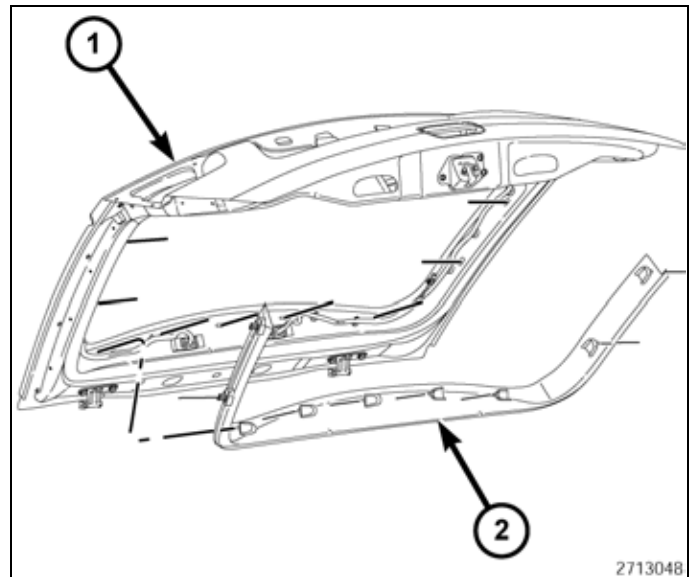

25. Connect the lighting connector.
26. Position the top of the liftgate trim (1) onto the liftgate and seat the upper retaining clips (2) fully.
27. Using hand pressure, press firmly and evenly on the trim panel (1) over each of the six lower retaining clip locations (3) until the clips are seated fully in the holes on the inside of the liftgate.
28. Secure the trim panel (2) to the inside of the liftgate.

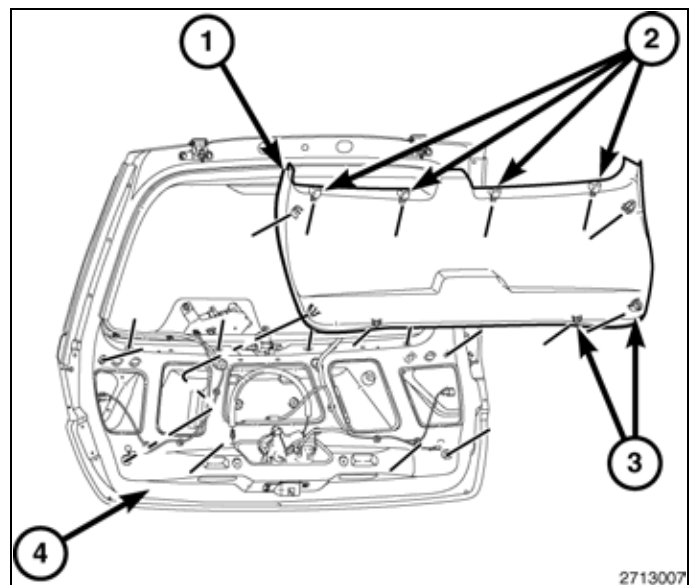

29. Open and remove the load floor lid (1).

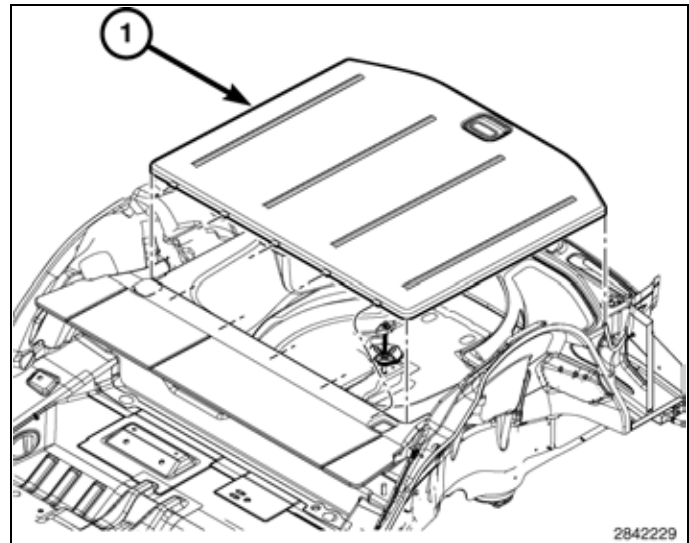

30. Using trim stick C-4755 or equivalent, remove the load floor gap hider (1).

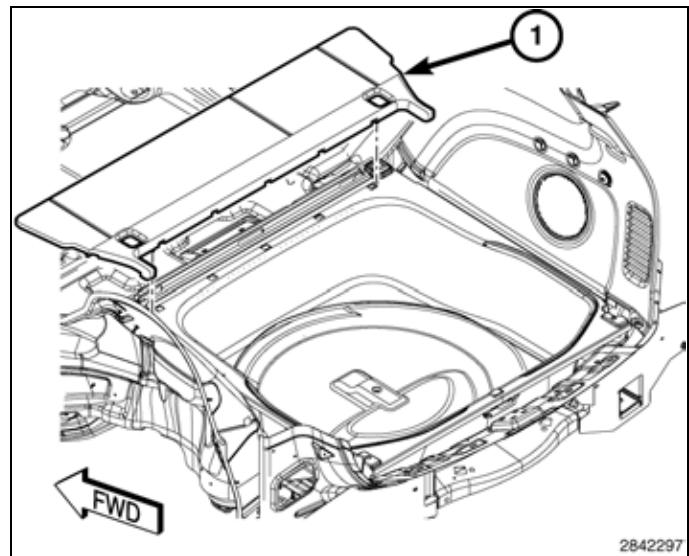

31. Remove the screws (1).

32. Using trim stick C-4755 or equivalent, separate the retaining clips (3) and remove the liftgate scuff plate (2).

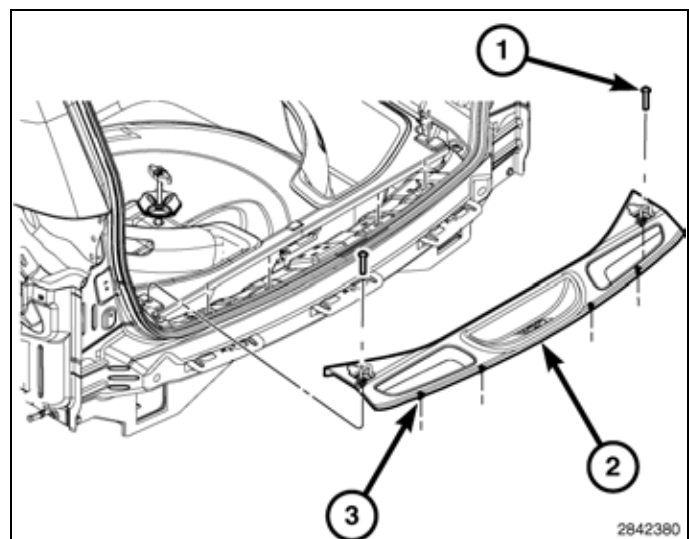

33. Remove the two front cargo loop screws (1).
34. Remove the rear nuts (3) and remove the load floor bin (2).

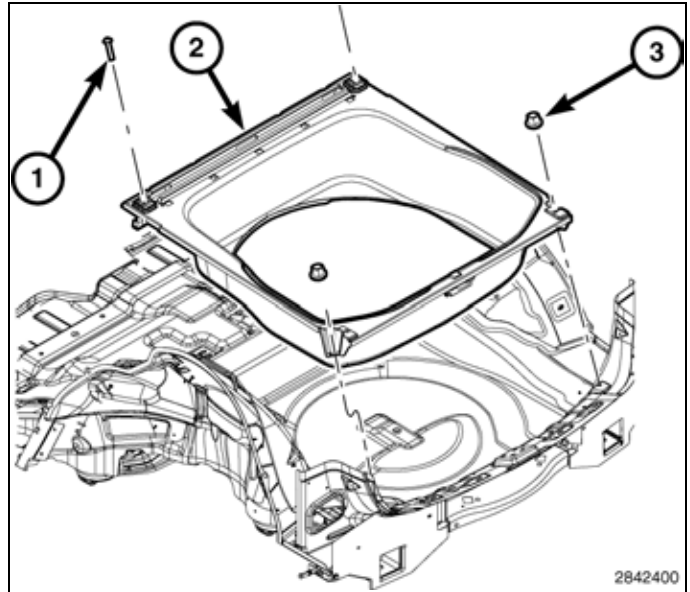

35. Position aside the liftgate weatherstrip.
36. Route the camera extension harness down the D-pillar and along the bottom of the rear quarter trim panel, tucking the wire under the panels.
37. Position back the liftgate weatherstrip.
38. Position the rear seat forward.

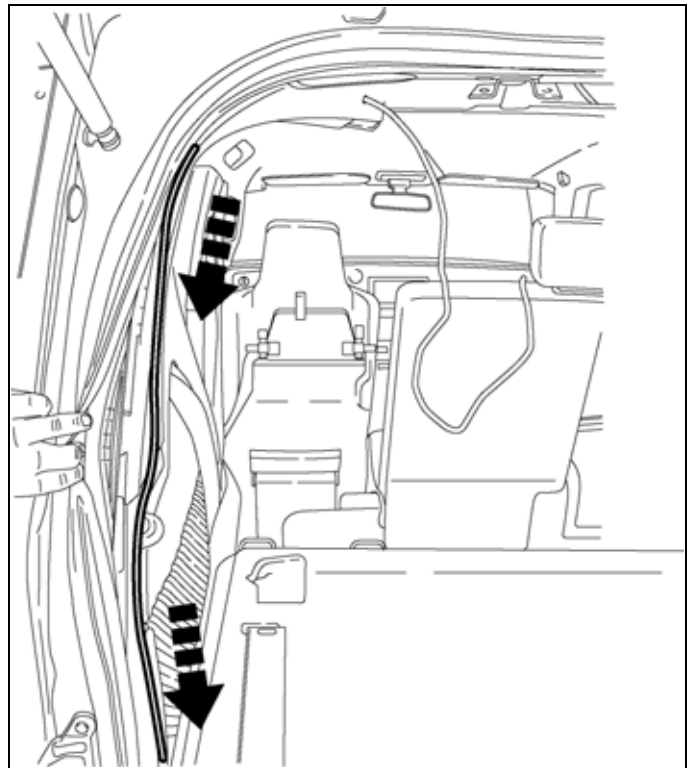



39. Remove the drivers side rear door scuff plate.
40. Remove the drivers front door scuff plate.

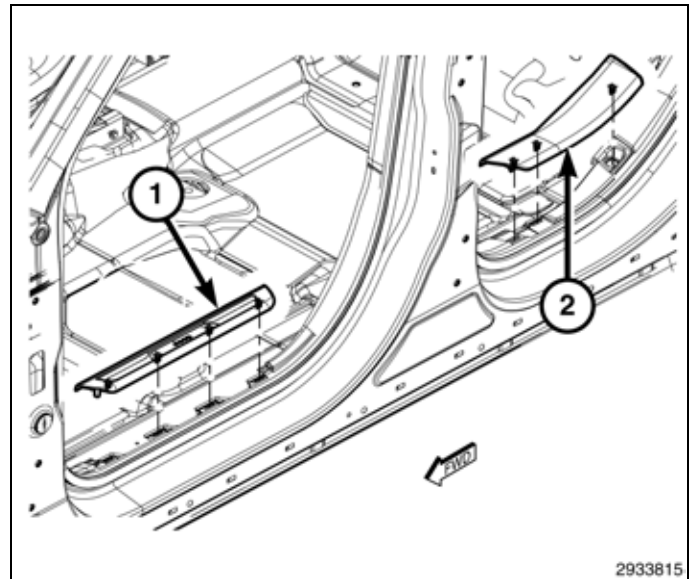

41. Separate the door seal (1) from the door frame and position aside.

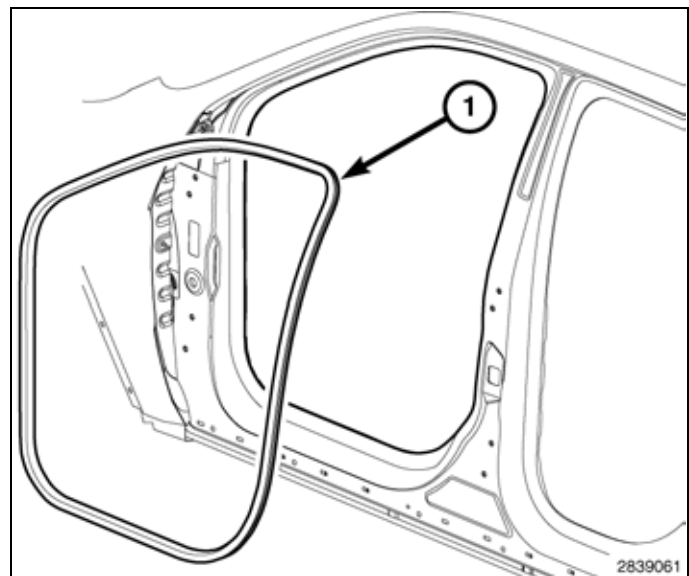

**NOTE: Passenger side shown drivers side the same.**

42. Using a trim stick C-4755 or equivalent, disengage the retaining clips (2) that secure the cowl trim (1) and remove the cowl trim panel.

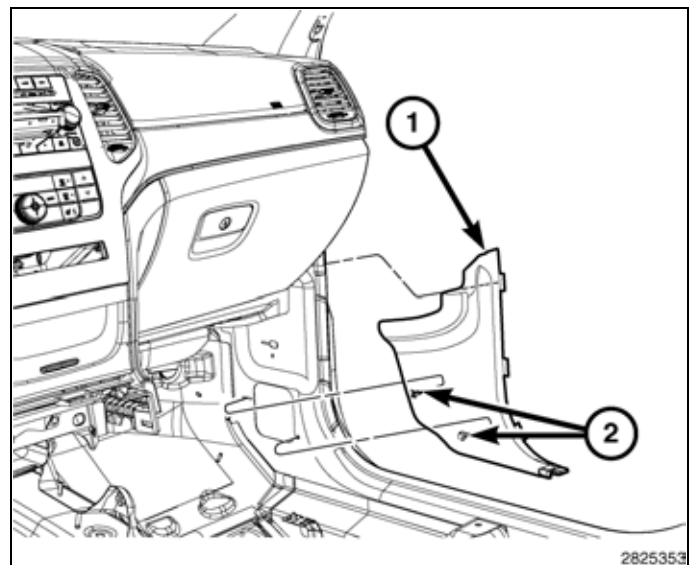

43. Position aside the drivers side C-pillar moulding.

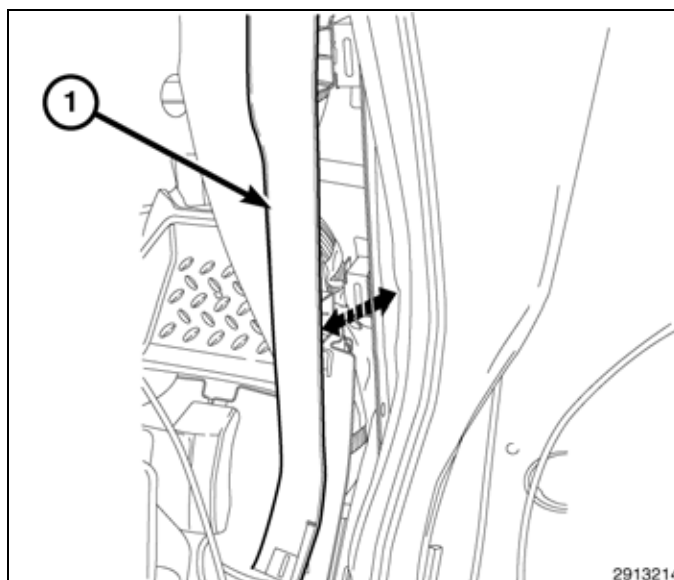

44. Route the camera extension harness (1) under bottom edge of c-pillar and b-pillar trim stopping at the kick plate.

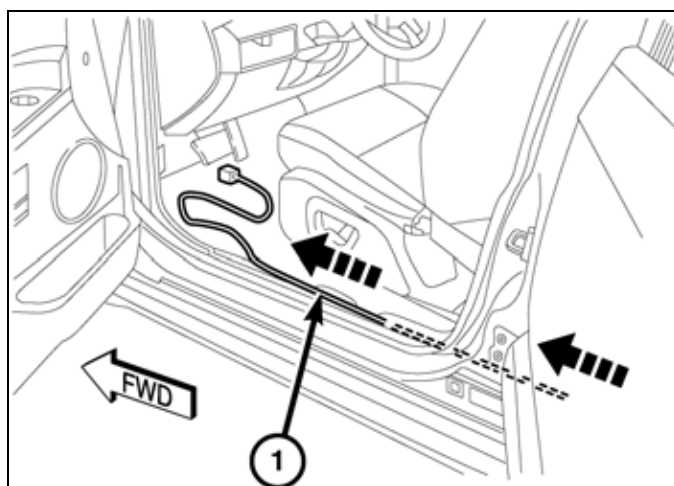

45. Install the ground wire (1) from the radio to power source harness to the IP mounting bracket screw (2).

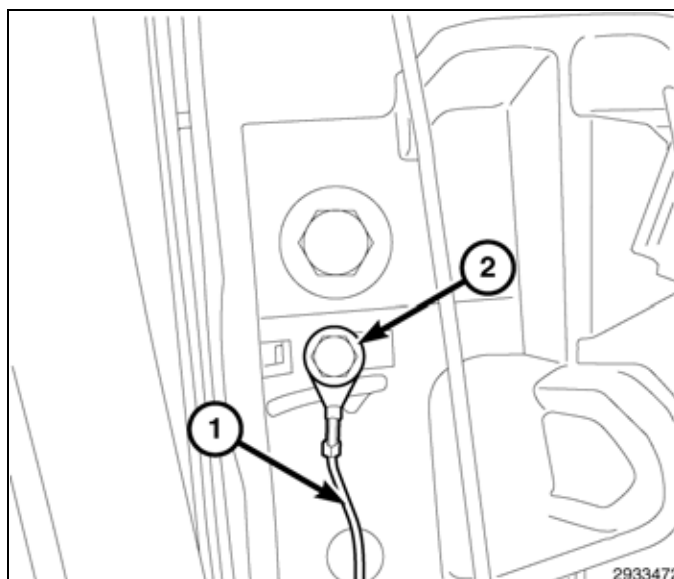

46. Using a trim stick C-4755 or equivalent, work around the perimeter of the bezel, and across the middle releasing the retaining clips (1) and separate the bezel from the instrument panel.

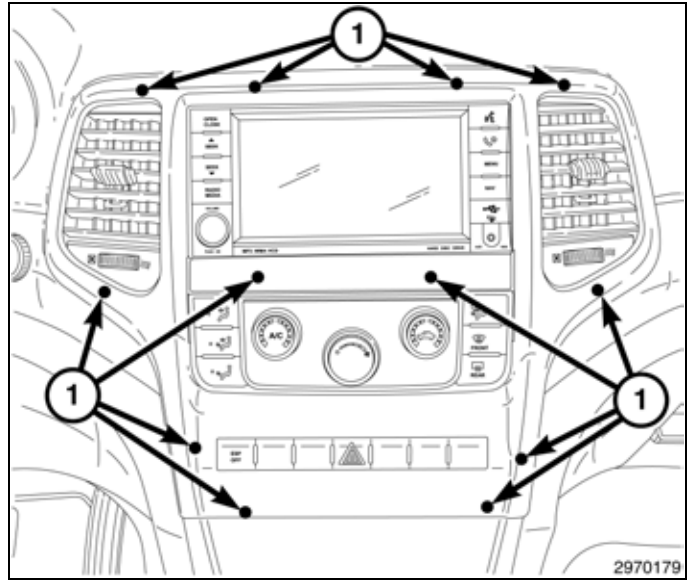

47. Disconnect the electrical connectors (1) and remove the bezel.

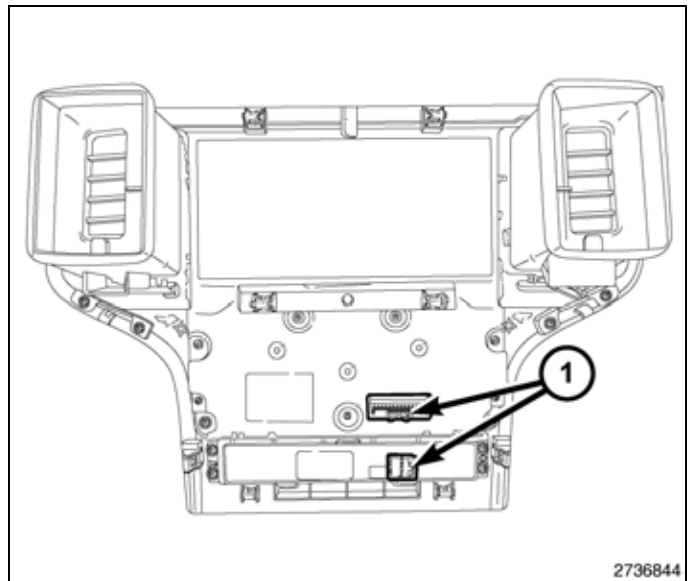

**WARNING:** Disable the airbag system before attempting any steering wheel, steering column, or instrument panel component diagnosis or service. Disconnect and isolate the negative battery (ground) cable, then wait two minutes for the airbag system capacitor to discharge before performing further diagnosis or service. Failure to take the proper precautions may result in accidental airbag deployment and possible serious or fatal injury.

**CAUTION:** Pulling the antenna cable straight out of the radio without pulling on the locking antenna connector could damage the cable or radio.

48. Remove the radio mounting fasteners.
49. Disconnect the electrical harness connectors, radio antennas and remove the radio.

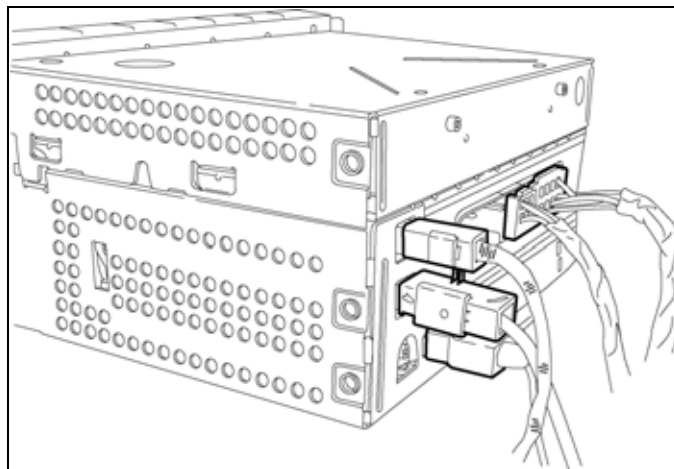

50. Remove the bolts (2) and remove the drivers side silencer panel (1).

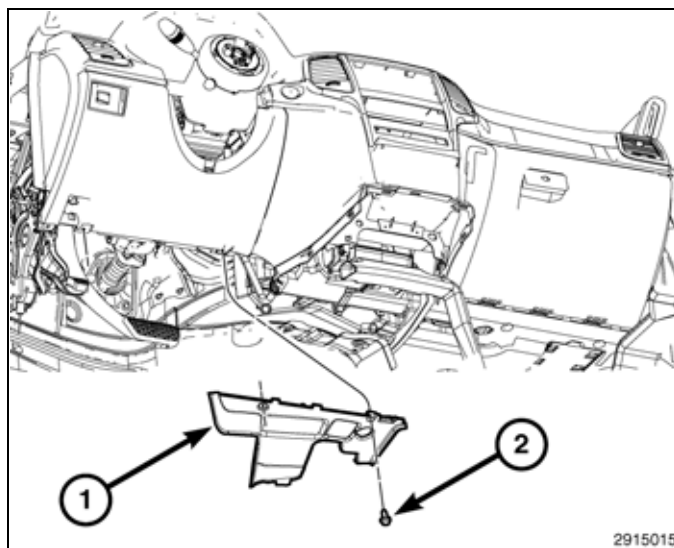

51. Using a trim stick C-4755 or equivalent, separate the steering column trim ring (1).

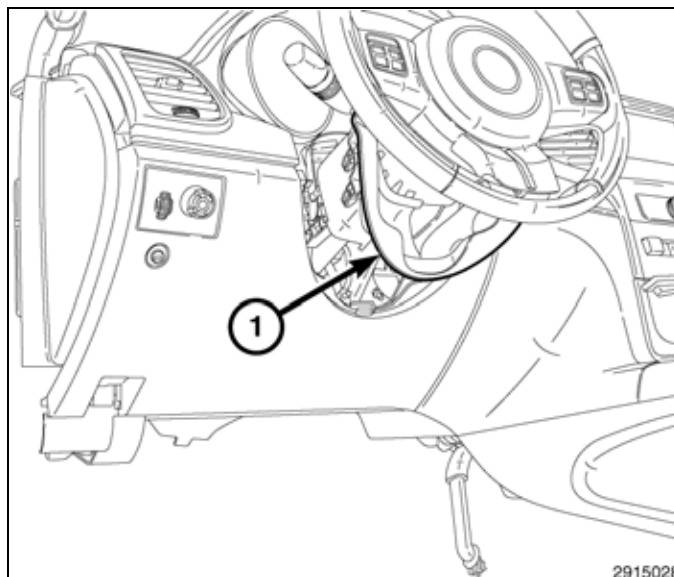

52. Using a trim stick C-4755 or equivalent, separate the retaining clips and remove the cover (1).
53. Route the radio to power source harness along knee bolster braces and behind radio opening and zip tie to the knee bolster braces.

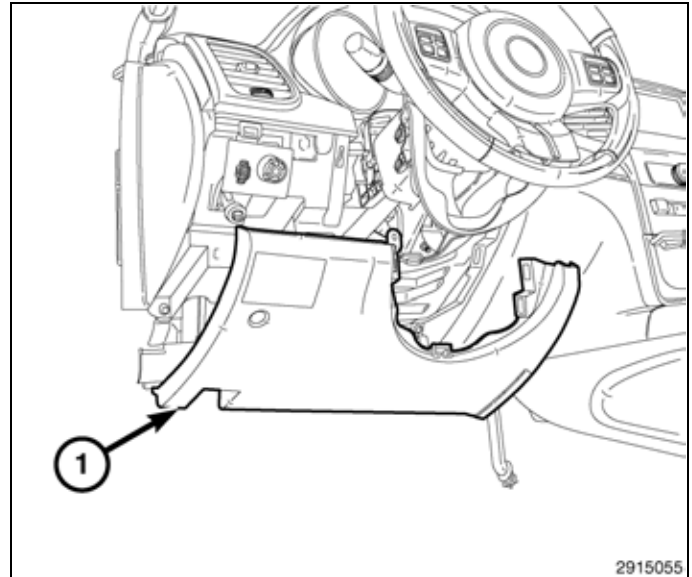

54. Look inside and note position of the retaining bosses (2).
55. Insert Remover, Power Outlet 10246 (1) into the retaining bosses (2) of the power outlet.
56. Pull out the base through the mounting ring by gently rocking the tool.

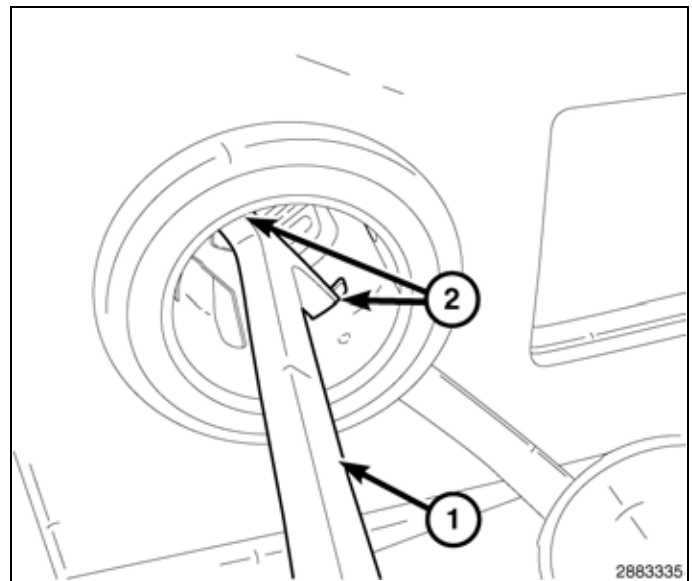

57. Use the following steps to splice the backup camera power wire (WT/LG) to the (DB/PK) of cavity 1 on the power outlet connector.
58. Cut the DB/PK wire.
59. Remove 13 mm (0.5 in.) of insulation from each wire that needs to be spliced.
60. Place a piece of adhesive lined heat shrink tubing (2) on one side of the wire. Make sure the tubing will be long enough to cover and seal the entire repair area.
61. Place the strands of wire overlapping each other inside of the splice clip (1).

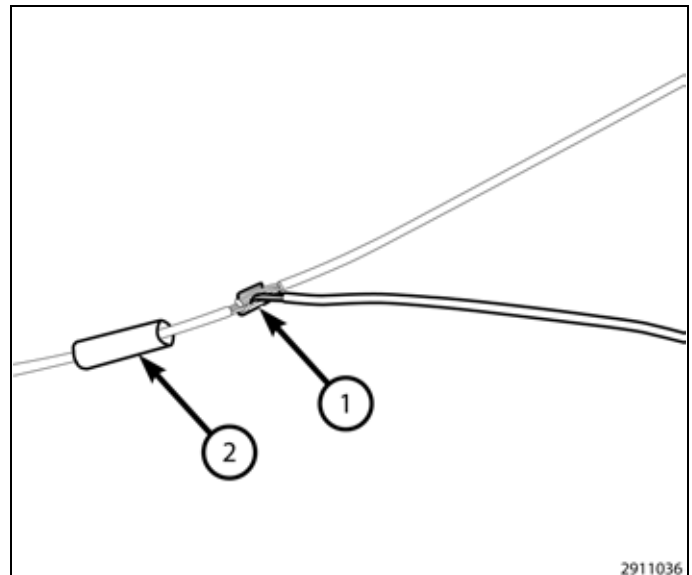

62. Using crimping tool (1), Mopar p/n 05019912AA or equivalent, crimp the splice clip and wires together.

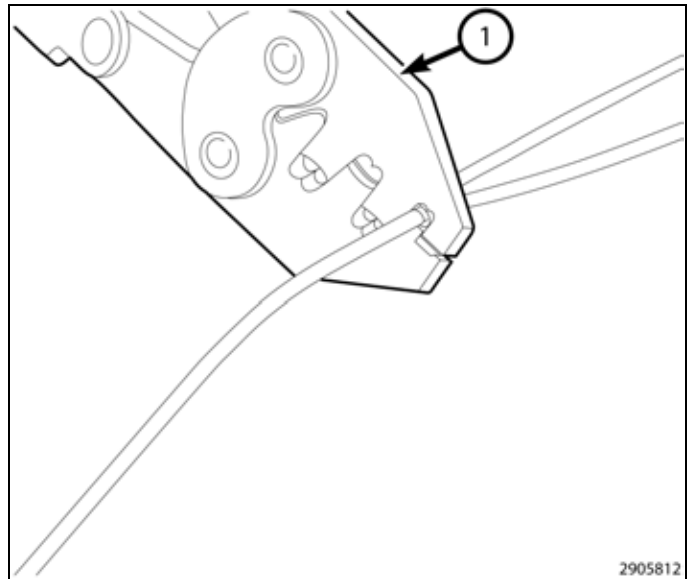

**CAUTION: Do not use acid core solder.**

63. Solder (3) the connection (2) together using rosin core type solder (1) only.

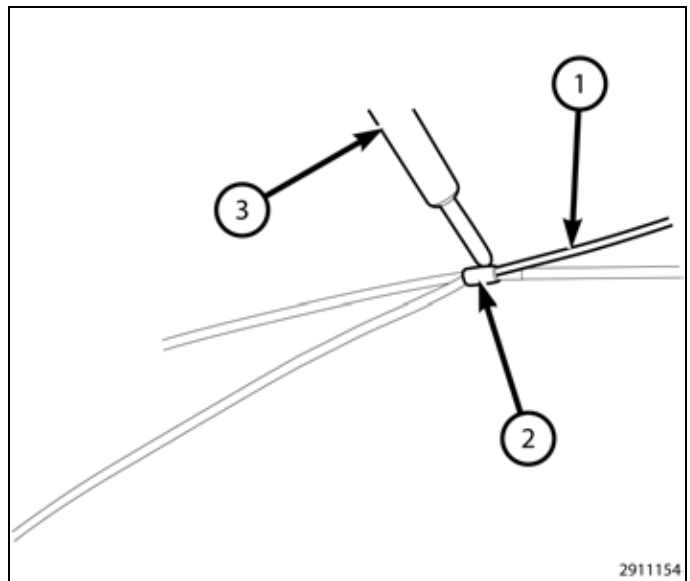

64. Center the heat shrink tubing (2) over the joint and heat using a heat gun. Heat the joint until the tubing is tightly sealed and sealant (1) comes out of both ends of the tubing.

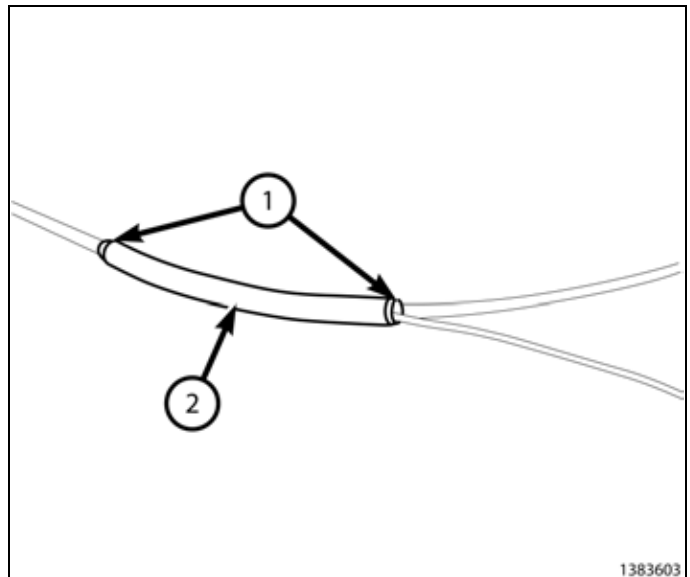

65. Install the power outlet mount into the panel.
66. Align the splines on the outside of the power outlet receptacle base connector receptacle with the grooves on the inside of the mount.
67. Press firmly on the power outlet receptacle base until the retaining bosses of the mount are fully engaged in their receptacles.

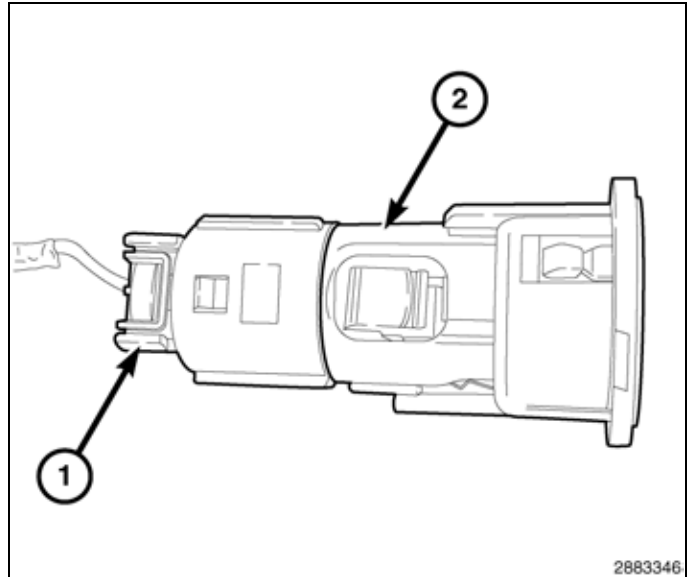

**NOTE: Install the radio to power source harness into the existing C3 radio if equipped, if not use the kit supplied C3 connector.**

68. Install the electrical radio to power source harness hardshell connector to the back of the radio.
69. Connect the rest of the electrical harness and antenna connectors to radio.
70. Position radio to instrument panel. Install and tighten mounting fasteners.

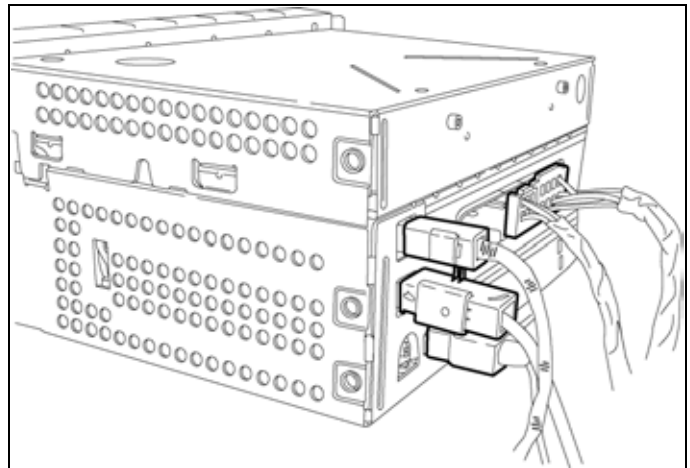

71. Position the instrument panel center bezel over the instrument panel and connect the electrical connectors (1).

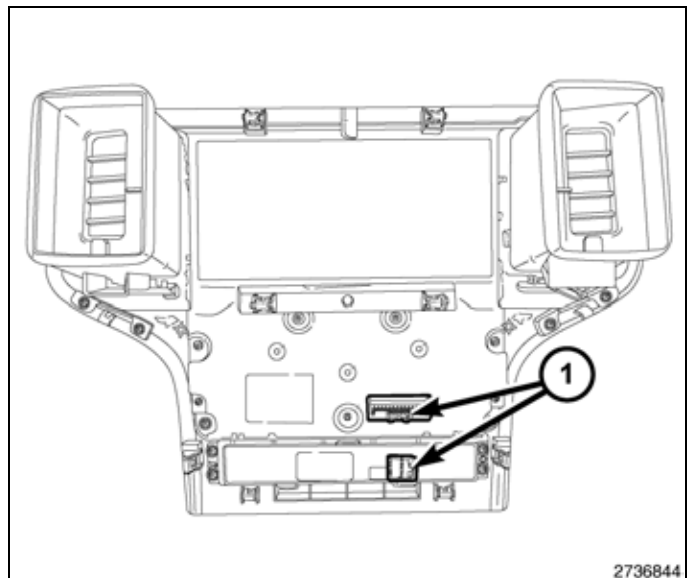

72. Press firmly and evenly around the perimeter and across the middle of the bezel to seat the retaining clips (1) and install the center bezel.

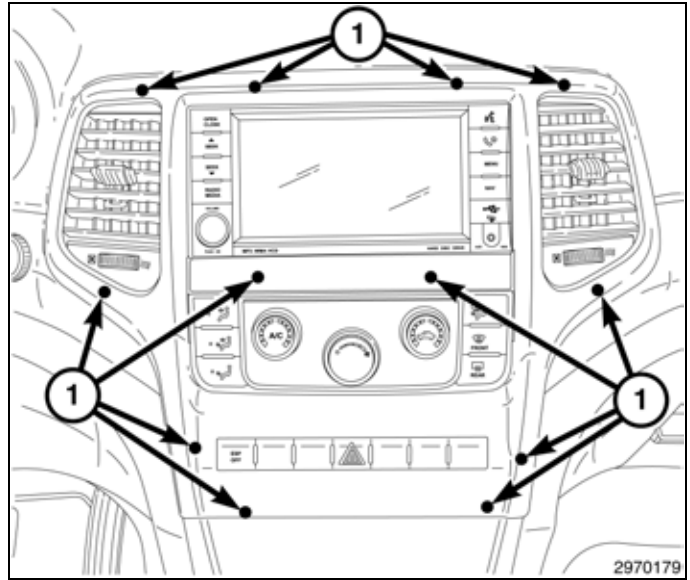

73. Connect the radio to power source harness and camera extension harness.

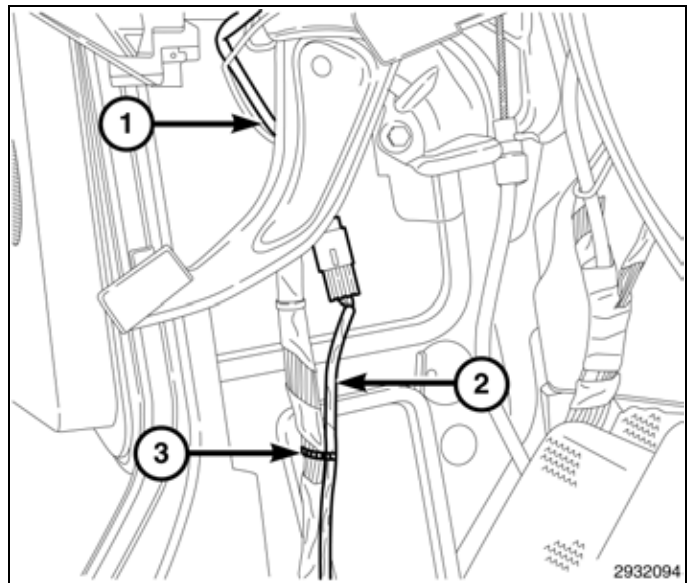

74. Using a trim stick C-4755 or equivalent, separate the steering column trim ring (1).
75. Position the steering column opening cover (1) back and seat the retaining clips fully.

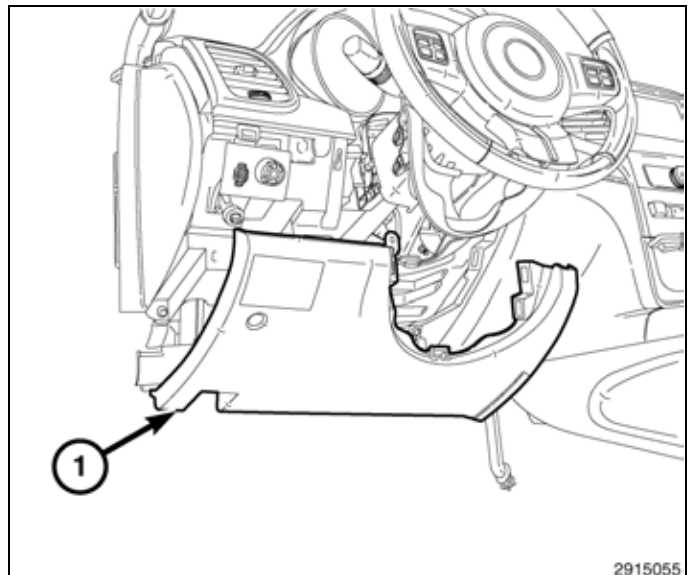



76. Position the steering column trim ring (1) back and seat the retaining clips fully.

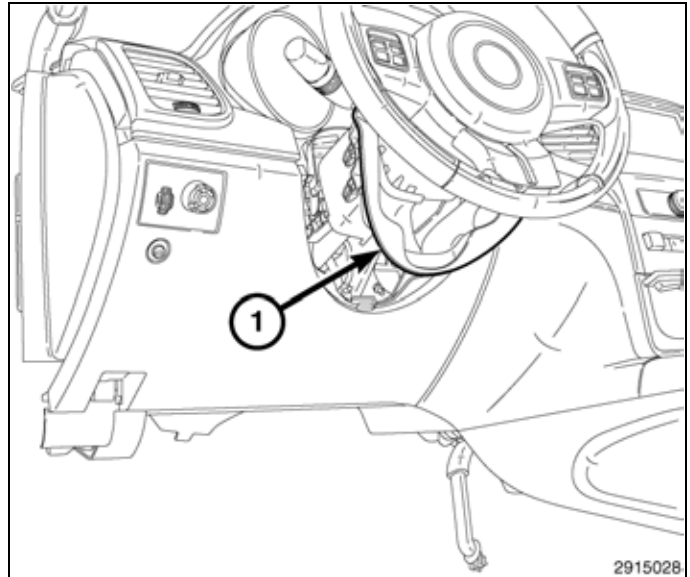

77. Install the silencer panel (1) and install the screws (2).

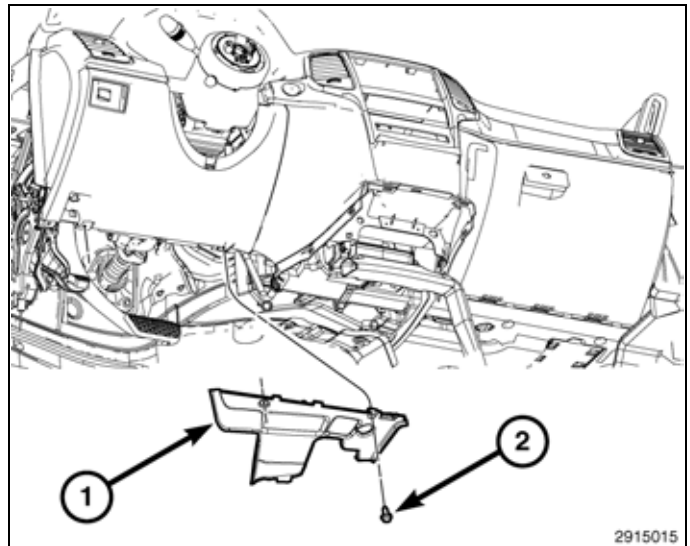

78. Position the cowl trim (1) back and seat the retaining clips (2) fully.

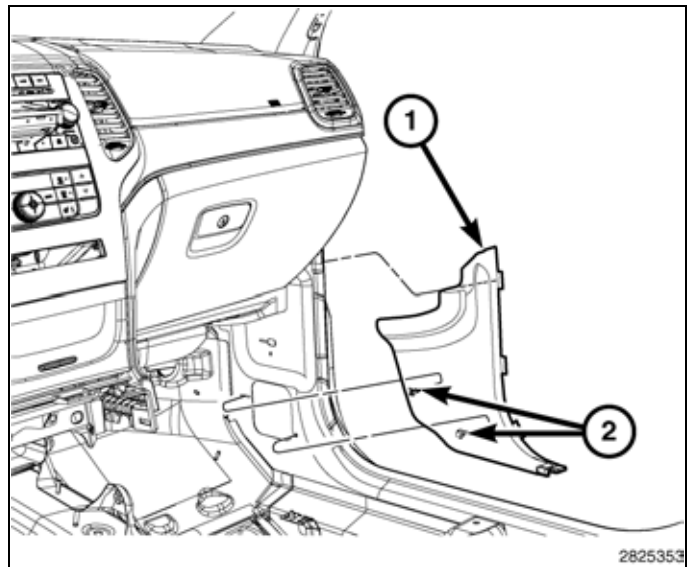

79. Align the retaining tabs on the drivers side door sill scuff plate with the retaining clips in the door sill and engage the retaining tabs that secure the scuff plate to the door sill.

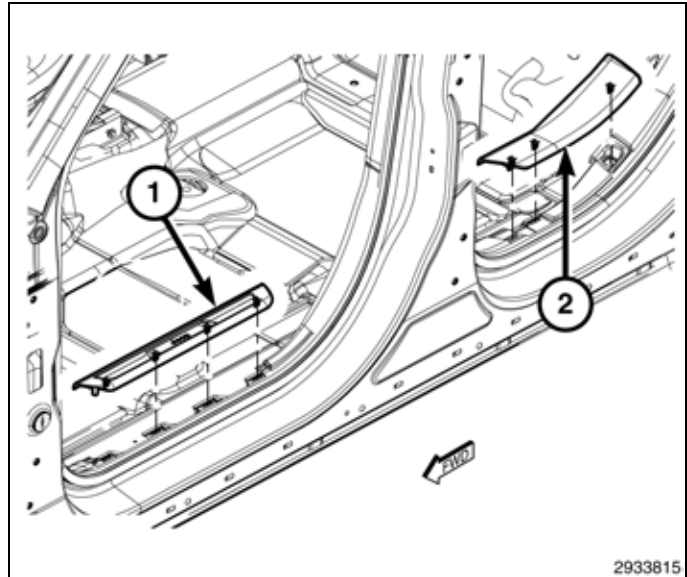

80. Position back the C-pillar moulding.

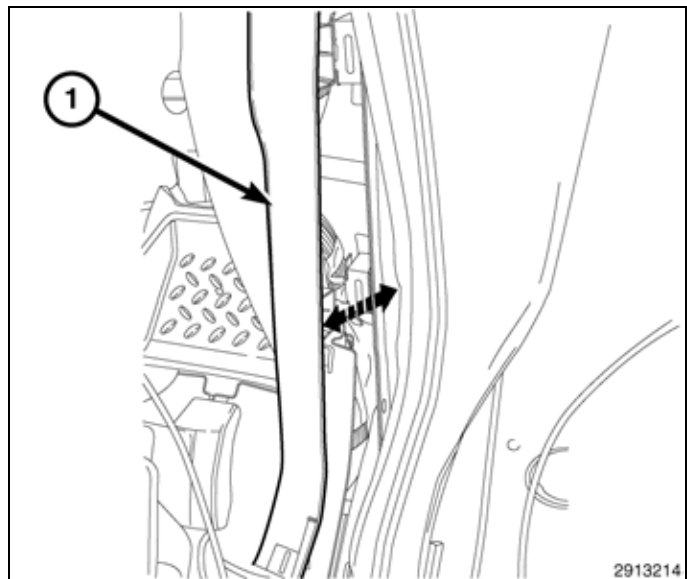

81. Install the load floor bin (2) and install the cargo loop screws (1).

82. Install the nuts (3).

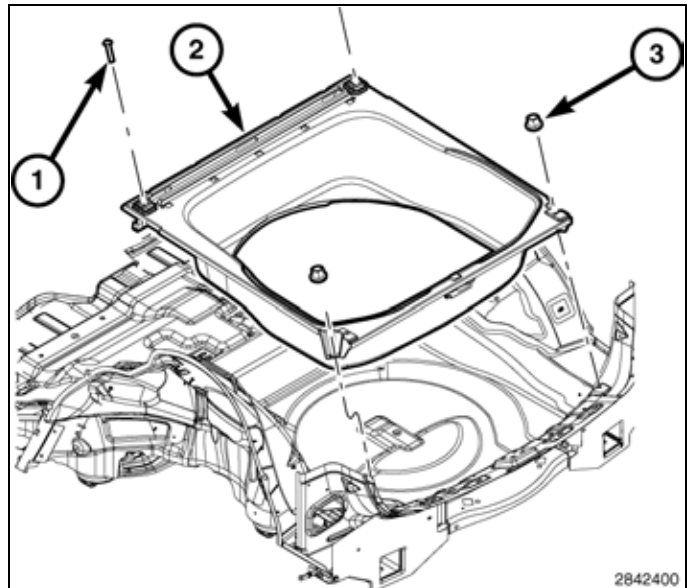

83. Position the liftgate scuff plate (2) back into the vehicle and seat the retaining clips (3) fully.
84. Install the cargo loop screws (1).

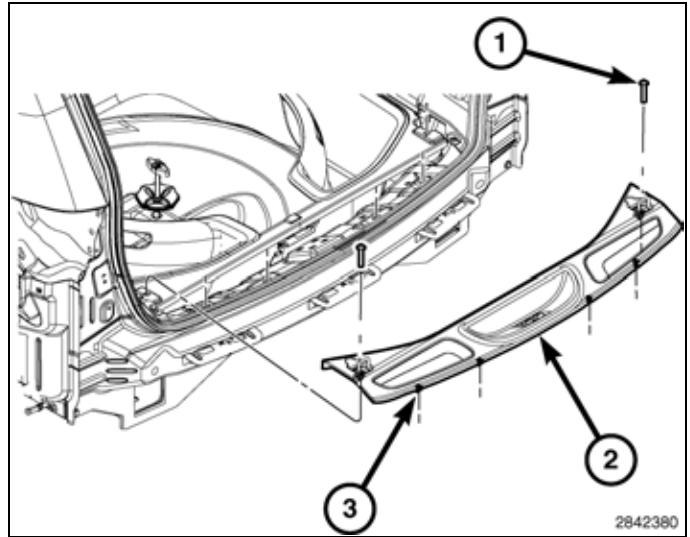

85. Position the load floor gap hider (1) back into place and seat the retaining clips fully.

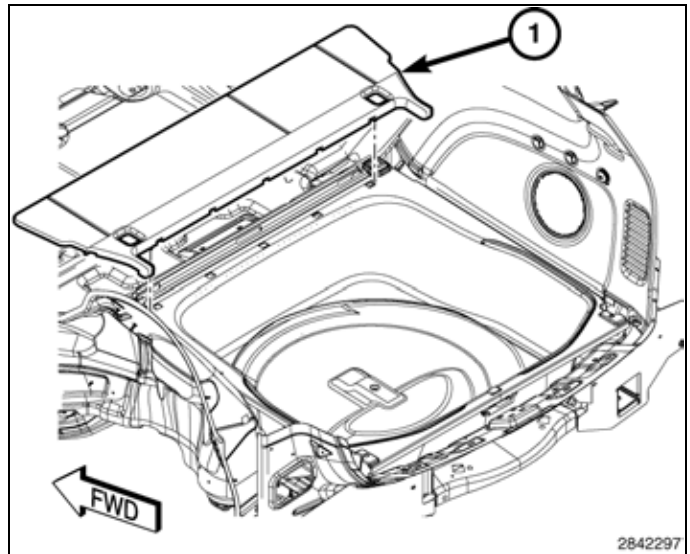

86. Install the load floor lid (1).

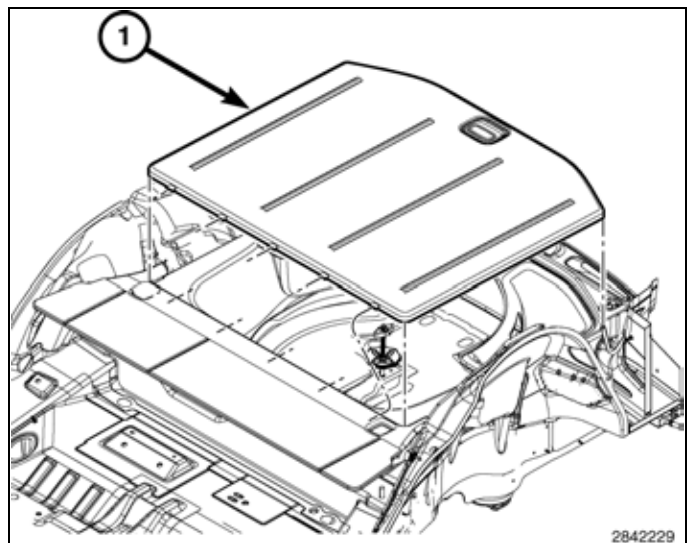

87. If equipped, connect the cargo lamp (2) electrical connector.
88. Position the trim (3) into place inserting the outer clips first then the inner ones.
89. Seat the retaining clips fully.

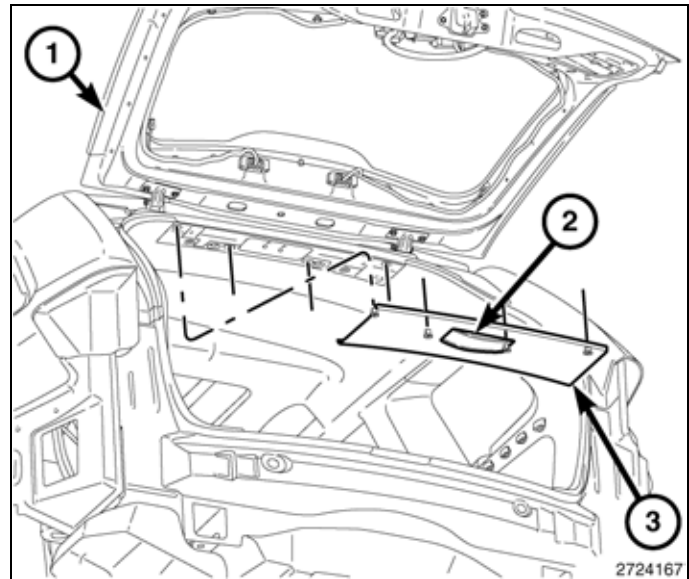

## UPDATE VEHICLE CONFIGURATION

**NOTE: The wiTECH software level must be at the latest release to perform this procedure.**

1. VIN must be updated with the sales code of the added accessory in order to enable system functionality. Using the DealerCONNECT website and the wiTECH diagnostic application, complete the vehicle configuration.
2. Log on to <https://dealerconnect.chrysler.com>.
3. In the "Vehicle Option" screen under the "Global Claims System" category in the "Service" tab, enter the vehicle VIN, four digit pin number obtained from the dealership parts department and add sales code(s) noted below as a "Dealer Installed Option".

### XAC (Park View Rear Back-Up Camera)

4. Confirm that the new sales code has been successfully added to the VIN.
5. With the wiTECH diagnostic application, perform the following steps from the Initial Start Up Screen:
  - Select the "DIAGNOSTIC PROCEDURES" tab
  - Select "RESTORE VEHICLE CONFIGURATION"
  - Select the "Run Diagnostic" button
  - Select "CONTINUE"
  - Verify that the vehicle VIN number is correct
  - Once verified, select the "Correct VIN" button
  - Note On-Screen instructions and select the "Close" button



# CAMÉRA DE RECOL

## GRAND CHEROKEE

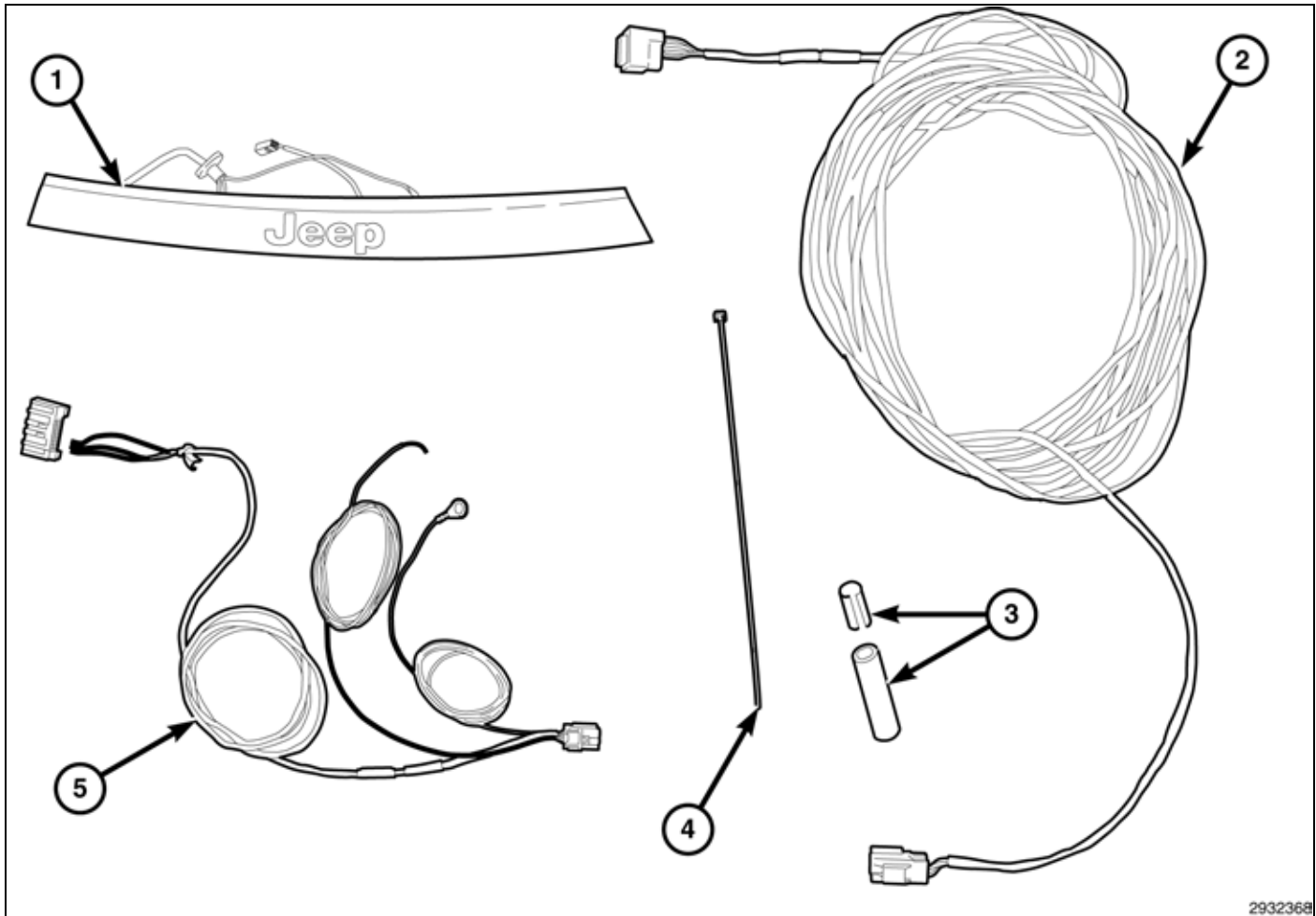

2932368

Numéro de légende	Description	Quantité
1	Barre lumineuse avec caméra	1
2	Connecteur du faisceau de l'extension de la caméra	1
3	Trousse d'épissure de câble	1
4	Attache autobloquante-Nylon 6.9"	12
5	Radio au faisceau et au connecteur de la source d'alimentation	1

## ÉTAPES DE LA PROCÉDURE

1. Débrancher et isoler le câble négatif de la batterie.
2. À l'aide d'une baguette de garnissage ou autre outil à lame plate convenable, relâcher les six brides de fixation (3) et soulever avec soin le panneau de garnissage (1) à l'écart de l'intérieur du hayon (4).
3. Relâcher avec soin les brides de fixation (2) et séparer complètement le panneau de garnissage du hayon.
4. Déconnecter les connecteurs d'éclairage du panneau de garnissage.
5. Déposer le panneau inférieur de hayon du véhicule.

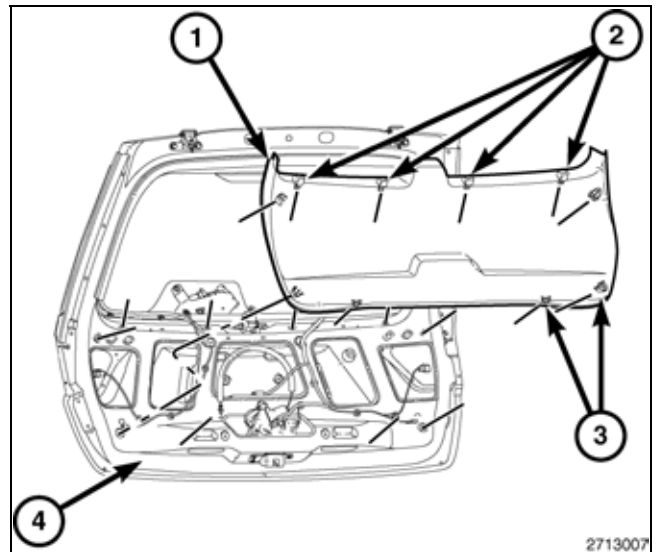

6. Déposer la bande isolante de la lunette pivotante.
7. Déposer le panneau de garnissage supérieur (2) à l'aide d'une baguette de garnissage ou autre outil à lame plate convenable, tirer avec soin le panneau de garnissage à l'écart de l'intérieur du hayon (1) pour retirer les fixatifs qui maintiennent le panneau au hayon.

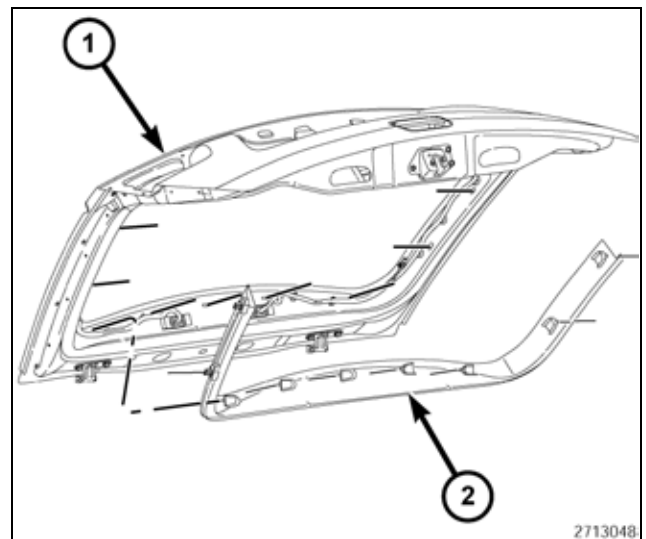

8. Localiser et déposer les quatre fixations de l'arrière de l'ensemble de la barre lumineuse (1).
9. Déconnecter le faisceau de câblage.
10. Déposer la barre lumineuse du hayon.

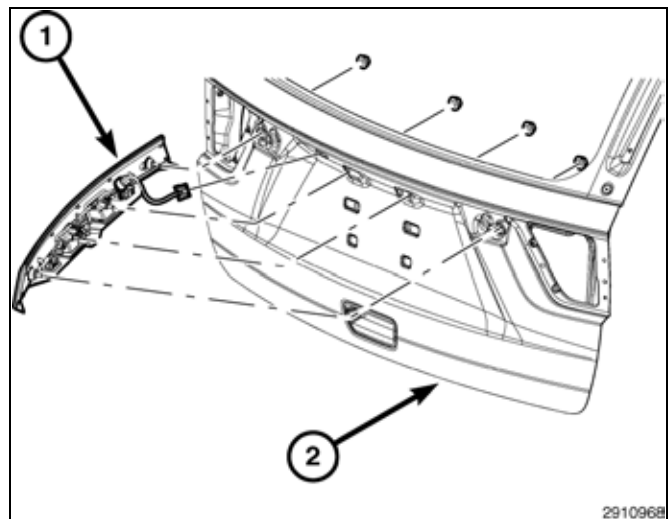

11. À l'aide d'une baguette de garnissage ou l'équivalent, désengager les brides de retenue qui maintiennent le panneau de garnissage supérieur du hayon à l'ouverture du hayon et déposer le panneau de garnissage.
12. Selon l'équipement, déconnecter le connecteur électrique de la lampe d'espace de rangement.

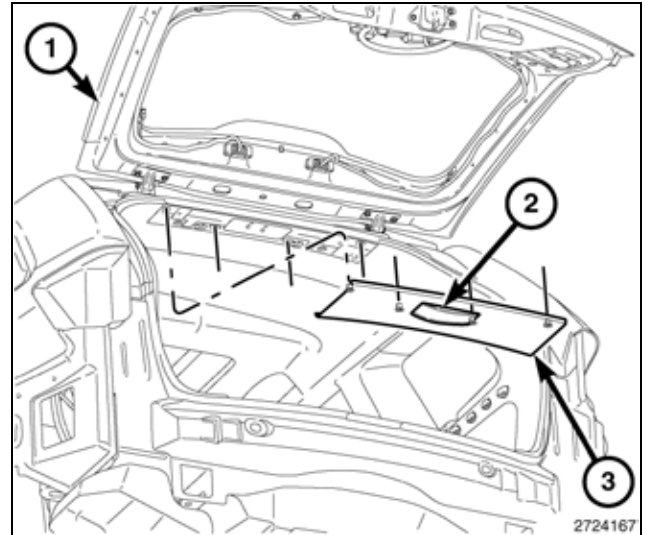

13. Acheminer le faisceau de de l'extension de la caméra (1) à travers le carter de carrosserie et de hayon.

**CAUTION: Au moment de tirer le faisceau à travers le carter du connecteur, prendre soin de ne pas endommager les broche du faisceau de l'extension de la caméra.**

14. Acheminer le côté ouvert de la borne du faisceau de l'extension de la caméra le long du faisceau de hayon et de l'attache mono-usage.

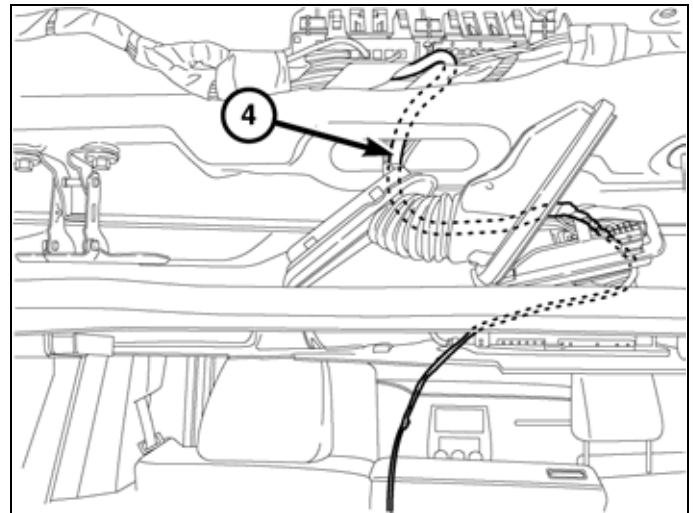

15. Acheminer le faisceau de de l'extension de la caméra à travers l'orifice de la poignée de verrou.

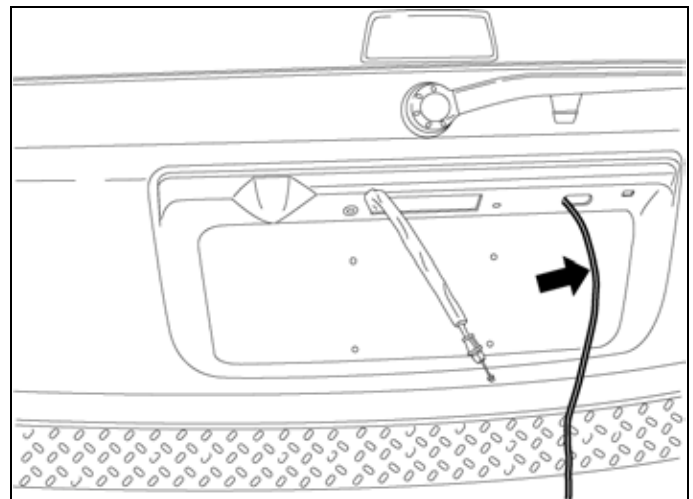

16. Acheminer le faisceau de de l'extension de la caméra à travers l'oeillet de la poignée.

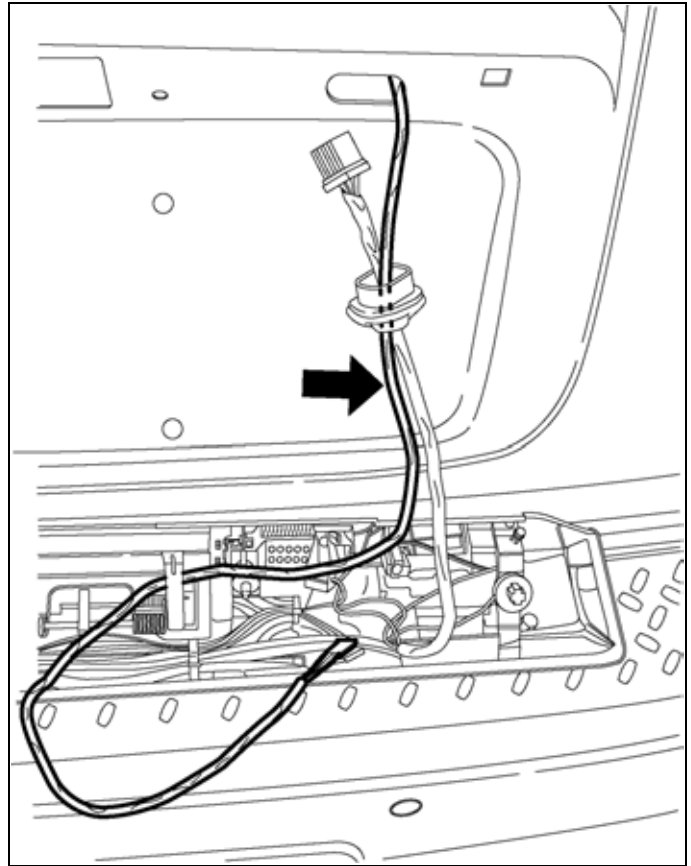



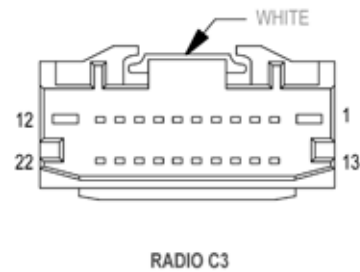
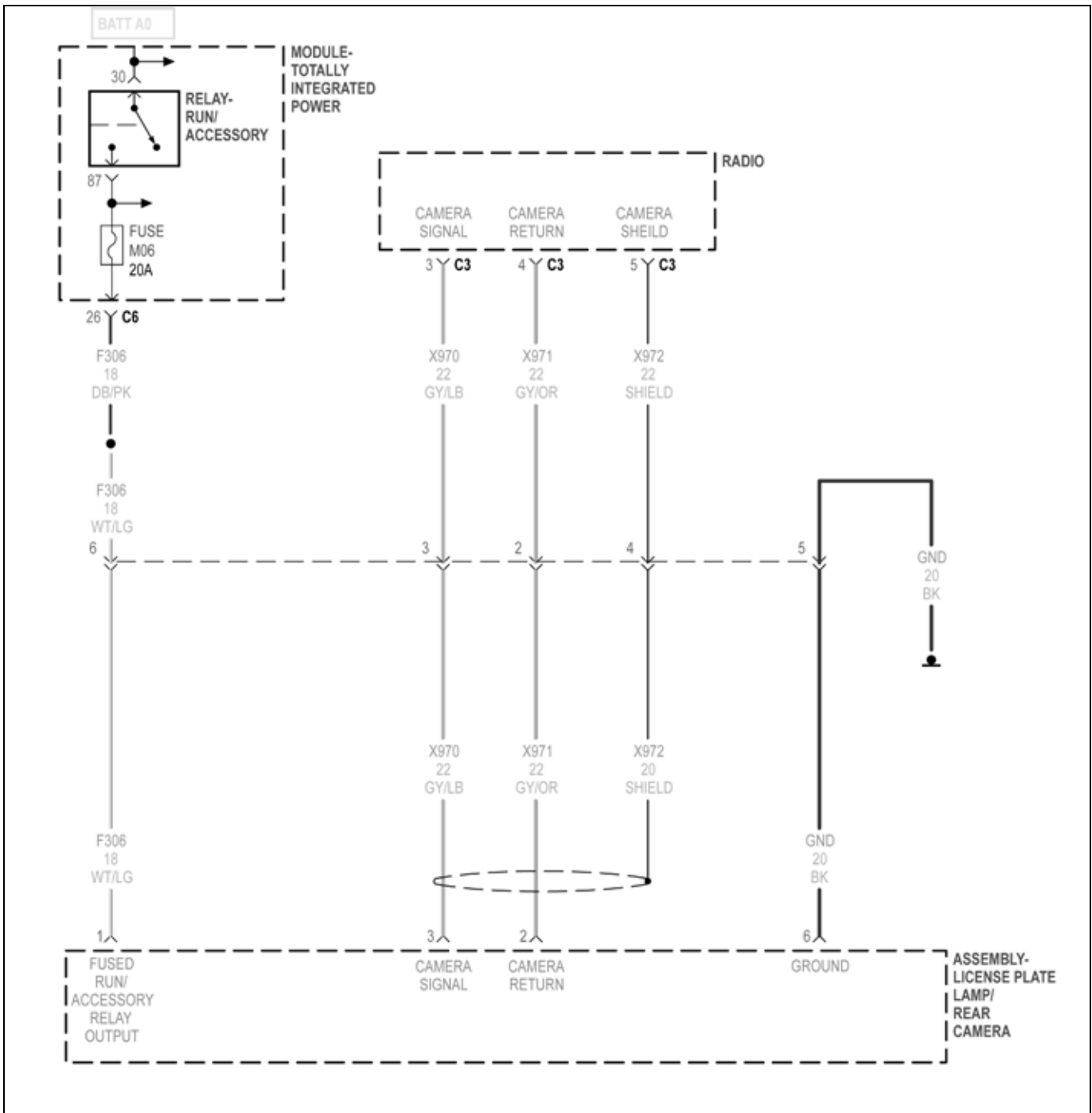

02939746

17. Poser le connecteur à coque faisceau électrique de l'extension de la caméra.
18. Aligner l'ensemble de barre lumineuse (1) avec les orifices dans le hayon et les insérer dans le hayon.
19. Le hayon (2) en position ouverte, poser les quatre fixations à partir de l'intérieur du hayon.
20. Serrer les fixations à 7.5 N·m (66 lb-po)
21. Reconnecter les faisceaux de câblage.

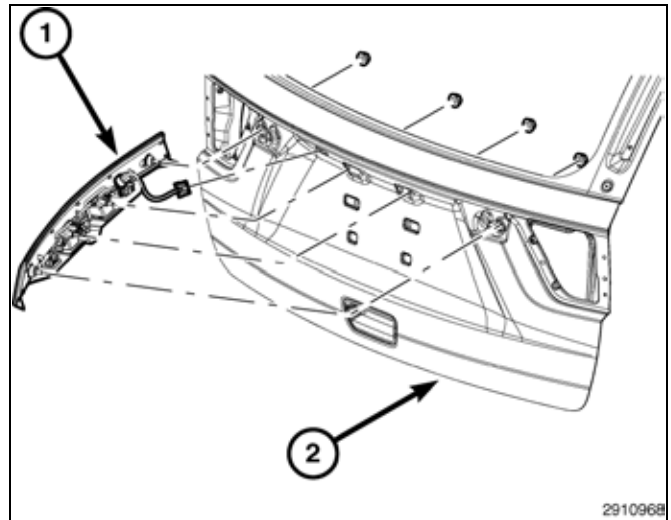

22. Avec les mains, presser fermement et de façon égale sur le panneau de garnissage supérieur (2) au-dessus de chaque emplacement de fixation jusqu'à ce que les fixations soient complètement engagées dans les orifices sur l'intérieur du hayon.
23. Poser la bande isolante de la lunette pivotante.
24. S'assurer que les fixations sont adéquatement posées et en bonne condition dans l'intérieur du panneau de garnissage.

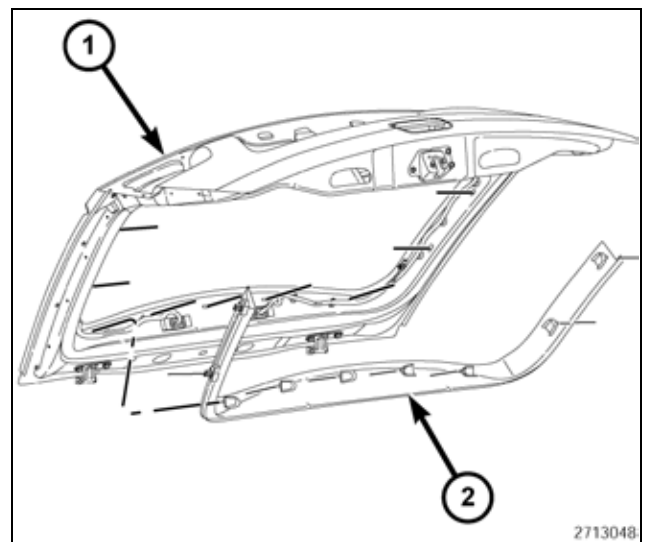

25. Connecter le connecteur d'éclairage.
26. Positionner le dessus de garnissage du hayon (1) sur le hayon et assujettir les brides de retenue (2) complètement.
27. Avec les mains, presser fermement et de façon égale sur le panneau de garnissage supérieur (1) au-dessus de chacun des six emplacements de bride de retenue inférieurs (3) jusqu'à ce que les brides soient complètement assujetties dans les orifices sur l'intérieur du hayon.
28. Assujettir le panneau de garnissage (2) à l'intérieur du hayon.

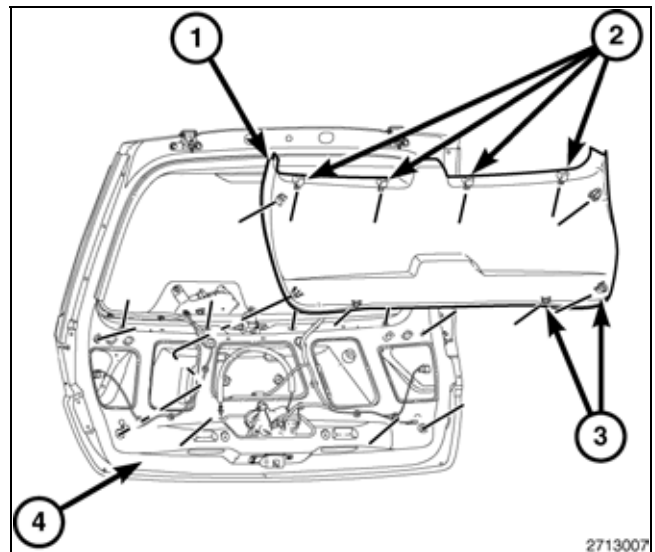

29. Ouvrir et déposer le couvercle du plancher de chargement (1).

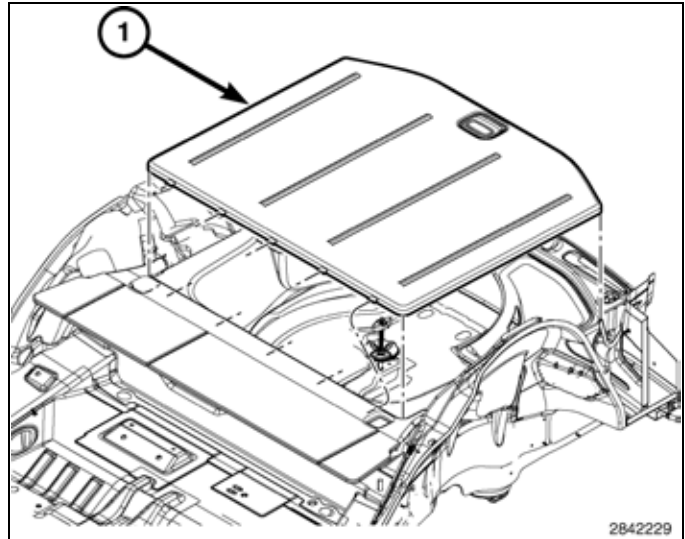

30. À l'aide d'une baguette de garnissage C-4755 ou l'équivalent, déposer la cache d'écartement du plancher de chargement (1).

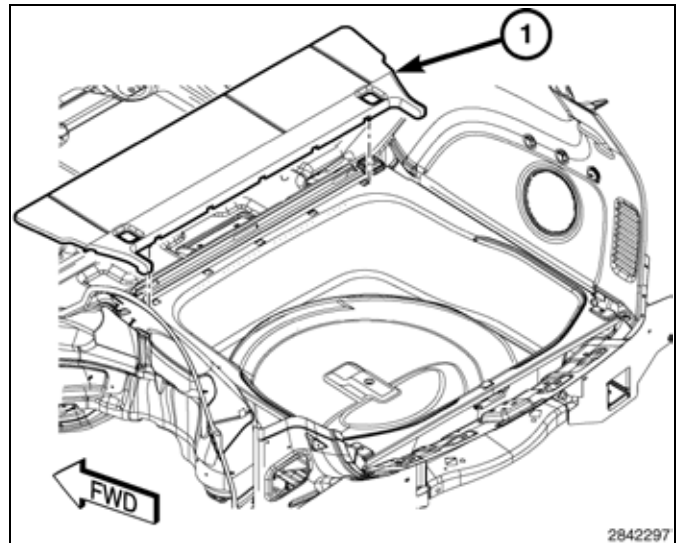

31. Déposer les vis (1).

32. À l'aide d'une baguette de garnissage C-4755 ou l'équivalent, séparer les brides de retenue (3) et déposer le seuil de porte (2).

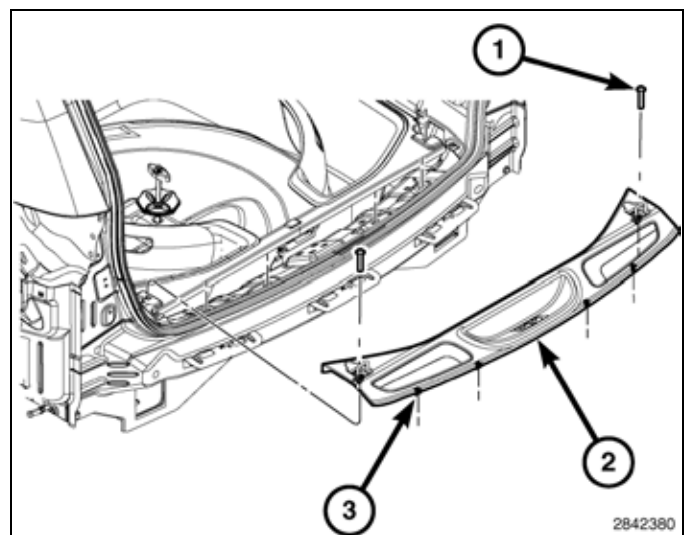

33. Déposer les deux vis à boucle de l'espace de chargement (1).
34. Déposer les écrous arrière (3) et déposer le bac de plancher de chargement (2).

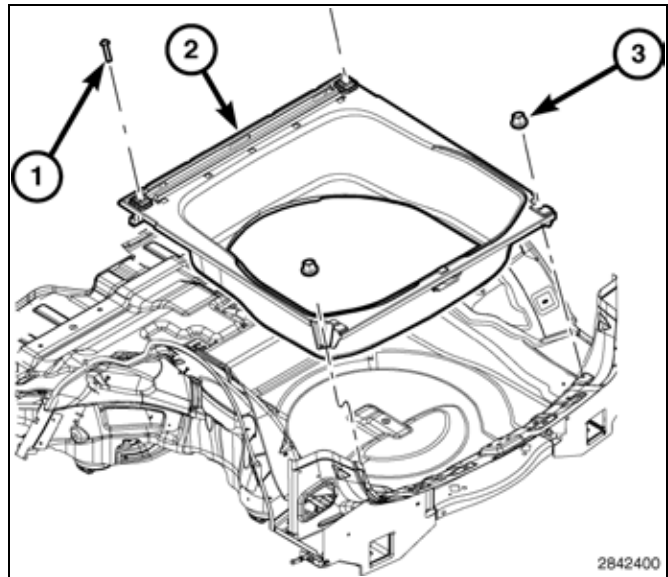

35. Mettre la bande isolante du hayon à l'écart.
36. Acheminer le faisceau d'extension de la caméra vers le bas du pilier D et le long de la partie inférieure du panneau de garnissage de custode arrière, en pliant les fils avec les doigts sous les panneaux.
37. Remettre la bande isolante de hayon en position.
38. Positionner le siège arrière vers l'avant.

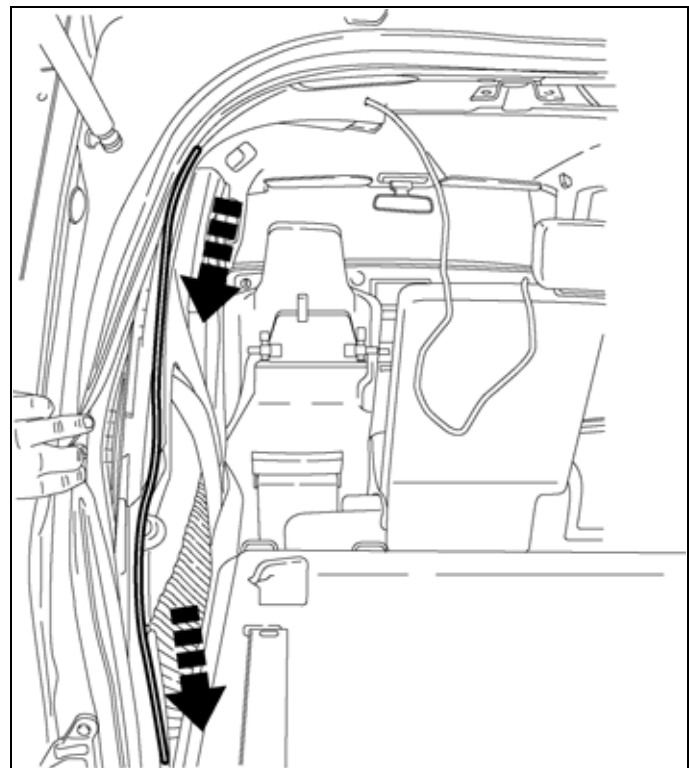

39. Déposer le seuil de porte de la porte arrière du côté conducteur.
40. Déposer le seuil de porte de la porte avant du côté conducteur.

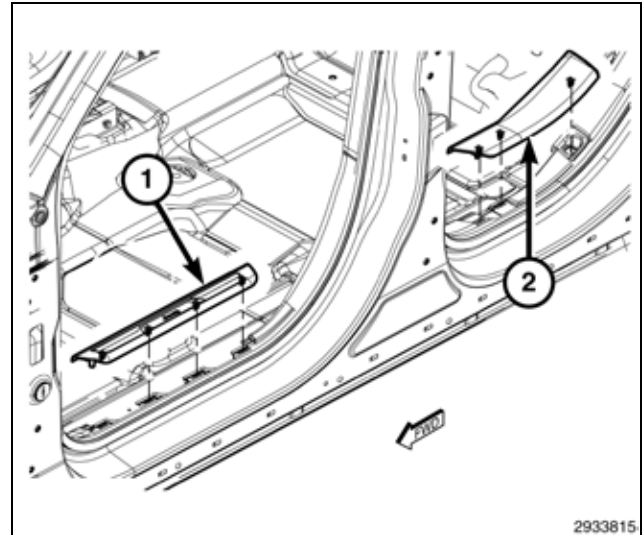

41. Séparer le joint de porte (1) de l'encadrement d'entrée de porte et le mettre de côté.

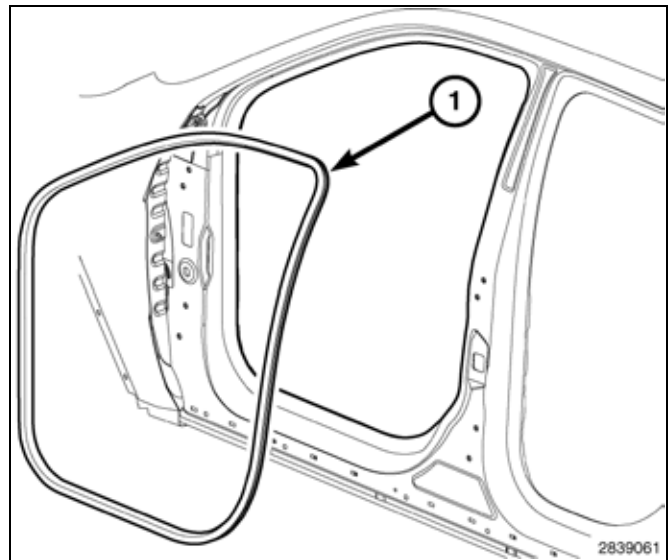

**NOTE: Le côté passager est illustré, le côté conducteur est identique.**

42. À l'aide d'une baguette de garnissage C-4755 ou l'équivalent, désengager les brides de retenue (2) qui maintiennent le garnissage d'auvent (1) et déposer le panneau de garnissage d'auvent.

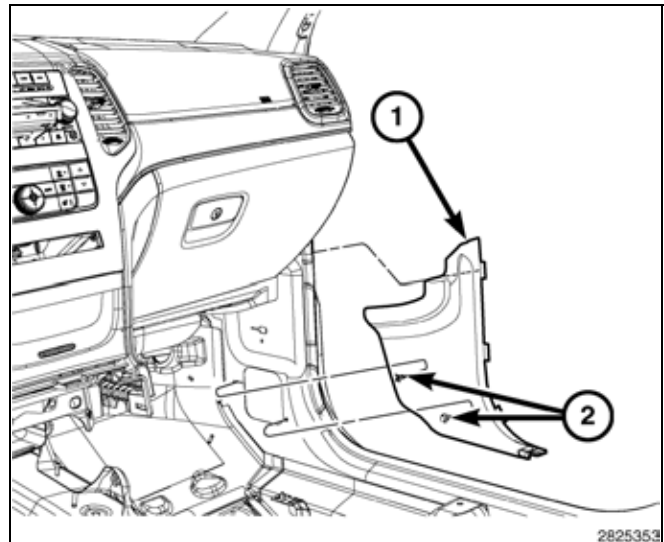

43. Placer à l'écart la moulure du pilier C du côté conducteur.

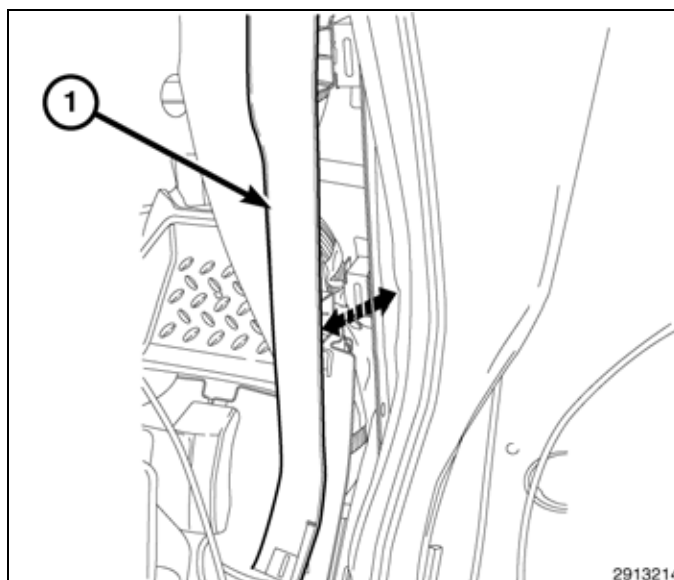

44. Acheminer le faisceau de l'extension de la caméra (1) sous l'extrémité du fond de la garniture du pilier C et du pilier B en s'arrêtant à la plaque de poussée.

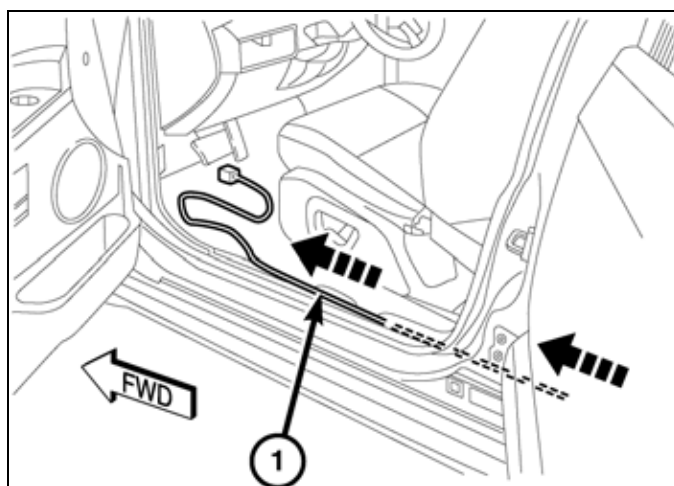

45. Poser le fil de masse (1) de la radio au faisceau de la source d'alimentation à la vis de support de montage et du tableau de bord (2).

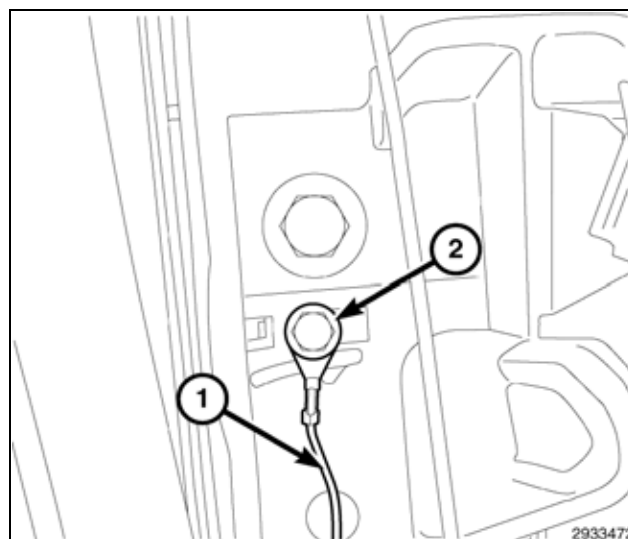

46. À l'aide d'une baguette de garnissage ou l'équivalent, travailler autour du périmètre de l'encadrement et à travers le milieu en relâchant les brides de retenue (1) et séparer l'encadrement du tableau de bord.

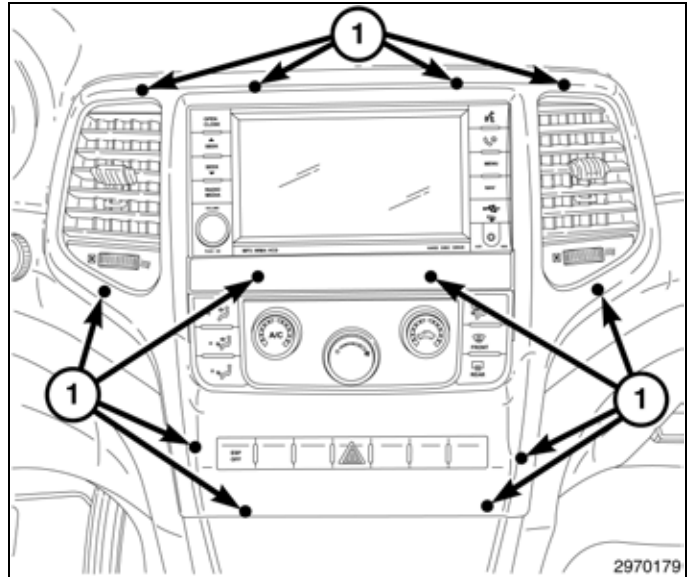

47. Déconnecter les connecteurs électriques (1) et déposer l'encadrement.

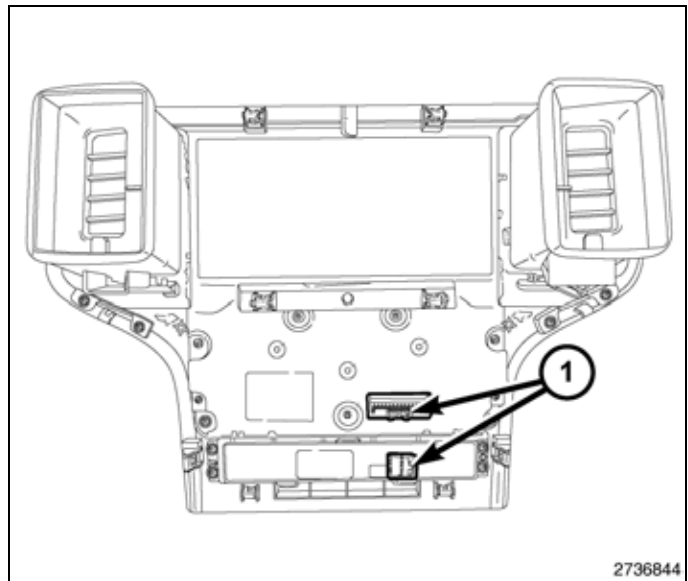

**WARNING:** Désactiver le système de sac gonflable avant de tenter de faire le diagnostic ou la réparation du volant de direction, de la colonne de direction ou du composant de tableau de bord. Débrancher et isoler le câble de tension négative de la batterie (masse), attendre ensuite deux minutes pour que le condensateur de système de sac gonflable se décharge avant d'effectuer un diagnostic plus approfondi ou une réparation. Le non respect de cette directive pourrait entraîner le déploiement accidentel des coussins gonflables.

**CAUTION:** Retirer le câble d'antenne de la radio sans tirer sur le connecteur d'antenne de verrouillage pourrait endommager le câble ou la radio.

48. Déposer les fixations de montage de la radio.
49. Déconnecter les connecteur de faisceau électrique, les antennes de radio et déposer la radio.

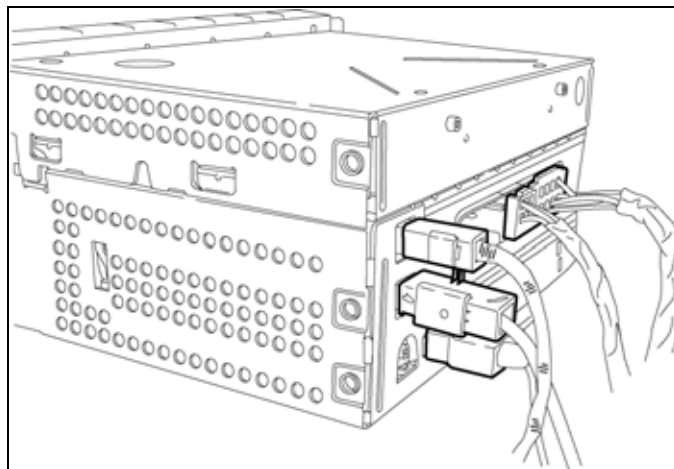

50. Déposer les boulons (2) et déposer le panneau insonorisant du côté conducteur (1).

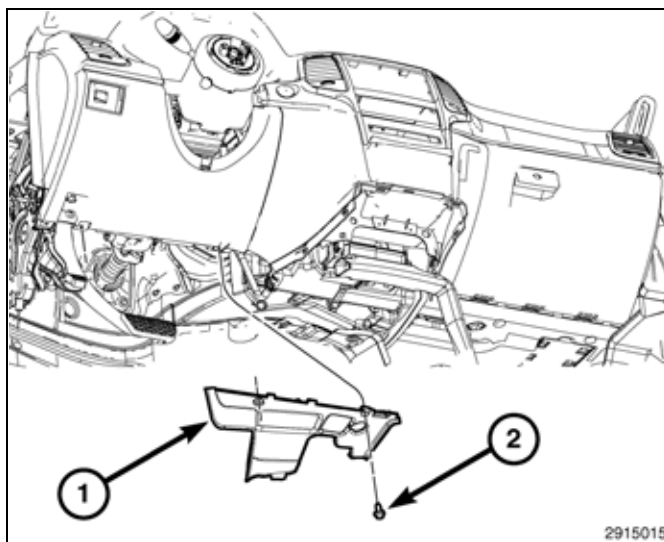

51. À l'aide d'une baguette de garnissage C-4755 ou l'équivalent, séparer l'anneau de garnissage de la colonne de direction. (1).

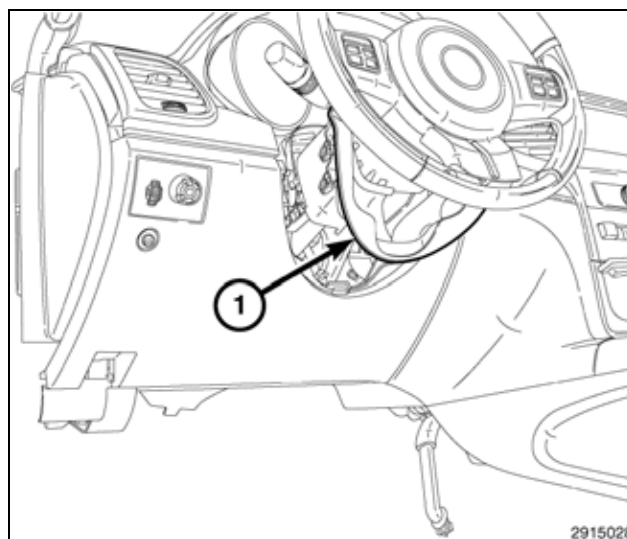



52. À l'aide d'une baguette de garnissage C-4755 ou l'équivalent, séparer les brides de retenue et réposer le couvercle (1).
53. Acheminer le faisceau de la radio à la source d'alimentation le long des entretoises du protège-genoux et derrière l'ouverture de la radio et fixer avec une attache mono-usage aux entretoises du protège-genoux.

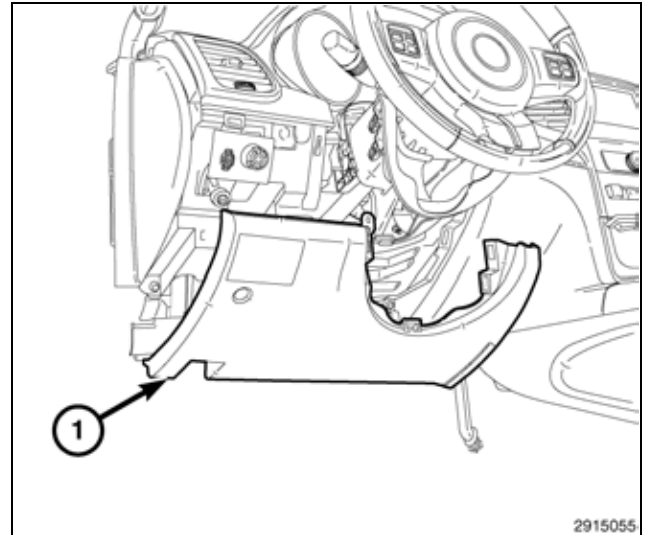

54. Examiner l'intérieur et noter la position des bossages de retenue (2).
55. Insérer l'extracteur, la sortie d'alimentation 10246 (1) dans les bossages de retenue (2) de la sortie d'alimentation.
56. Retirer la base à travers l'anneau de montage en balançant légèrement l'outil.

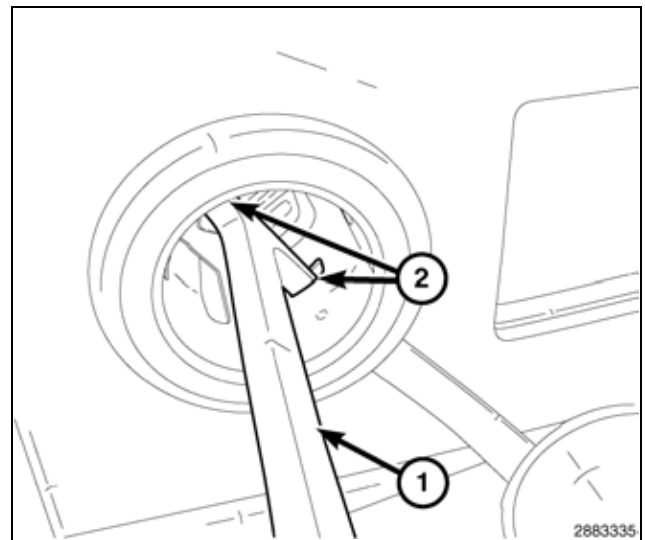

57. Suivre les étapes suivantes pour épisser le fil d'alimentation de la caméra de recul (WT/LG) de la (DB/PK) cavité 1 sur le connecteur de sortie d'alimentation.
58. Couper le fil DB/PK.
59. Déposer 13 mm (0.5 po) d'isolant de chaque fil qui doit être épissé.
60. Placer un morceau de gaine thermorétractable doublée adhésive (2) sur un côté du fil. S'assurer que la gaine sera assez longue pour couvrir et sceller toute la zone de réparation.
61. Placer les brins de câble qui se chevauchent à l'intérieur de l'agrafe d'épissage (1).

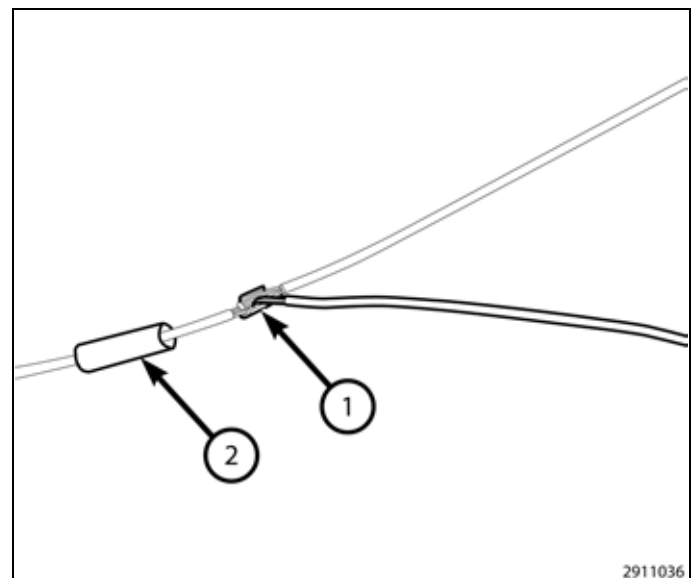

62. À l'aide d'un outil de sertissage (1), Mopar npp/n 05019912AA ou l'équivalent, sertir l'agrafe épissée et les fils ensemble.

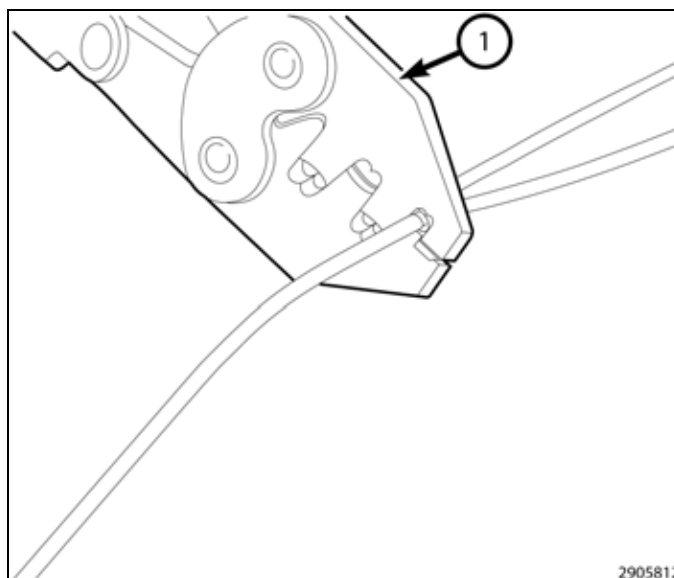

**CAUTION: Ne pas utiliser de métal d'apport à âme décapante en résine.**

63. Souder (3) la connexion (2) ensemble en utilisant uniquement un métal à fil d'apport (1).

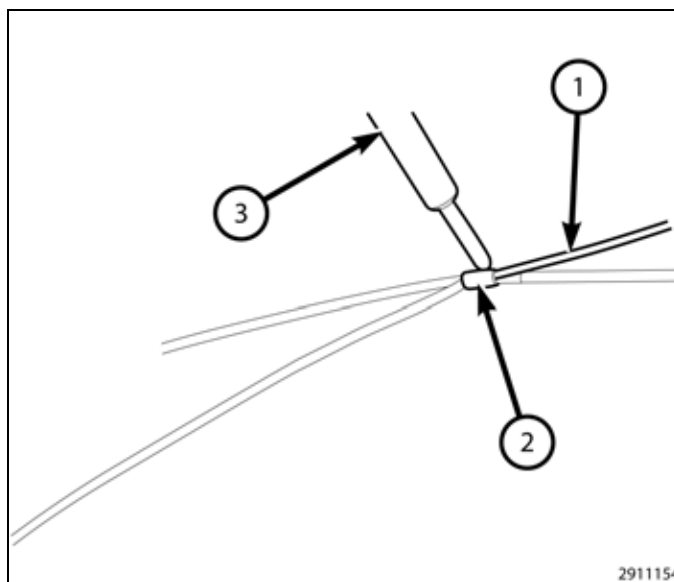

64. Centrer la gaine thermorétractable (2) sur le joint et chauffer à l'aide d'un pistolet thermique. Chauffer le joint jusqu'à ce que le tube soit bien scellé et que l'enduit d'étanchéité (1) sorte par les deux extrémités du tube.

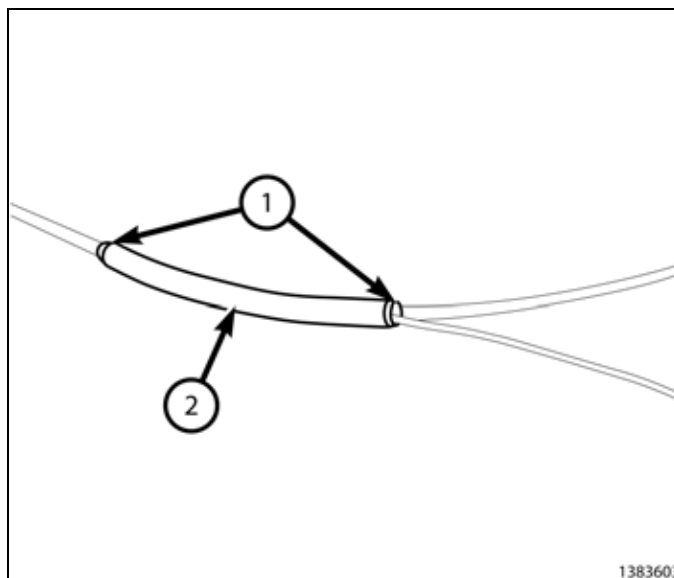

65. Poser le montant de sortie d'alimentation dans le panneau.
66. Aligner les cannelures sur l'extérieur du connecteur de la base de l'embase de sortie d'alimentation en plaçant les cannelures à l'intérieur du montant.
67. Presser fermement sur la base de l'embase de sortie d'alimentation jusqu'à ce que les bossages de retenue soient complètement engagés dans leur embase.

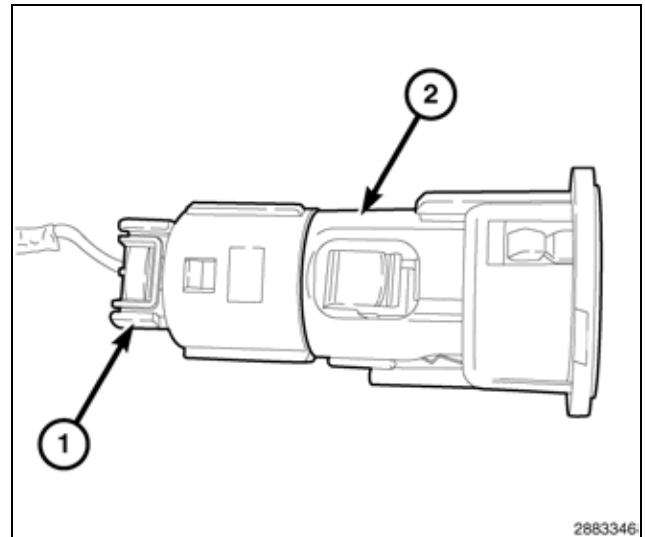

**NOTE: Poser la radio au faisceau de la source d'alimentation dans la radio existante C3 selon l'équipement; sinon utiliser le connecteur C3 inclus à la trousse.**

68. Poser la radio électrique au connecteur à coque du faisceau de la source d'alimentation à l'arrière de la radio.
69. Connecter le reste des connecteurs du faisceau électrique et de l'antenne à la radio.
70. Positionner la radio sur le tableau de bord. Poser et serrer les fixations de montage.

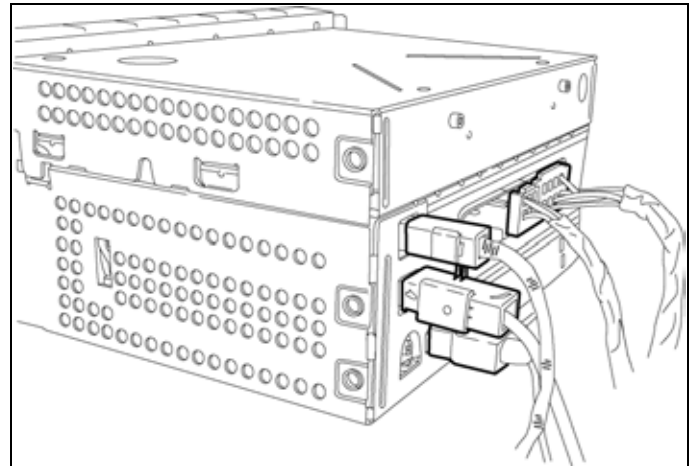

71. Positionner l'encadrement central du tableau de bord sur le tableau de bord et connecter les connecteurs électriques (1).

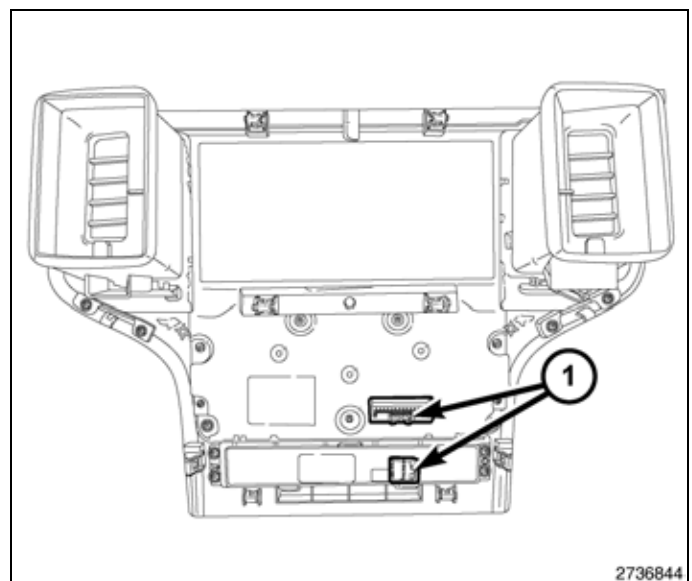

72. Presser fermement et de façon égale autour du périmètre et en travers du milieu de l'encadrement pour loger les brides de retenue (1) et poser l'encadrement central.

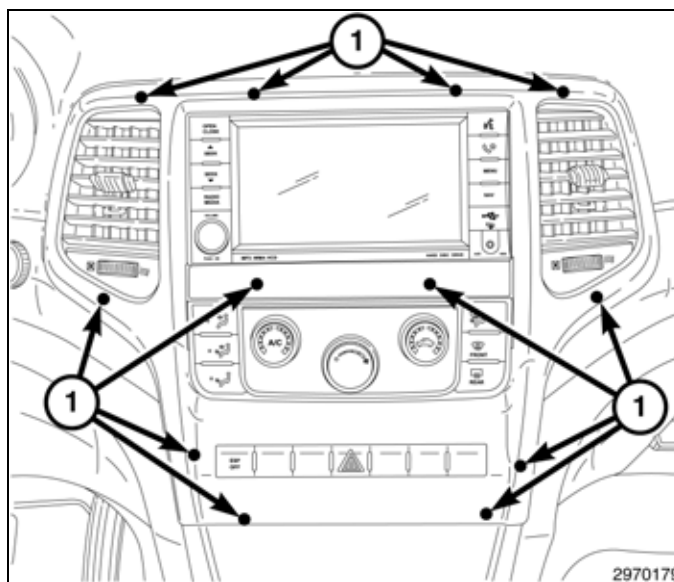

73. Connecter la radio au faisceau de source d'alimentation et au faisceau de l'extension de la caméra.

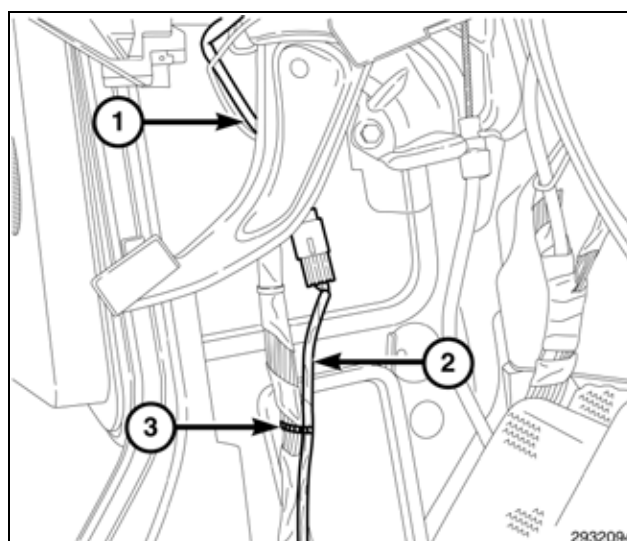

74. À l'aide d'une baguette de garnissage C-4755 ou l'équivalent, séparer l'anneau de garnissage de la colonne de direction (1).

75. Positionner à nouveau le couvercle d'ouverture de la colonne de direction (1) et engager les agrafes de retenue complètement.

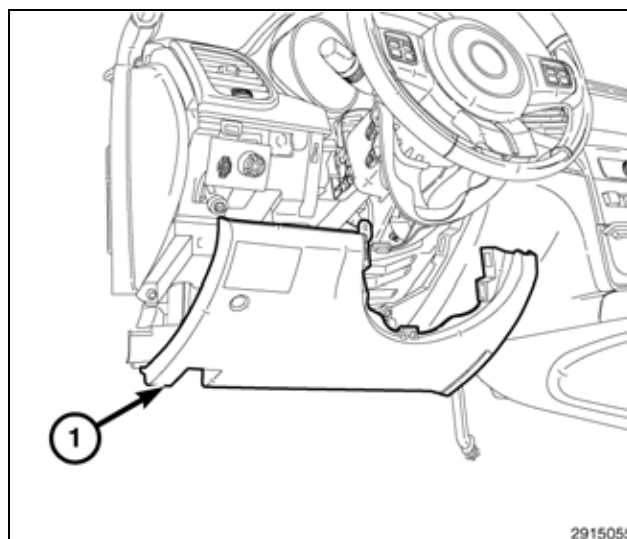

76. Positionner à nouveau l'anneau de garnissage de la colonne de direction (1) et engager les agrafes de retenue complètement.

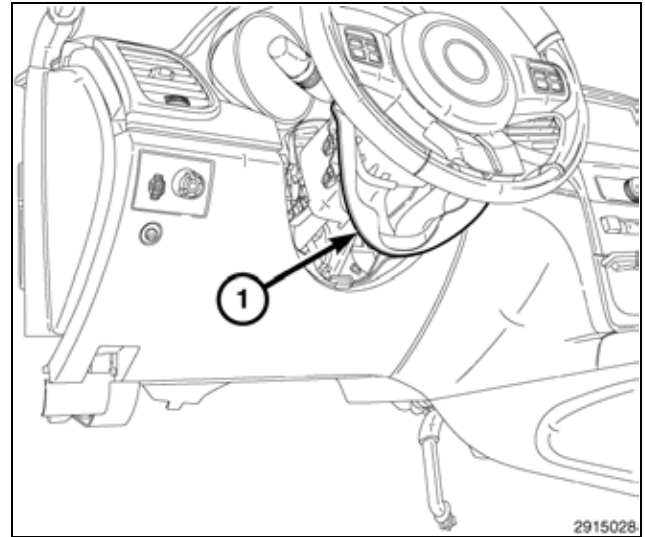

77. Poser le panneau insonorisant (1) et poser les vis (2).

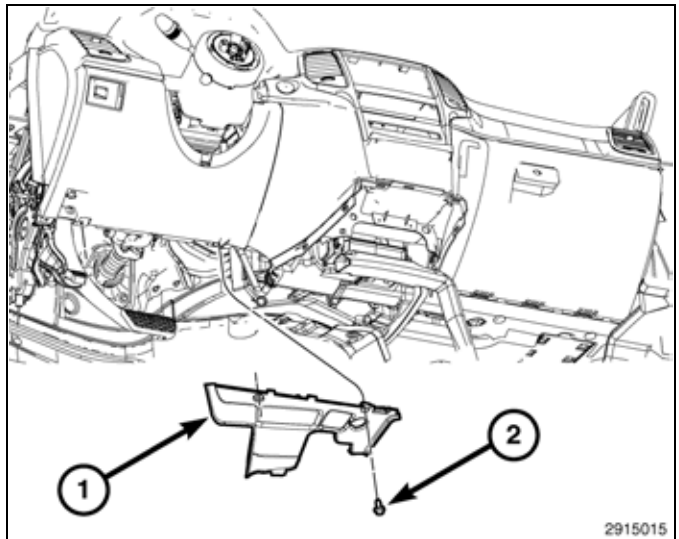

78. Positionner à nouveau le garnissage d'auvent et engager les brides de retenue (2) complètement.

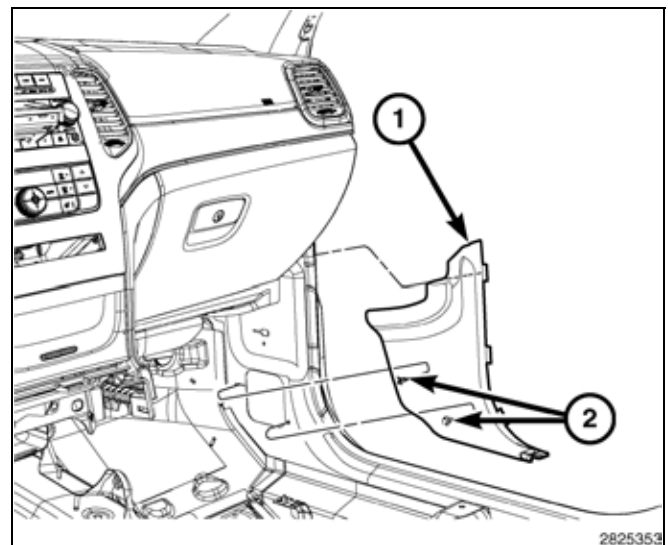

79. Aligner les agrafes de retenue sur la plaque du seuil de porte du côté conducteur à l'aide des agrafes de retenue dans le seuil de porte et engager les agrafes de retenue dans la plaque du seuil au seuil de porte.

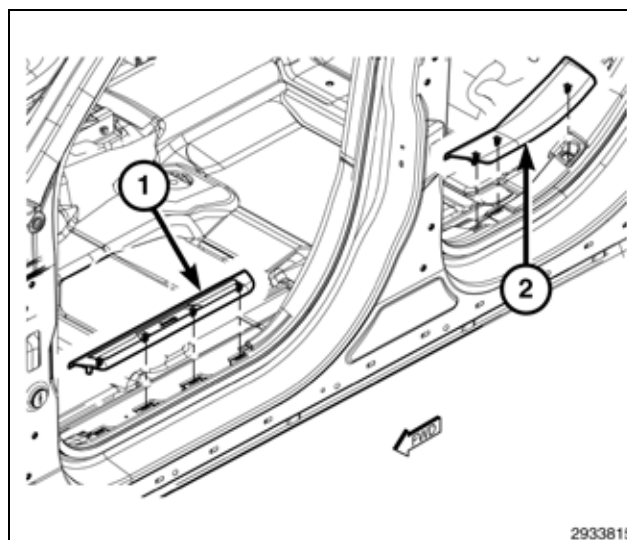

80. Positionner à nouveau la moulure de pilier C.



81. Poser le bac du plancher de chargement (2) et poser les vis en boucle (1) de l'espace de chargement.

82. Poser les écrous (3).

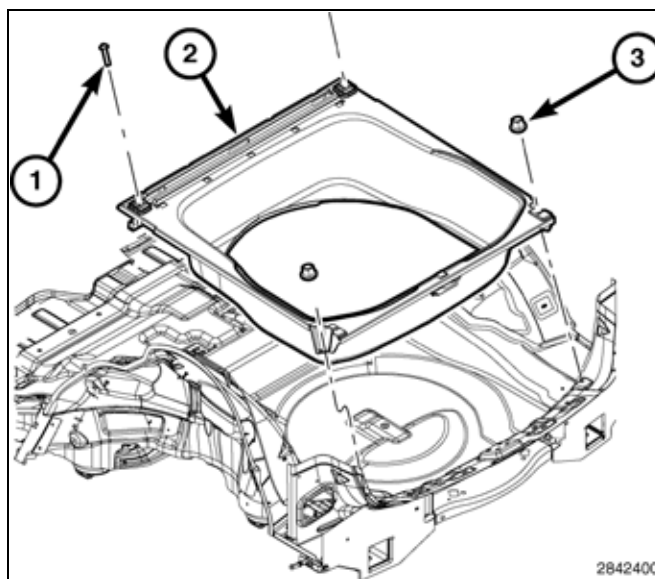

83. Positionner de nouveau le seuil de porte du hayon (2) dans le véhicule et engager les agrafes de retenue (3) complètement.
84. Poser les vis en boucle de l'espace de chargement (1).

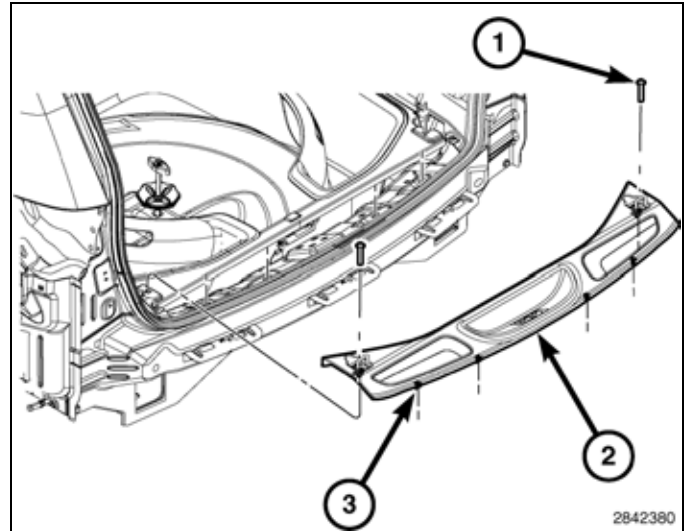

85. Positionner à nouveau la cache d'écartement (1) en place et engager les agrafes de retenue complètement.

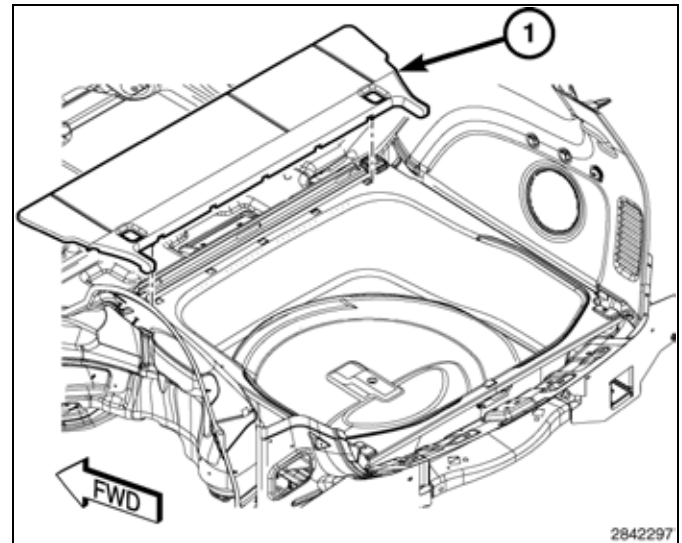

86. Poser le couvercle du placher de chargement (1).

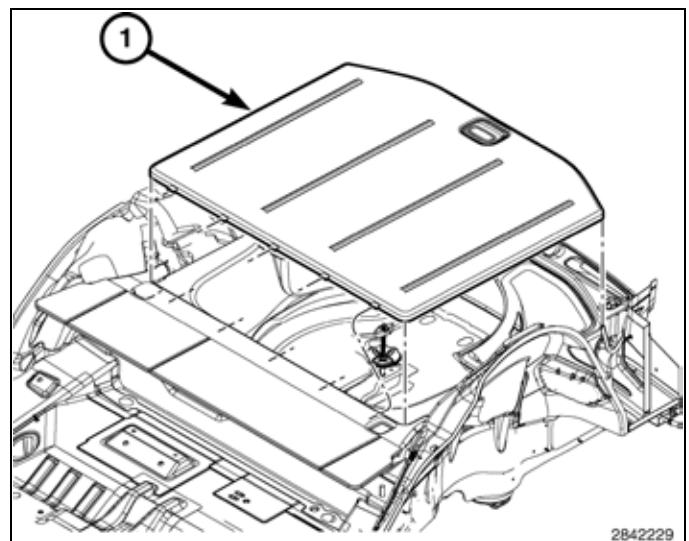

87. Selon l'équipement, connecter le connecteur électrique (2) de la lampe de l'espace de chargement.
88. Positionner la garniture (3) en place en insérant les agrafes extérieures en premier puis les agrafes intérieures.
89. Engager les agrafes de retenue complètement.

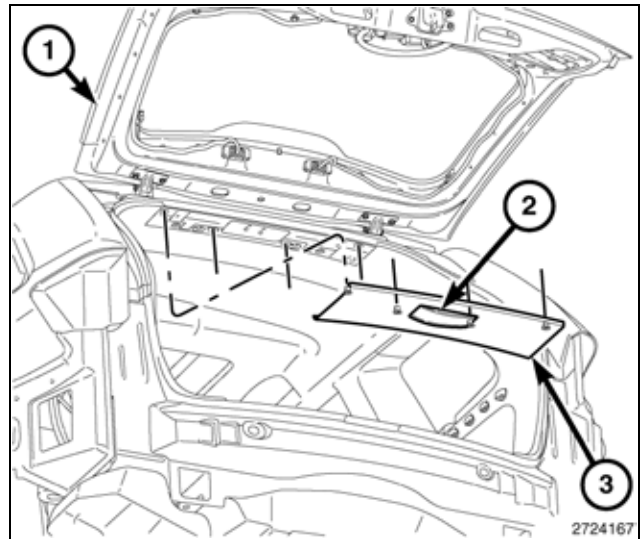

## METTRE À JOUR LA CONFIGURATION DU VÉHICULE

**NOTE: Le niveau du logiciel wiTECH doit se situer à la plus récente édition pour exécuter cette procédure.**

1. Le NIV doit être mis à jour avec le code commercial de l'accessoire ajouté pour autoriser la fonctionnalité du système. À l'aide du site Web DealerCONNECT et de la fonction de diagnostic wiTECH, compléter la configuration du véhicule.
2. Vous connecter à <https://dealerconnect.chrysler.com>.
3. Dans l'écran «Vehicule Option» sous la catégorie «Global Claims System» sous l'onglet « Service », entrer le NIV du véhicule, le NIP à quatre chiffres obtenu du service des pièces du concessionnaire et ajouter le(s) code(s) de vente ci-dessous comme « Dealer Installed Option ».

### XAC (Caméra de recul arrière de stationnement)

4. Confirmer que le nouveau code de vente a été correctement ajouté au NIV.
5. À l'aide de la fonction de diagnostic wiTECH, exécuter les étapes suivantes à partir de l'écran de démarrage initial (Initial Start Up Screen) :
  - Sélectionner l'onglet « DIAGNOSTIC PROCEDURES ».
  - Sélectionner "RESTAURER LA CONFIGURATION DU VÉHICULE"
  - Sélectionner le bouton « Run Diagnostic »
  - Sélectionner « CONTINUE»
  - S'assurer que le NIV du véhicule est correct.
  - Une fois la vérification faite, sélectionner le bouton « Correct VIN »
  - Noter les instructions qui apparaissent à l'écran et sélectionner le bouton « Close »





# CÁMARA TRASERA

## GRAND CHEROKEE

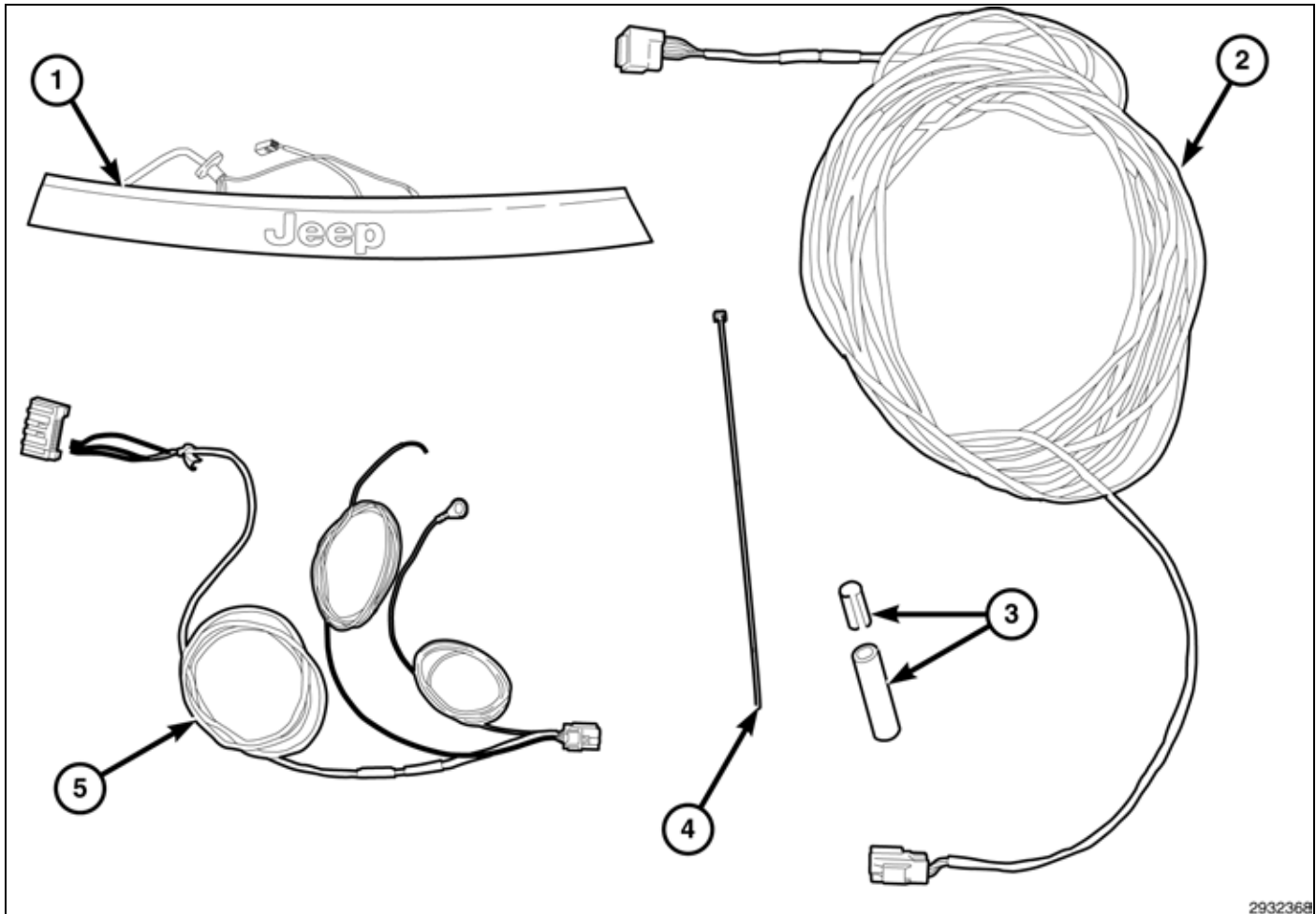

2932368

Elemento	DESCRIPCION	Cantidad
Relación nominal de aspecto de ancho de pantalla 1	Conjunto de luces con cámara	Relación nominal de aspecto de ancho de pantalla 1
Relación nominal de aspecto de ancho de pantalla 2	Conector de la prolongación del mazo de cables de la cámara	Relación nominal de aspecto de ancho de pantalla 1
Relación nominal de aspecto de ancho de pantalla 3	Kit de empalmes para cables	Relación nominal de aspecto de ancho de pantalla 1
Relación nominal de aspecto de ancho de pantalla 4	Brida de nylon de 6.9 pulgadas	Relación nominal de aspecto de ancho de pantalla 12
Relación nominal de aspecto de ancho de pantalla 5	Mazo de cables y conector de la radio a la fuente de alimentación	Relación nominal de aspecto de ancho de pantalla 1

## PASOS DEL PROCEDIMIENTO

1. Desconecte y aisle el cable negativo de la batería .
2. Utilice una varilla de punta plana u otra herramienta equivalente y suelte los seis elementos de fijación inferiores (3) y, con cuidado, haga palanca en el panel de revestimiento (1) para retirarlo del portón levadizo (4).
3. Con cuidado, retire los elementos de fijación superiores (2) y separe el panel de revestimiento del portón levadizo.
4. Desenchufe los conectores de iluminación del panel de revestimiento.
5. Retire el panel de revestimiento inferior del portón levadizo del vehículo.

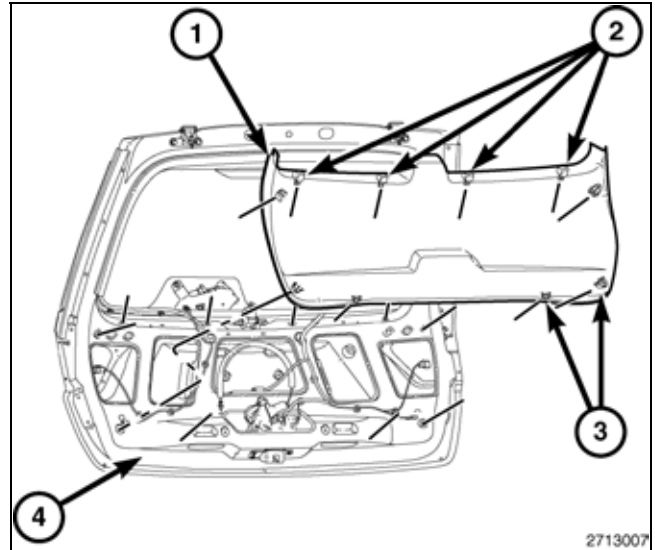

6. Retire el burlete de la ventana abatible.
7. Retire el panel de revestimiento superior (2) utilizando una varilla de punta plana u otra herramienta equivalente. Con cuidado, haga palanca en el panel de revestimiento para retirarlo desde el interior del portón levadizo (1) para, de este modo, desencajar los elementos de fijación que sujetan el panel al portón levadizo.

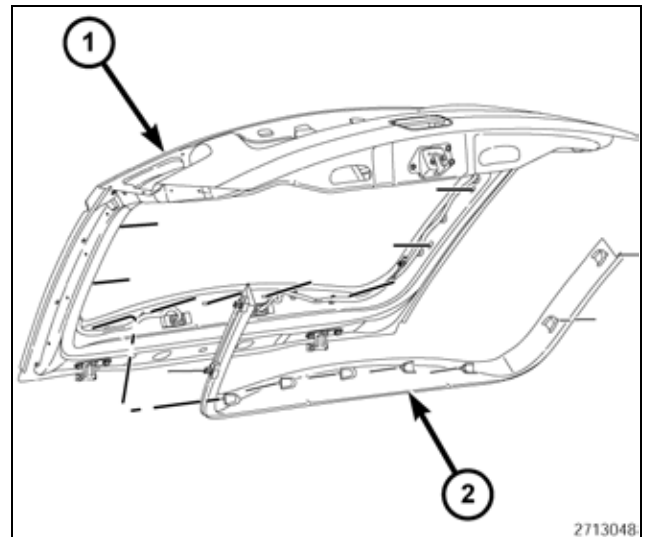

8. Localice y retire los cuatro elementos de fijación en la parte posterior del conjunto de luces (1).
9. Desconecte el mazo de cables.
10. Retire el conjunto de luces del portón levadizo.

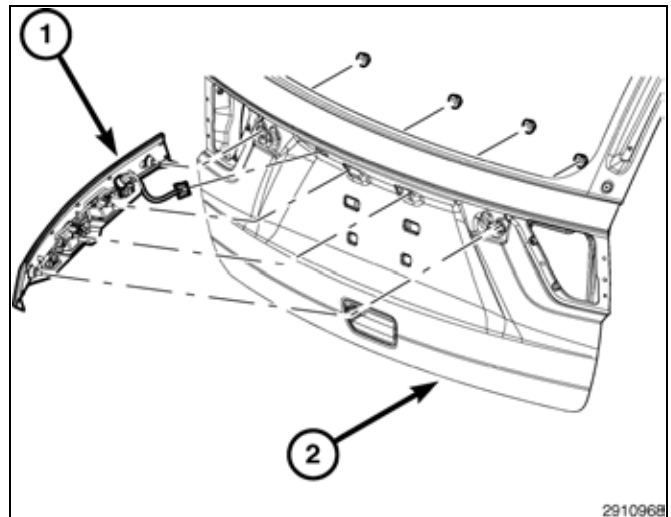

11. Utilice una varilla de punta plana C-4755 o equivalente, suelte los elementos de fijación que sujetan el panel de revestimiento superior a las aberturas del portón levadizo y retire el panel.
12. Según versiones, desenchufe el conector eléctrico de las luces del compartimento de carga.

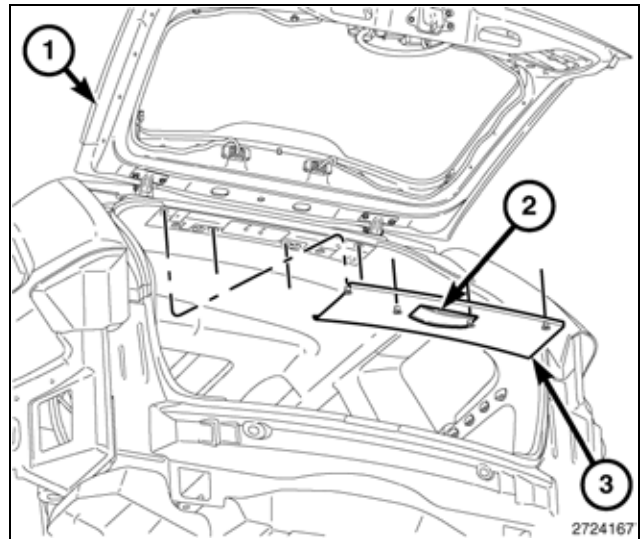

13. Coloque la prolongación del mazo de cables de la cámara (1) en los alojamientos del conector del portón y de la carrocería.

**CAUTION: Cuando retire el mazo de cables por el alojamiento del conector, tenga cuidado de no dañar los pines de la prolongación del mazo de cables de la cámara.**

14. Coloque el extremo libre de la prolongación del mazo de cables de la cámara según el recorrido del mazo de cables del portón levadizo y fjelo con la brida.

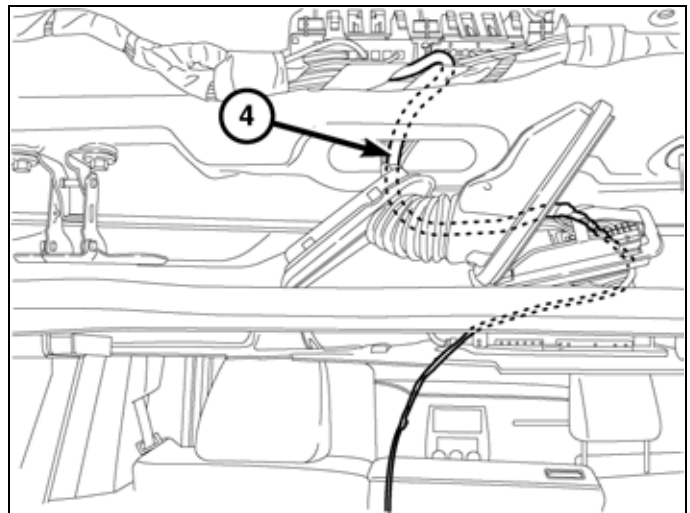

15. Pase la prolongación del mazo de cables de la cámara por el orificio del tirador de apertura.

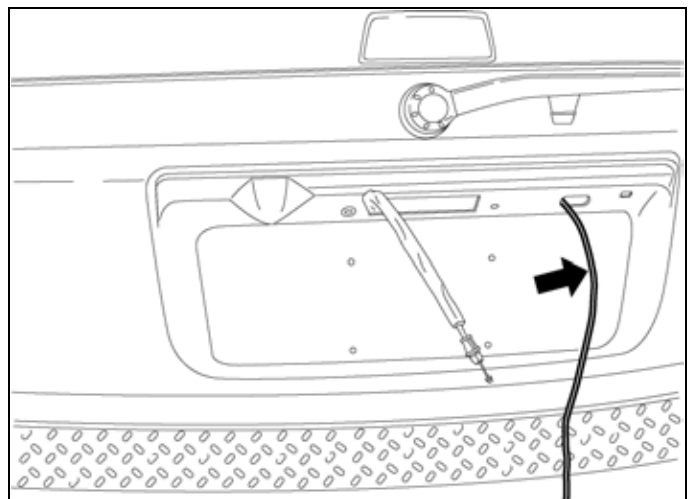

16. Pase el mazo de cables de extensión de la cámara a través de la arandela del tirador.

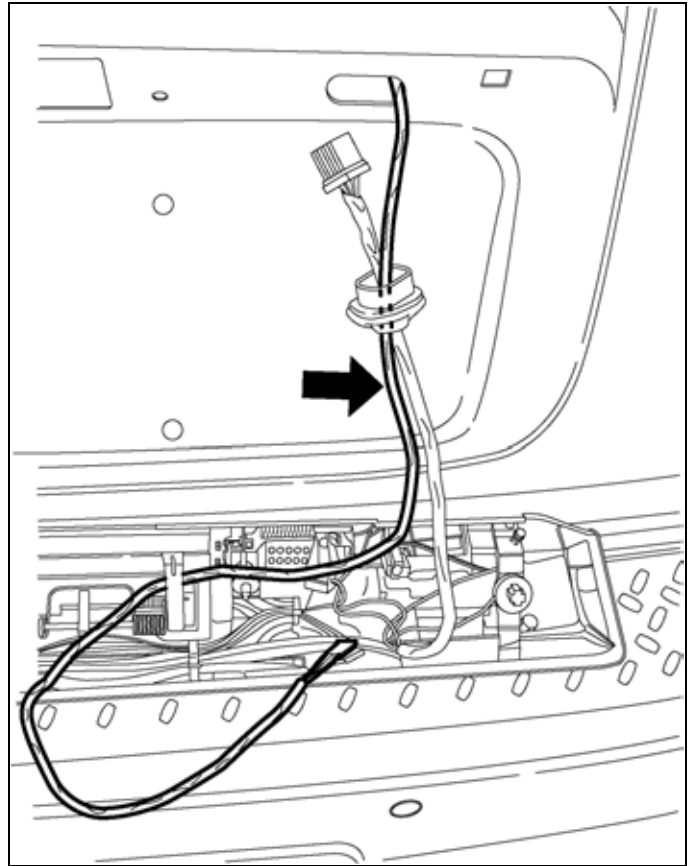

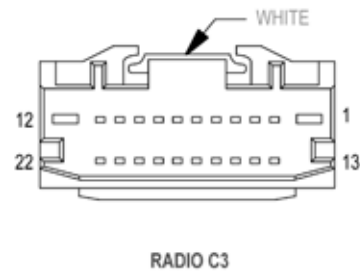
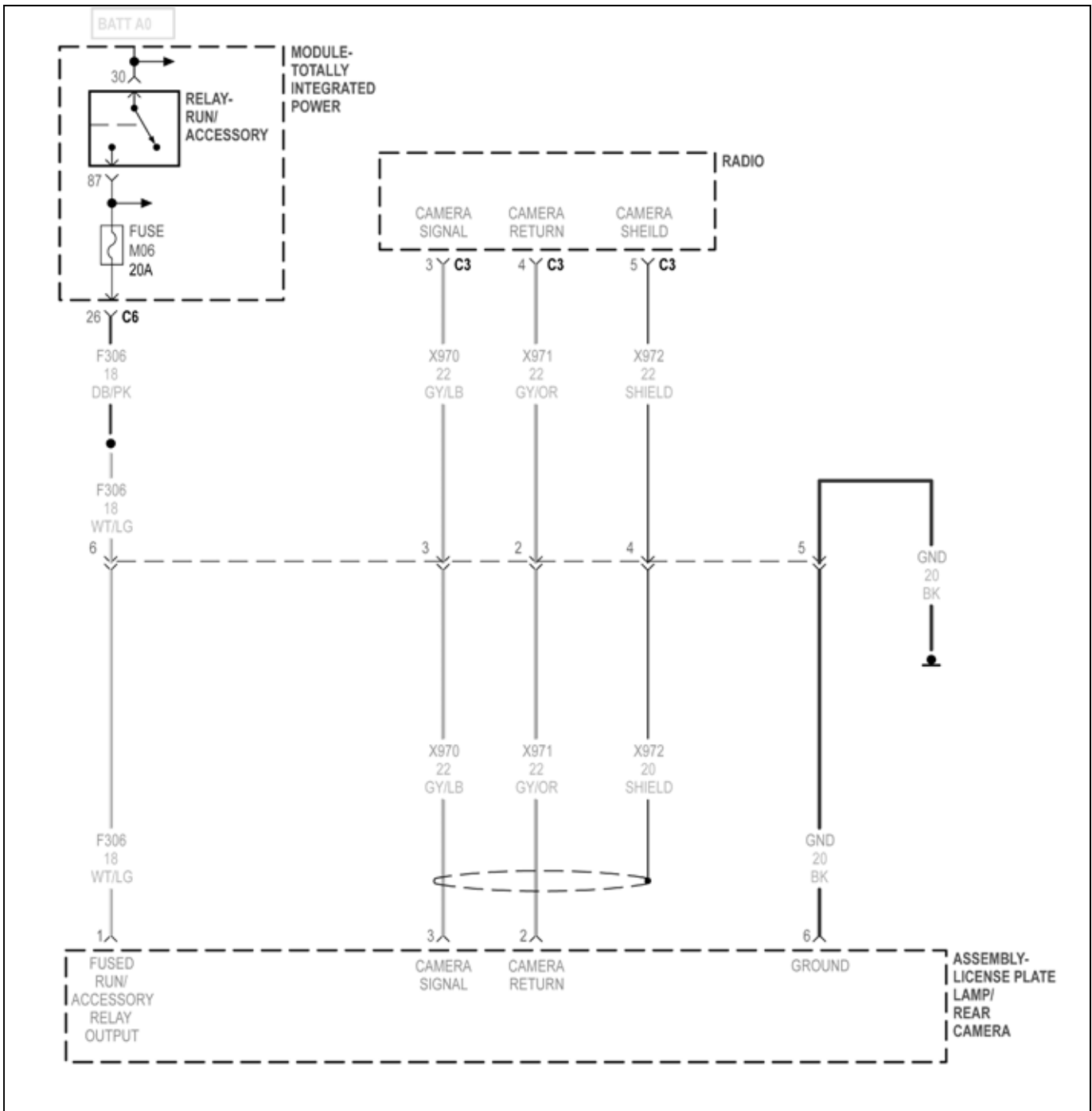

02939746

17. Monte el conector eléctrico del mazo de cables de extensión de la cámara.
18. Alinee el conjunto de luces (1) con los orificios del portón levadizo e insértelo en el portón levadizo.
19. Con el portón levadizo abierto (2), monte los cuatro elementos de fijación desde el interior del portón levadizo.
20. Apriete los elementos de fijación a 7.5 N·m (66 lb in).
21. Vuelva a conectar el mazo de cables.

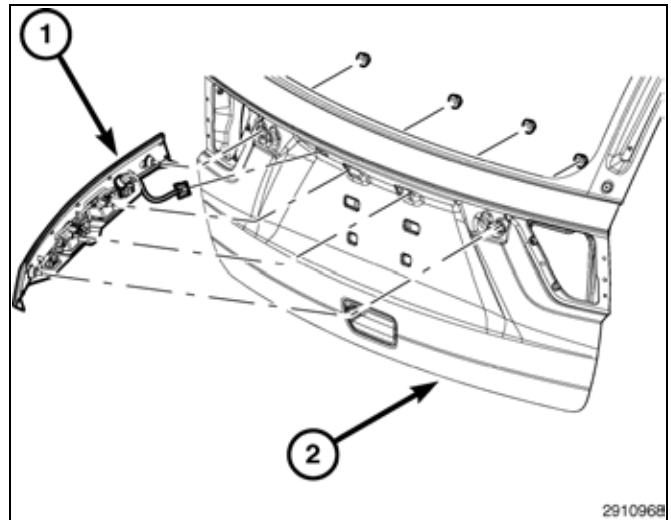

22. Ejerciendo presión con las manos, presione firme y uniformemente sobre el panel de revestimiento superior (2), justo en los emplazamientos de cada uno de los elementos de fijación hasta que éstos queden completamente encajados en los orificios del interior del portón levadizo.
23. Monte el burlete de la ventana abatible.
24. Asegúrese de que los elementos de fijación están correctamente montados y en buen estado en el interior del panel de revestimiento.

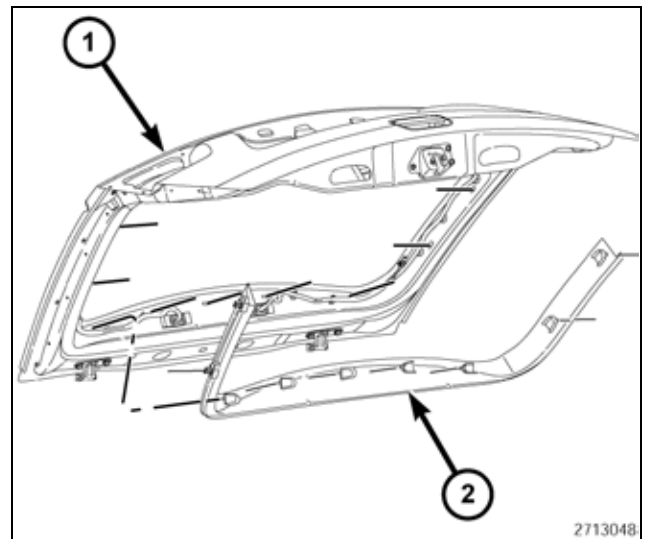

25. Enchufe el conector eléctrico de alumbrado.
26. Coloque la parte superior del revestimiento del portón levadizo (1) en el portón levadizo y asiente los elementos de fijación superiores (2) completamente.
27. Ejerciendo presión con las manos, presione firme y uniformemente sobre el panel de revestimiento superior (1), justo en los emplazamientos de cada uno de los seis elementos de fijación (3) hasta que éstos queden completamente asentados en los orificios del interior del portón levadizo.
28. Fije el panel de revestimiento (2) al interior del portón levadizo.

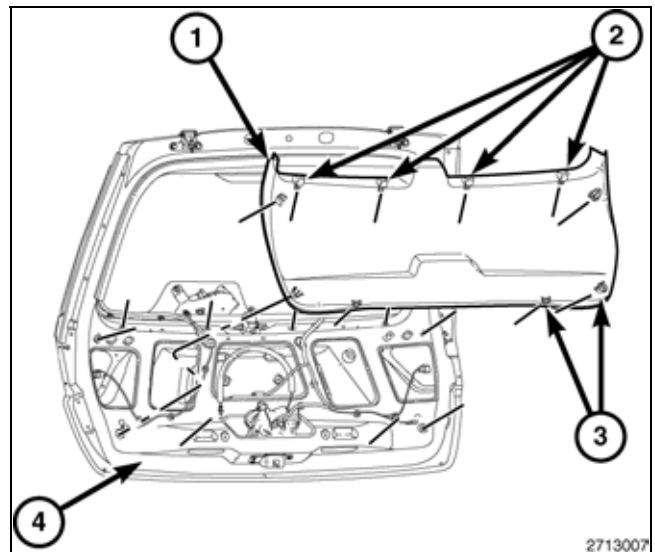

29. Abra y retire la compuerta de carga del suelo (1).

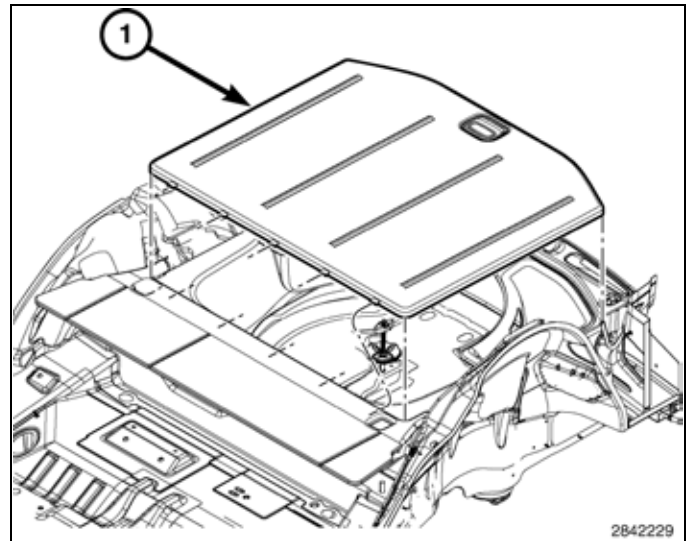

30. Con una herramienta de punta plana C-4755 o una herramienta equivalente, retire el embellecedor de la compuerta de carga del suelo (1).

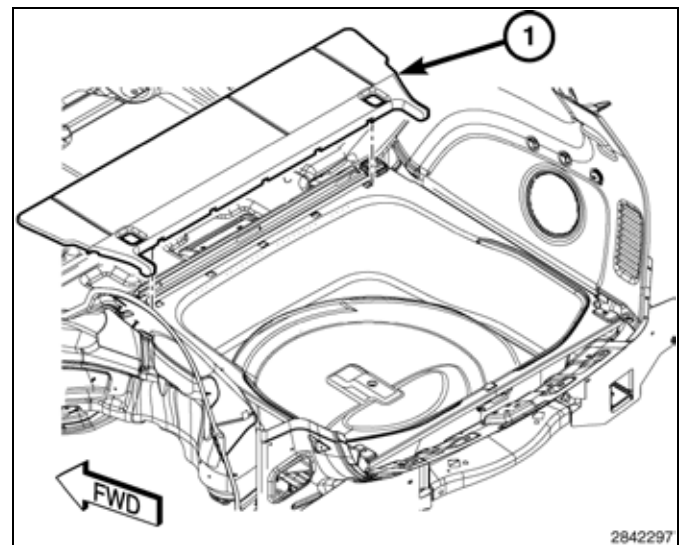

31. Retire los tornillos (1).

32. Con una herramienta de punta plana C-4755 o una herramienta equivalente, separe los elementos de fijación (3) y retire la placa protectora del portón levadizo (2).

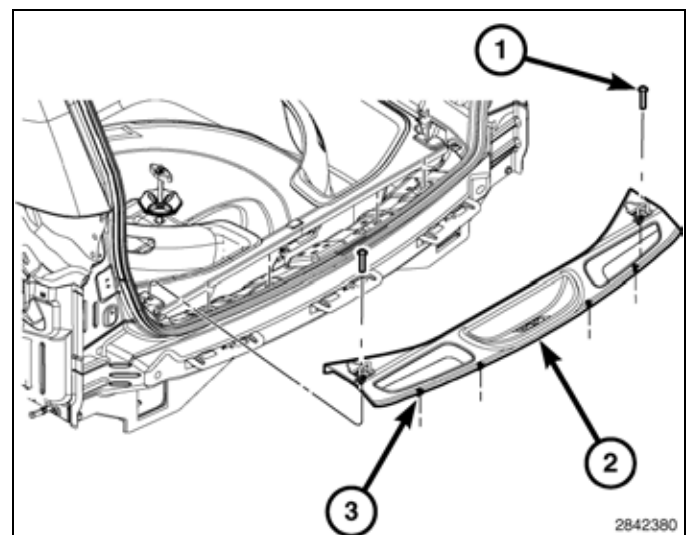

33. Retire los dos tornillos de las anillas de fijación de carga delanteras (1).
34. Retire las tuercas traseras (3) y el compartimento del suelo de carga (2).

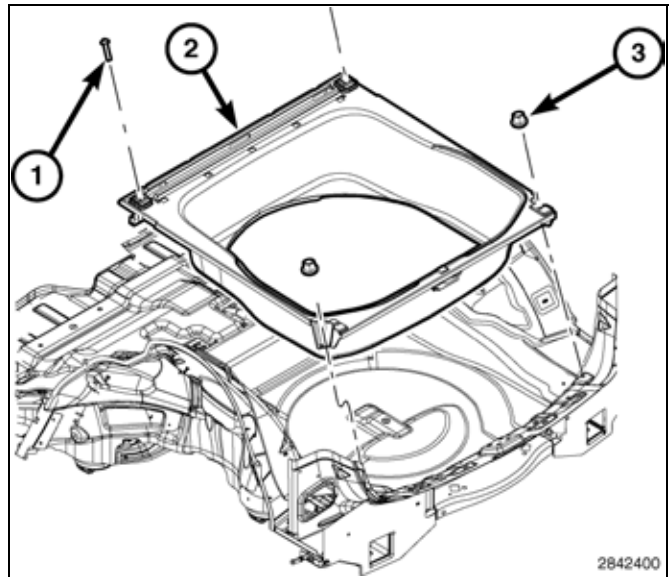

35. Retire y deje a un lado el burlete del portón levadizo.
36. Coloque la prolongación del mazo de cables por el montante D y por la parte inferior del panel de revestimiento lateral trasero, metiendo el cableado debajo de los paneles.
37. Vuelva a colocar el burlete del portón levadizo.
38. Mueva el asiento trasero hacia adelante.

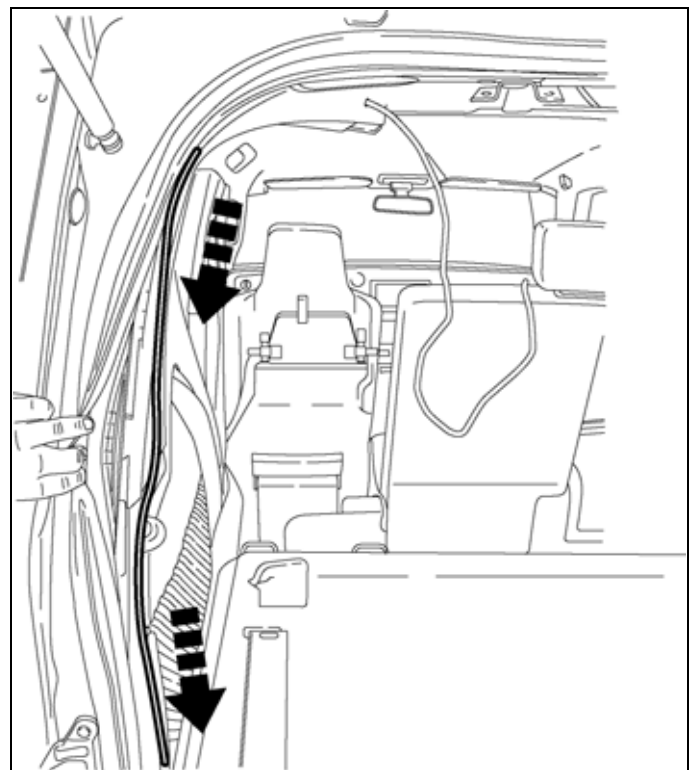



39. Retire el protector del estribo de la puerta trasera del lado del conductor.
40. Retire el protector del estribo de la puerta delantera del lado del conductor.

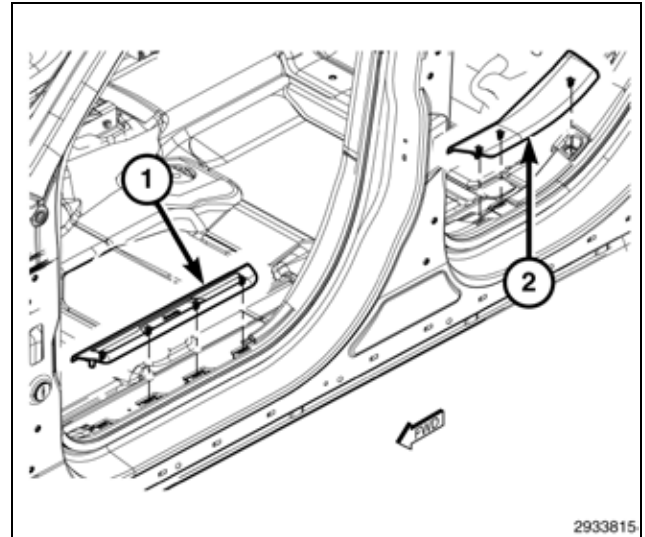

41. Separe el burlete de la puerta (1) del marco de la puerta y déjelo a un lado.

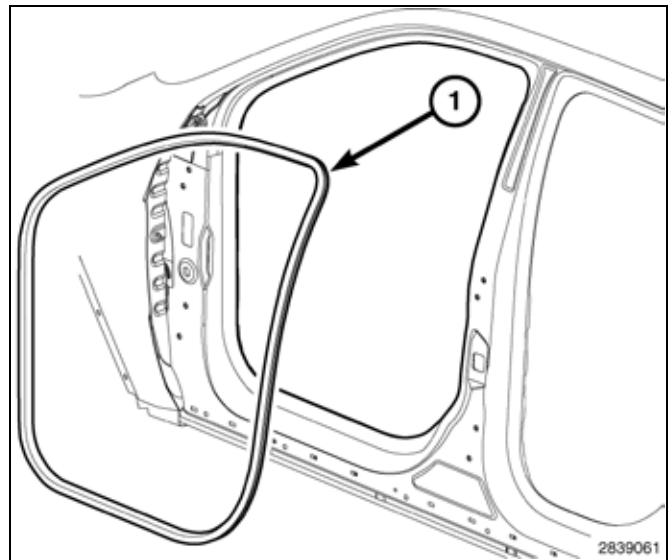

**NOTE: Se muestran los del lado del acompañante; lo mismo ocurre con el lado del conductor.**

42. Utilice una varilla de punta plana C-4755 o equivalente y desenganche los elementos de fijación (2) que sujetan el panel de revestimiento (1). Retire el panel de revestimiento.

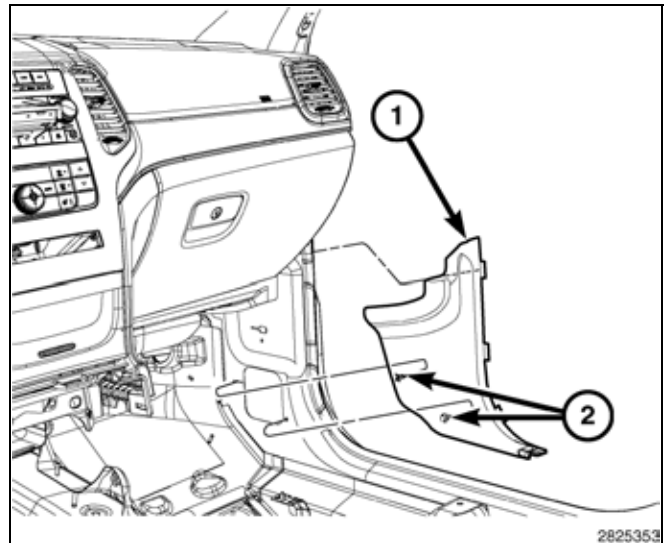

43. Retire y aparte el revestimiento del montante C del lado del conductor.

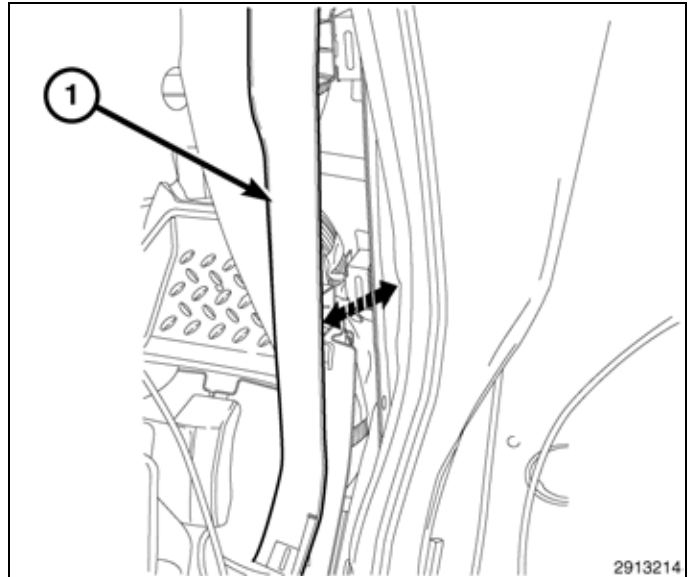

44. Pase la prolongación del mazo de cables de la cámara (1) por debajo del borde inferior del revestimiento del montante C y del montante B hasta el reposapiés.

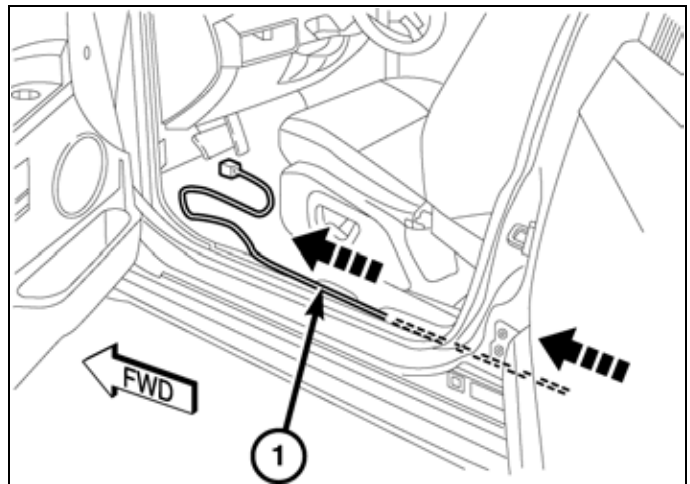

45. Monte el cable de masa (1) del mazo de cables que va de la radio a la fuente de alimentación con el tornillo de soporte de fijación del panel de instrumentos (2).

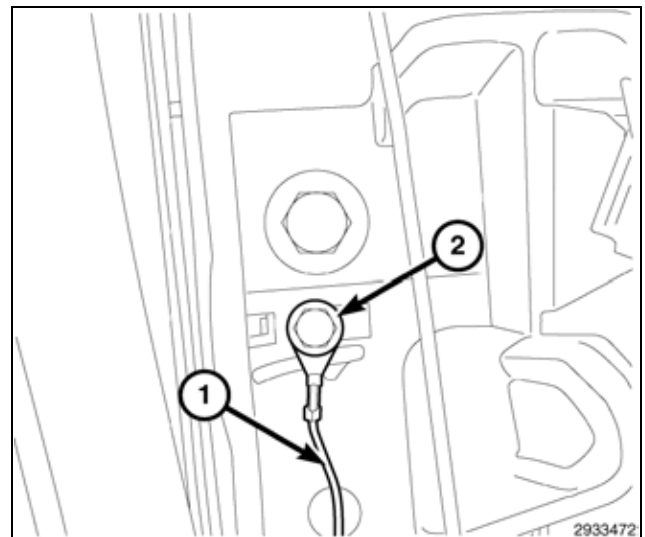

46. Con una varilla de punta plana C-4755 o equivalente, trabaje alrededor del perímetro del embellecedor y a través de la parte central, soltando los elementos de fijación (1), y separe el embellecedor del panel de instrumentos.

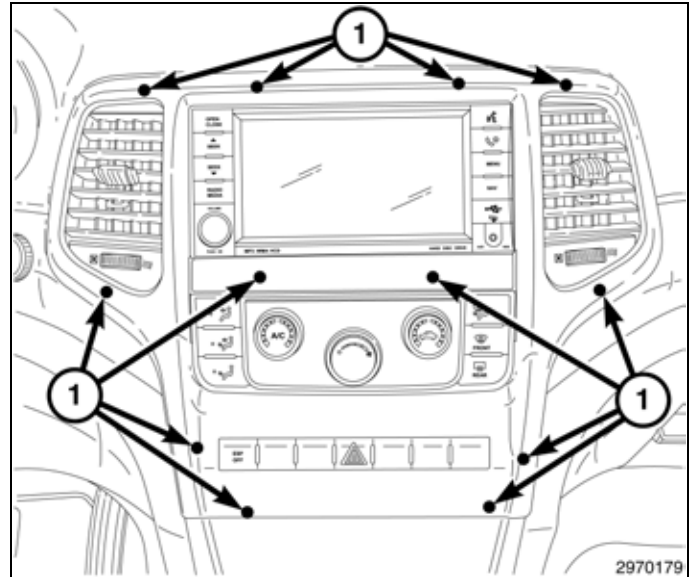

47. Desenchufe los conectores eléctricos (1) y retire el embellecedor.

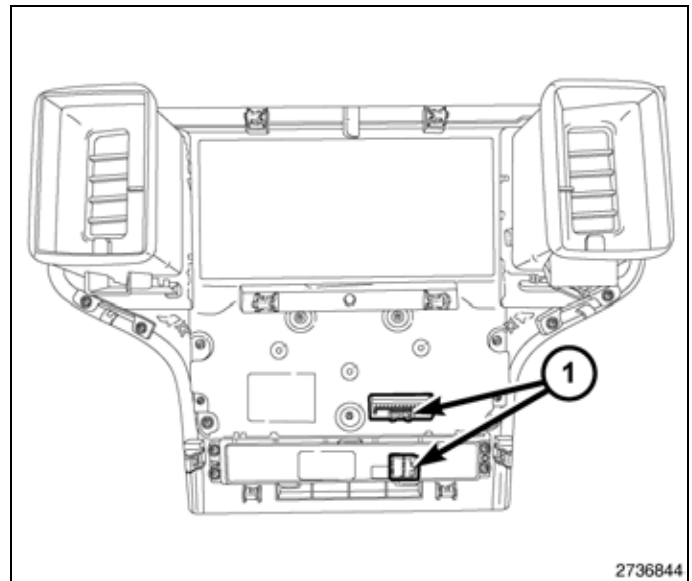

**WARNING:** Antes de intentar cualquier diagnóstico o servicio de componentes del volante de dirección, la columna de dirección o el tablero de instrumentos, inhabilite el sistema airbag. Desconecte y aisle el cable negativo (masa) de la batería; a continuación, espere dos minutos hasta que se descargue el condensador del sistema airbag antes de continuar con la diagnosis o servicio. De no tomar las precauciones apropiadas se podría producir un despliegue accidental del airbag y lesiones graves o mortales.

**CAUTION:** Si se saca el cable de la antena recto hacia fuera de la radio sin hacer lo propio con el conector de traba de la antena podría dañarse el cable o la radio.

48. Retire los dispositivos de fijación de instalación de la radio.
49. Desenchufe los conectores del mazo de cables, desconecte la antena y retire la radio.

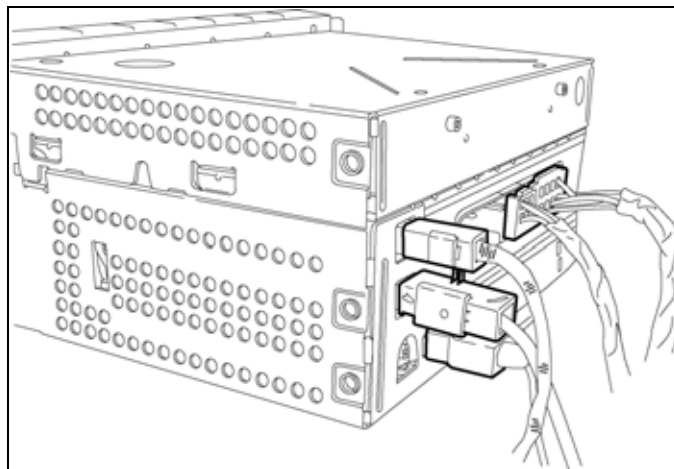

50. Retire los pernos (2) y retire el panel aislante acústico del lado del conductor (1).

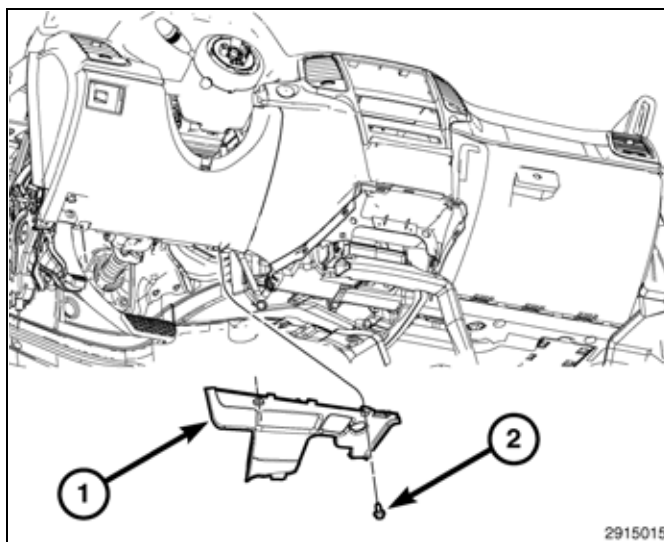

51. Con una herramienta de punta plana C-4755 o una herramienta equivalente, separe el anillo de revestimiento de la columna de la dirección (1).

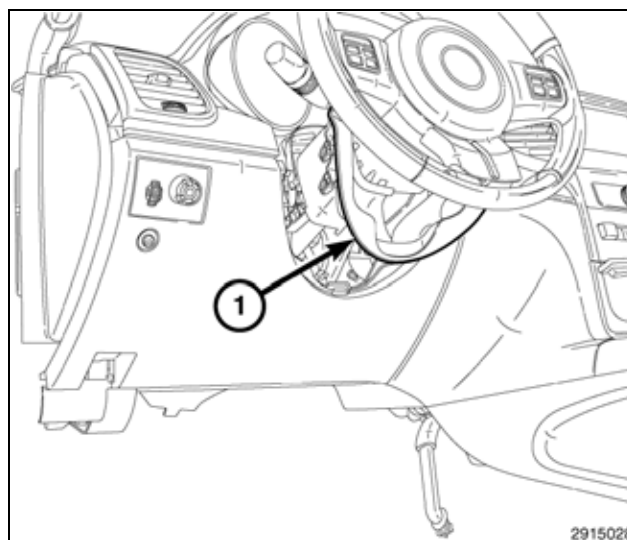

52. Con una herramienta de punta plana C-4755 o equivalente, separe los elementos de fijación y retire la cubierta (1).
53. Coloque el mazo de cables que va de la radio a la fuente de alimentación por el protector de rodillas y detrás de la abertura de la radio. A continuación, utilice una brida para sujetarlo a las abrazaderas del panel protector de rodillas.

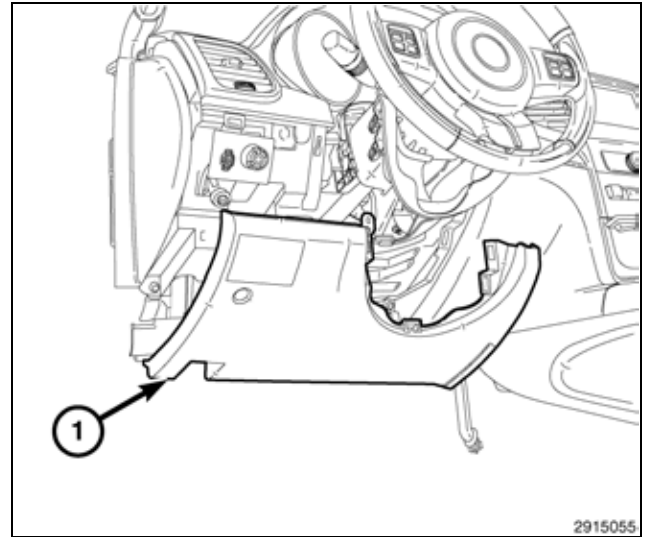

54. Observe en el interior y tome nota de la posición de los resaltos de retención (2).
55. Inserte la herramienta de desmontaje en la toma de alimentación 10246 (1) en los salientes de fijación (2) de la toma de alimentación.
56. Tire y extraiga la base a través del aro de fijación girando suavemente la herramienta.

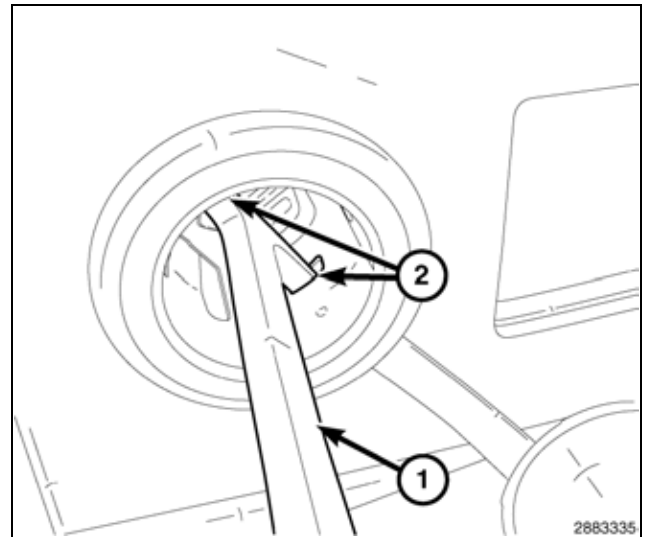

57. Siga los pasos siguientes para empalmar el cable de alimentación de reserva de la cámara (WT/LG) al cable (DB/PK) de la cavidad 1 del conector de la toma de alimentación.
58. Corte el cable DB/PK.
59. Pele 13 mm (0.5 in) de aislamiento de cada cable que haya que empalmar.
60. Coloque un trozo de tubo termorretráctil adhesivo (2) sobre uno de los lados del cable. Asegúrese de que el tubo sea lo suficientemente largo como para cubrir y sellar la totalidad de la zona de reparación.
61. Coloque los filamentos de cables superpuestos en el interior del clip de empalme (1).

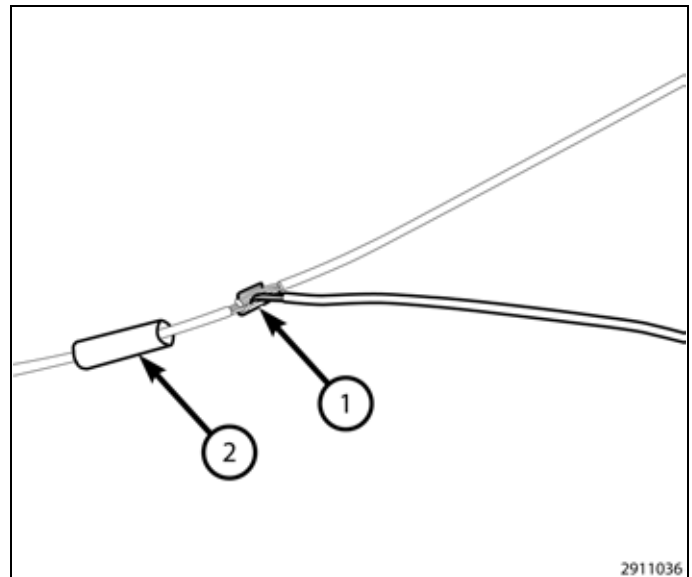

62. Mediante una herramienta de conexión (1), Mopar con n.º de pieza 05019912AA o equivalente, fije el clip de empalme y los cables.

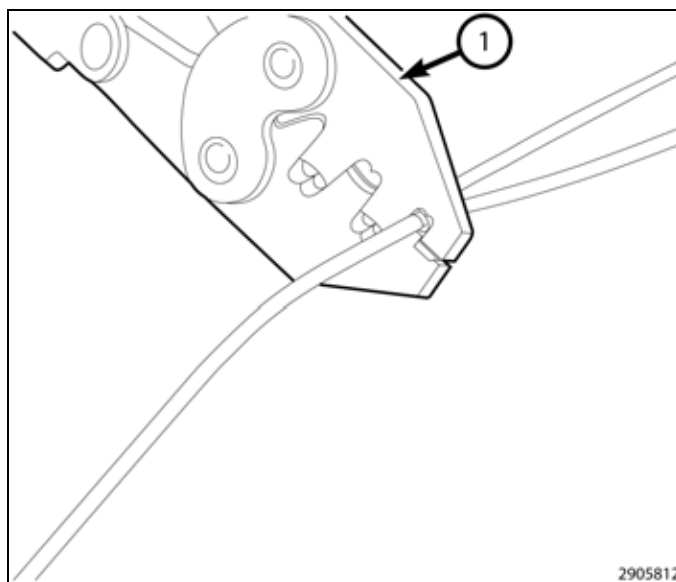

**CAUTION: NO UTILICE SOLDADURA DEL TIPO DE NUCLEO ACIDO.**

63. Suelde (3) la conexión (2) con una soldadura de resina de trementina (1).

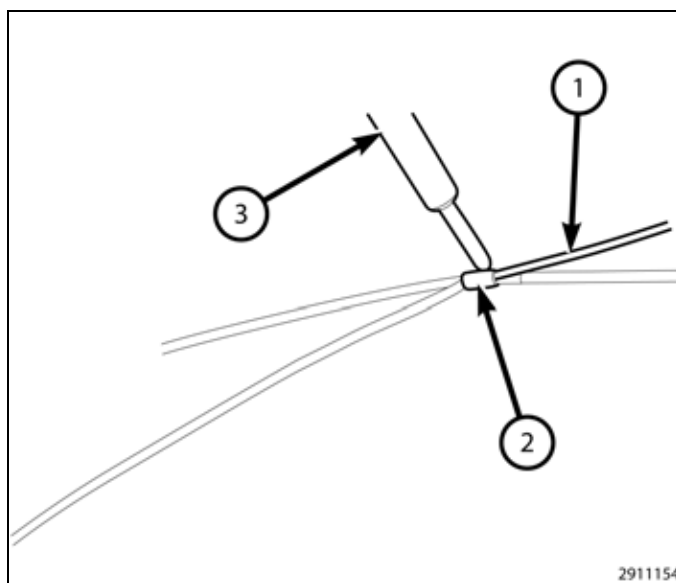

64. Centre el tubo termocontraíble (2) sobre la unión y aplique calor utilizando un soplete. Caliente la junta hasta que el tubo esté ligeramente sellado y el sellante (1) se aplique a los dos extremos del tubo.

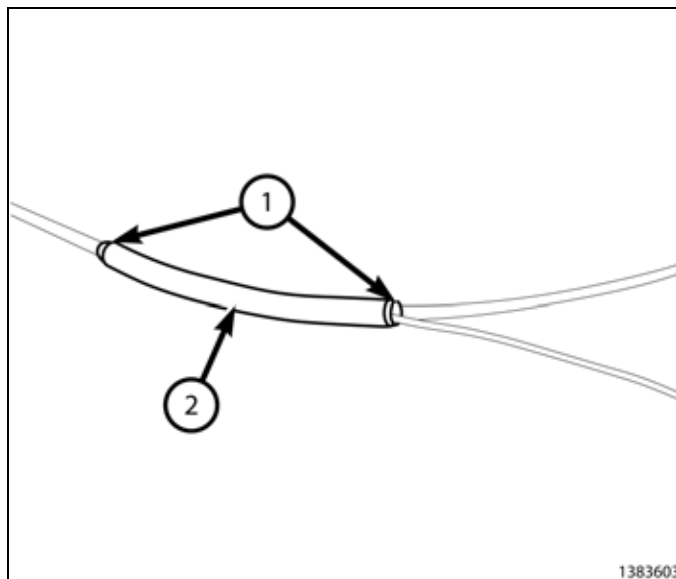

65. Monte el elemento de fijación de la toma de alimentación en el panel.
66. Alinee las ranuras de la parte exterior del conector de la base del receptáculo de la toma de alimentación con las acanaladuras de la parte interior del soporte.
67. Presione firmemente en la base del receptáculo de la toma de alimentación hasta que los salientes de fijación queden completamente encajados en sus receptáculos.

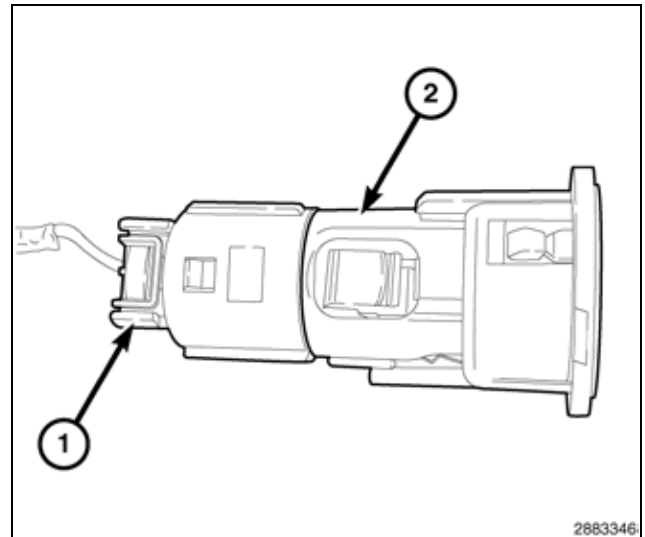

**NOTE: Monte el mazo de cables que va de la radio a la fuente de alimentación en el conector C3 de la radio, según versiones. En caso contrario, utilice el conector C3 suministrado en el kit.**

68. Monte el conector del mazo de cables que va de la radio a la fuente de alimentación a la parte posterior de la radio.
69. Enchufe el resto de los conectores eléctricos y de la antena a la radio.
70. Sitúe la radio en el tablero de instrumentos. Monte los elementos de fijación y apriételes.

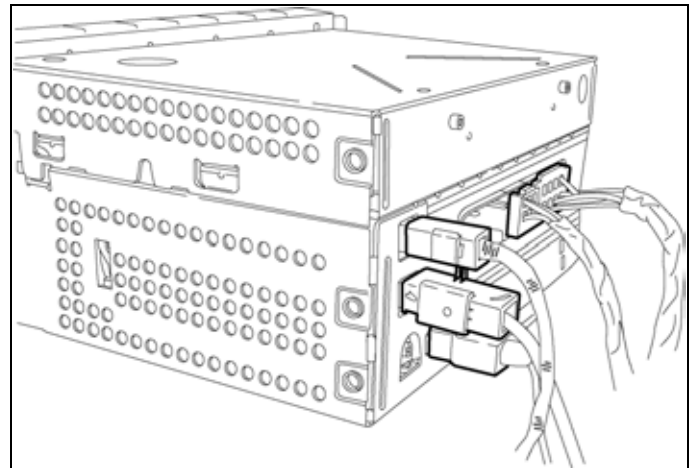

71. Coloque el embellecedor central del panel de instrumentos sobre el panel de instrumentos y enchufe los conectores eléctricos (1).

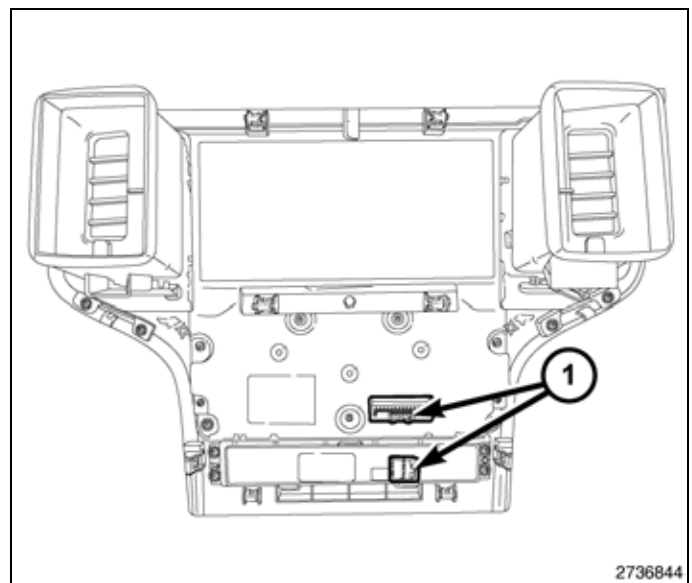

72. Presione firme y uniformemente en el perímetro y a través del medio del embellecedor para asentar los clips de retención (1) y monte el embellecedor central.

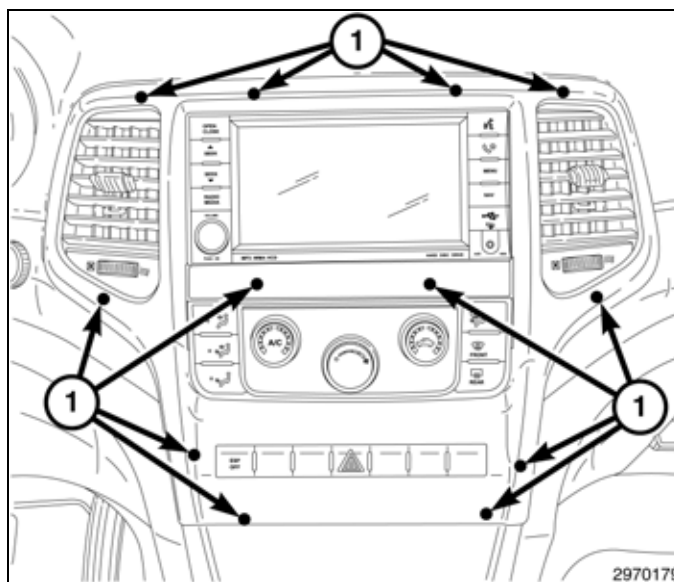

73. Conecte el mazo de cables que va de la radio a la fuente de alimentación, así como el mazo de cables de extensión de la cámara.

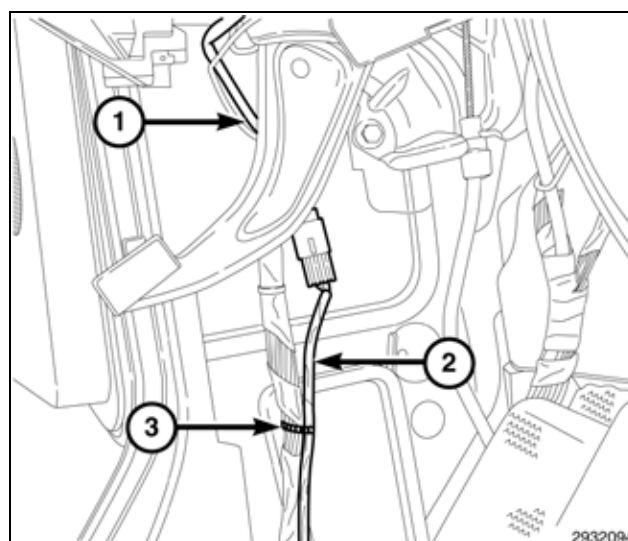

74. Con una herramienta de punta plana C-4755 o una herramienta equivalente, separe el anillo de revestimiento de la columna de la dirección (1).

75. Vuelva a colocar la cubierta de la abertura de la columna de la dirección (1) y asiente completamente los clips de fijación.

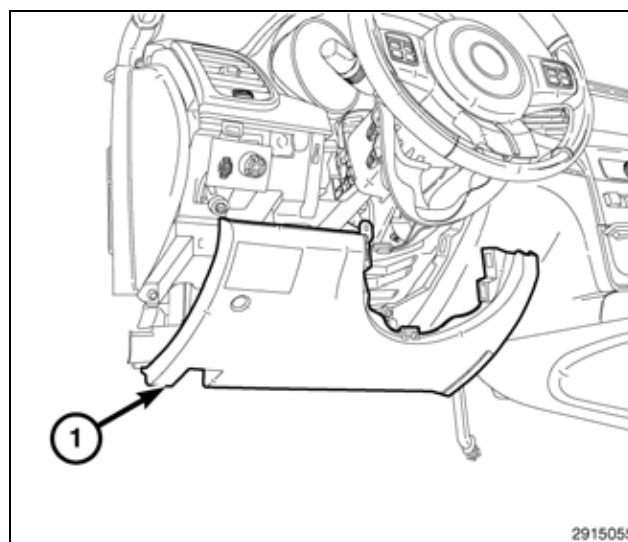



76. Vuelva a colocar el anillo de revestimiento de la columna de la dirección (1) y asiente completamente los clips de fijación.

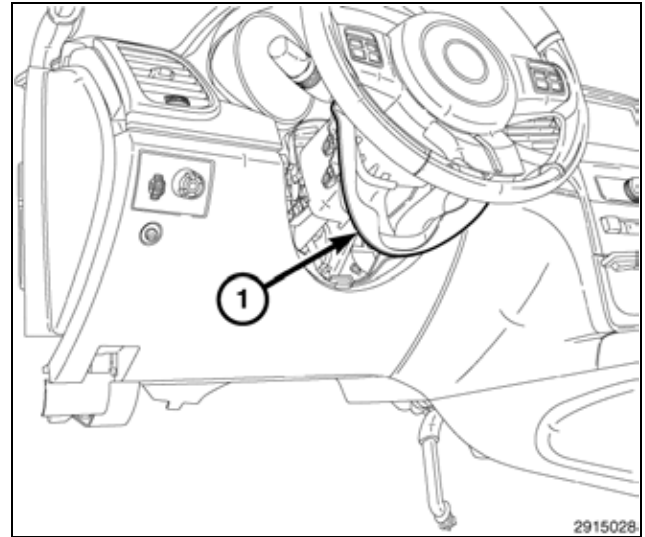

77. Monte el panel aislante acústico (1) y monte los tornillos (2).

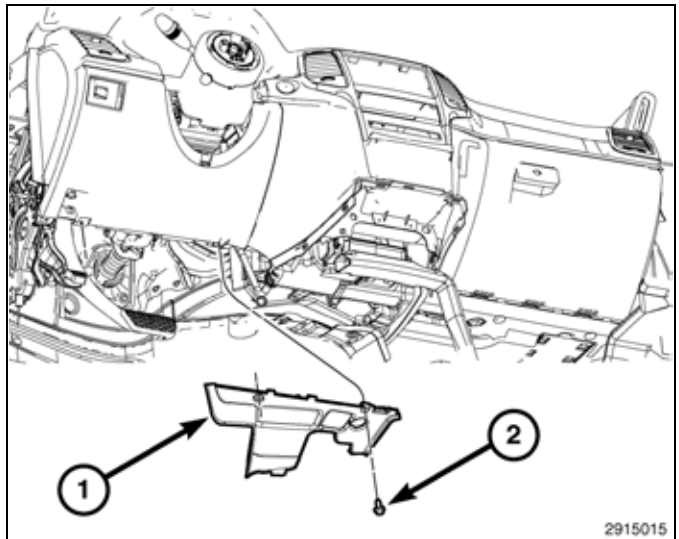

78. Vuelva a colocar el panel de revestimiento (1) y asiente completamente los clips de fijación (2).

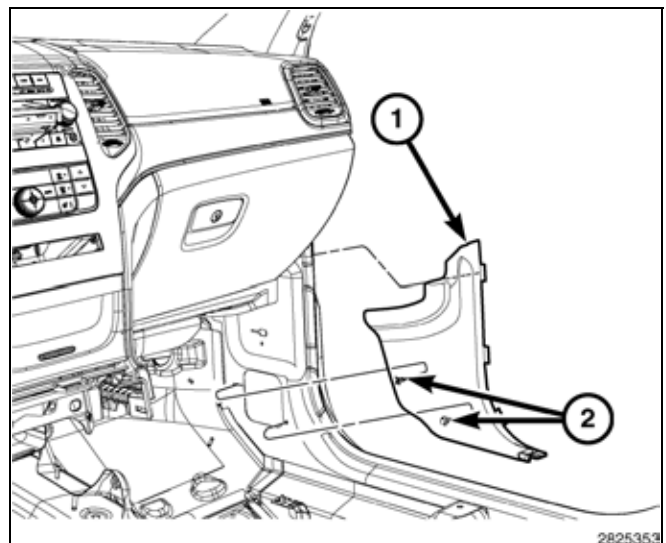

79. Alinee las lengüetas de fijación de la placa de protección del umbral de la puerta del conductor con los clips de fijación del umbral de la puerta y encaje las lengüetas de fijación que sujetan la placa de protección al umbral de la puerta.

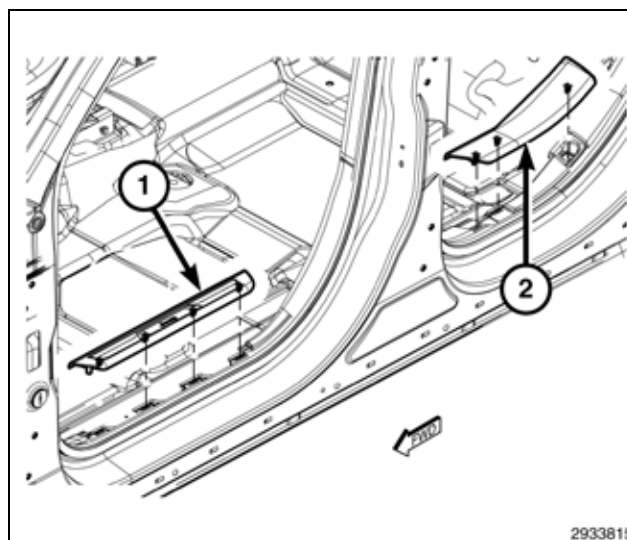

80. Vuelva a colocar el revestimiento del montante C.

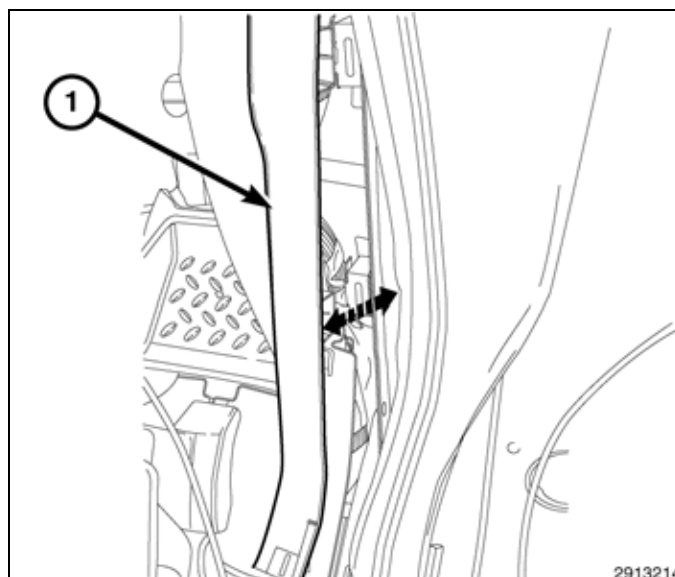

81. Monte el compartimento de carga del suelo (2) y monte los tornillos de la anilla de carga (1).

82. Monte las tuercas (3).

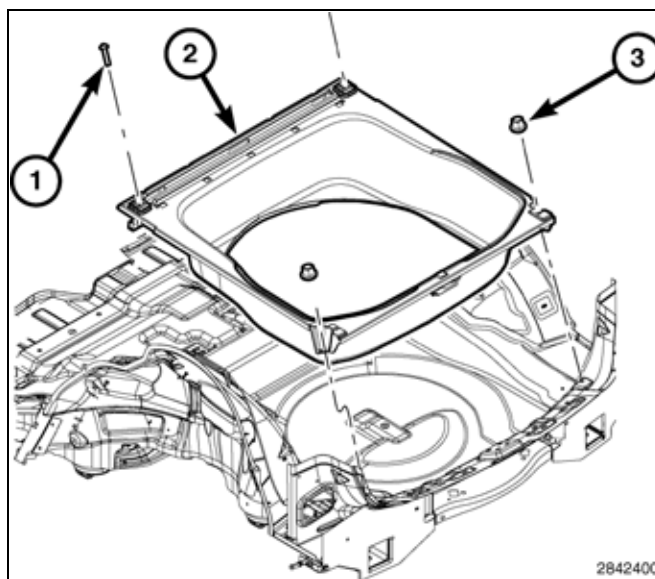

83. Vuelva a colocar la placa de protección del portón levadizo (2) en el vehículo y asiente los clips de fijación (3).

84. Monte los tornillos de la anilla de carga (1).

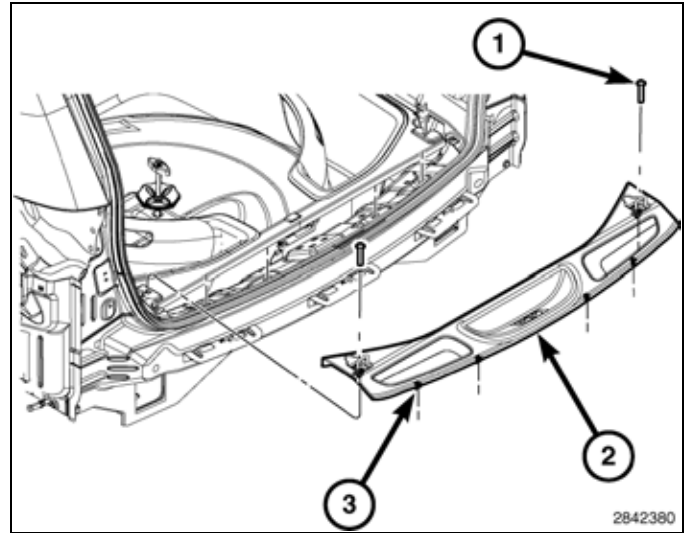

85. Vuelva a colocar el embellecedor del suelo de carga (1) y asiente completamente los clips de fijación.

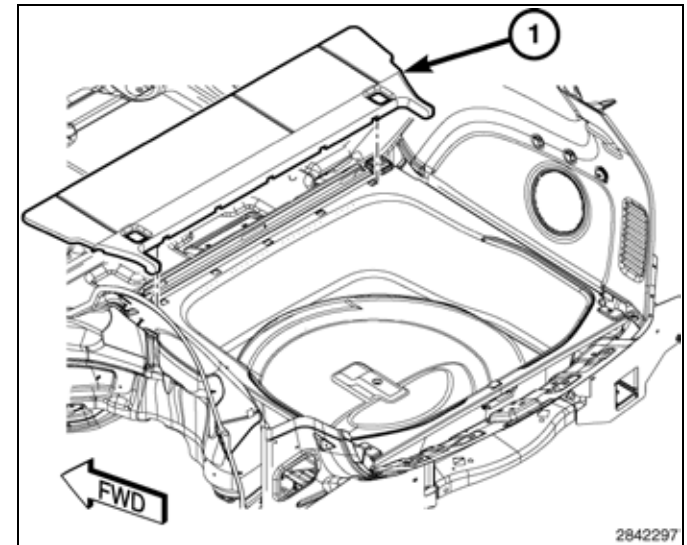

86. Monte la tapa del suelo de carga (1).

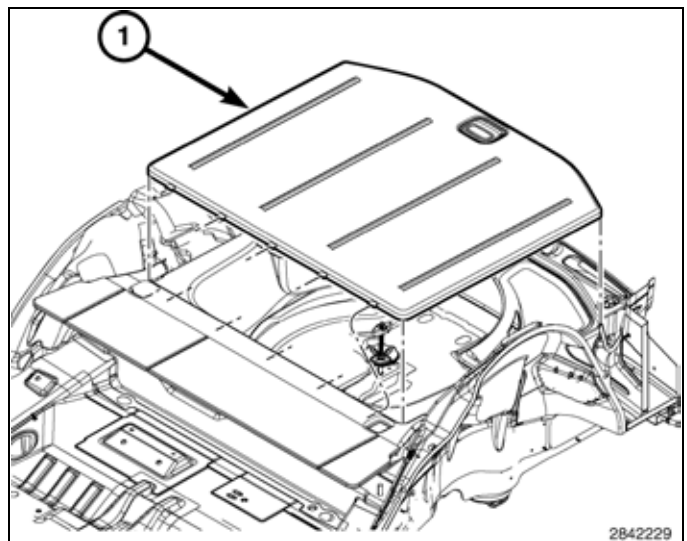

87. Según versiones, enchufe el conector eléctrico de la luz de carga (2).
88. Coloque el revestimiento (3) en su sitio e inserte los clips de fijación exteriores en primer lugar y, a continuación, continúe con los exteriores.
89. Encaje los clips de fijación completamente.

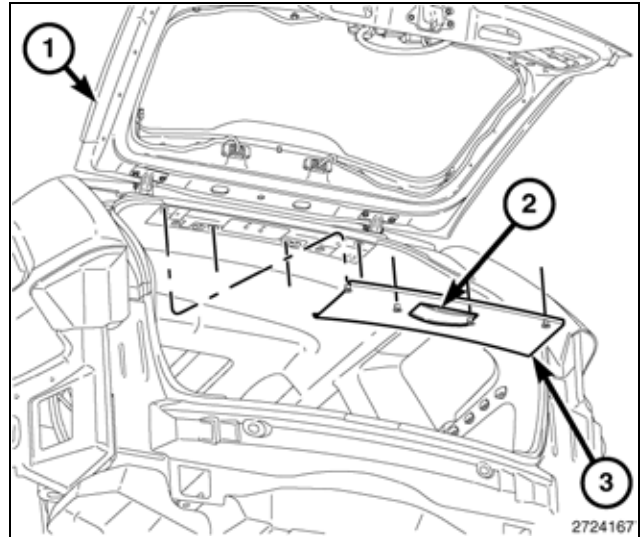

## ACTUALIZACIÓN DE LA CONFIGURACIÓN DEL VEHÍCULO

**NOTE: El nivel del software de wiTECH debe ser el de la última versión para realizar este procedimiento.**

1. Para activar la funcionalidad del sistema, el VIN debe actualizarse con el código de venta del accesorio añadido. Con la página web de DealerCONNECT y la aplicación de diagnóstico wiTECH, complete la configuración del vehículo.
2. Conéctese a <https://dealerconnect.chrysler.com>.
3. En la pantalla de "Vehicle Option" (Opción del vehículo), en la categoría de "Global Claims System" (Sistema global de peticiones) en la pestaña "Service" (Servicio), introduzca el VIN del vehículo, el número pin de cuatro dígitos obtenido del departamento de piezas del distribuidor y añada los códigos de venta indicados a continuación como "Dealer Installed Option" (Opción montada por el distribuidor).

### XAC (cámara trasera de asistencia al estacionamiento)

4. Asegúrese de que el nuevo código de ventas se haya añadido al VIN correctamente.
5. Con la herramienta de diagnóstico wiTECH, lleve a cabo los pasos siguientes incluidos en la pantalla de inicio:
  - Seleccione la pestaña "DIAGNOSTIC PROCEDURES" (Procedimientos de diagnóstico).
  - Seleccione "RESTAURAR CONFIGURACIÓN DEL VEHÍCULO"
  - Seleccione el botón "Run Diagnostic" (Ejecutar diagnóstico).
  - Seleccione "CONTINUE" (Continuar).
  - Compruebe que el número VIN del vehículo es correcto.
  - Una vez comprobado, seleccione el botón "Correct VIN" (VIN correcto).
  - Anote las instrucciones que aparecen en pantalla y seleccione el botón "Close" (Cerrar).