

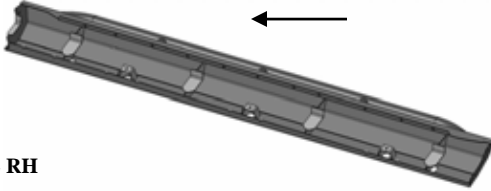

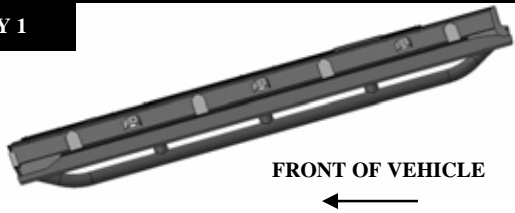

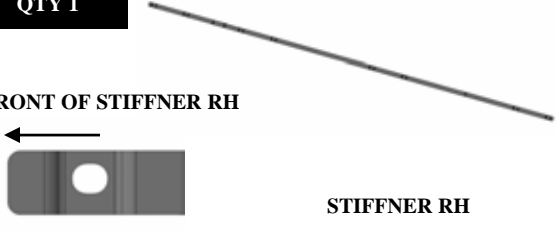

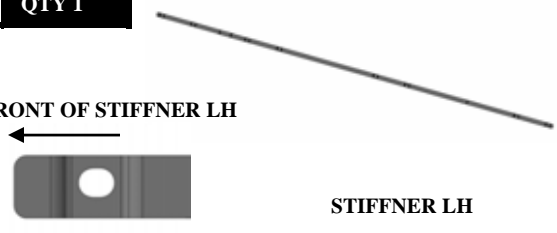







**ROCK RAIL – SUPPLIED PARTS
PIECES FORNIES
PIEZAS SUMINISTRADAS**

<p>A QTY 1</p> <p>FRONT OF VEHICLE ←</p>  <p>ROCK RAIL RH</p>	<p>B QTY 1</p> <p>FRONT OF VEHICLE ←</p>  <p>ROCK RAIL LH</p>		
<p>C QTY 1</p> <p>FRONT OF STIFFNER RH ←</p>  <p>STIFFNER RH</p>	<p>D QTY 1</p> <p>FRONT OF STIFFNER LH ←</p>  <p>STIFFNER LH</p>		
<p>F QTY 22</p>  <p>M8 SOCKET HEAD CAP SCREW & 25mm WASHER</p>	<p>G QTY 2</p>  <p>M8 SOCKET HEAD CAP SCREW & 15mm WASHER</p>	<p>H QTY 24</p>  <p>M8 FLANGE NUT</p>	
<p>J QTY 6</p>  <p>WASHER NUT</p>	<p>K QTY 6</p>  <p>FLAT WASHER</p>	<p>M QTY 6</p>  <p>M8 SPEED NUT</p>	<p>N QTY 6</p>  <p>FLAG BOLT</p>
<p>P QTY 16</p>  <p>M6 HEX BOLT</p>	<p>Q QTY 6</p>  <p>6.0mm PLASTIC RIVET</p>	<p>R QTY 1</p>  <p>HEX INSTALL TOOL</p>	<p>S QTY 24</p>  <p>PUSH NUT ROUND</p>



ROCK RAIL – TOOLS NEEDED
OUTILS NECESSAIRES
HERRAMIENTAS NECESARIAS

SOCKET WRENCH
Clé à douille
Llave de cubo



SCREW DRIVER
Tournevis
Destornillador

SOCKETS 10mm & 13mm
Sockets 10mm et 13mm
Casquillos 10mm y 13mm



Both long and short are needed for proper installation.
Les deux longues et courtes sont nécessaires pour une installation correcte.
Tanto a largo como a corto y son necesarios para su correcta instalación.

PUTTY KNIFE
Couteau à mastic
Espátula



RAZOR KNIFE
Rasoir Couteau
Razor Cuchillo



PLIERS
PINCE
ALICATES



WRENCHES 13mm
CLÉS 13mm
LLAVES 13mm



HAMMER
Marteau
Martillo



CHISEL
Ciseau
Cinzel



LOCK & SEAL ADHESIVE-Blue Mopar
part # 04318031 or equivalent

LOCK & autocollant - Blue
04318031 partie ou l'équivalent

LOCK & sello adhesivo - Azul
04318031 parte o equivalente



TORQUE WRENCH
Clé dynamométrique
Dinamómetro



RIVET GUN 90deg. TYPE
90deg. pistolet à rivets. TYPE
Remache 90deg. GUN. TIPO



HOOK SCRIBE
Crochet Scribe
Gancho Scribe





ROCK RAIL – INSTRUCTIONS - BOTH SIDES RAIL ROCK - INSTRUCTIONS - DES DEUX CÔTÉS FERROCARRIL ROCA - INSTRUCCIONES - DE AMBOS LADOS

1

STEP 1

Prepare all nuts with corresponding bolts by working them in and out of one another so they are free running.

Préparer tous les écrous des boulons correspondants en les travaillant dans et hors

les uns des autres de sorte qu'ils sont libres en cours d'exécution.

Prepare todas las tuercas con tornillos correspondientes, trabajando en y fuera de sí por lo que son libres de correr.

STEP 2

Remove current sill molding. Do not discard plastic sill guard, it is used later.

Retirer de moulage seuil actuel. Ne jetez pas la garde de seuil en plastique, elle est utilisée plus tard.

Retire la moldura del umbral actual. No deseche la guardia del umbral de plástico, se utiliza más tarde.

STEP 3

Using the chisel and hammer cut the tops of the plastic rivets connecting the plastic sill guard to the bottom of the vehicle.

Remove the remaining rivet end from the bottom of the vehicle.

Utilisation du burin et un marteau couper le dessus de la matière plastique rivets reliant la garde de seuil en plastique au fond du véhicule. Retirez le bout du rivet restant dans le fond du véhicule.

Usando el cincel y el martillo cortar la parte superior de los remaches de plástico que conecta el umbral de protección de plástico para la parte inferior del vehículo. Retire el extremo del remache restantes de la parte inferior del vehículo.

STEP 4

Slide a putty knife between the plastic step and the body; pry outward the plastic sill enough to see the attachment clips.

Using a small 'J' hook tool, insert the point of the 'J' under the center tab and pull up while applying outward force from the putty knife. Use this same method for all 12 plastic clips. Make sure to keep outward pressure on the plastic sill to

prevent the clips from re-latching to the body. Avoid blocking the pinch weld with vehicle lift supports as the supports may

interfere with the installation of the Rock Rail.

Glisser un couteau à mastic entre l'étape de plastique et le corps; levier vers l'extérieur du seuil en plastique suffit de voir les clips de fixation. En utilisant un petit outil crochet «J», insérer la pointe de la «J» sous l'onglet centre et tirez vers le haut tout en appliquant une force vers l'extérieur du couteau à mastic. Utilisez la même méthode pour tous les 12 clips en plastique. Veillez à maintenir la pression vers l'extérieur sur le rebord de plastique pour empêcher les clips de re-verrouillage sur le corps. Éviter le blocage du soudée avec ascenseur véhicule prend en charge que les supports peuvent interférer avec l'installation du rail Rock.

Deslice una espátula de plástico entre el escalón y el cuerpo; palanca hacia afuera del umbral de plástico lo suficiente para ver los clips de sujeción. Con un pequeño 'J' herramienta de gancho, inserte la punta de la "J" en la ficha del centro y tire hacia arriba mientras se aplica la fuerza hacia fuera de la espátula. Utilizar el mismo método para todos los 12 clips de plástico. Asegúrese de mantener la presión hacia afuera en el alféizar de plástico para evitar que los clips de re-enganche al cuerpo. Evitar el bloqueo de la soldadura sujetador con la elevación del vehículo compatible con los soportes que pueden interferir con la instalación del ferrocarril Roca.



Sill Molding

FRONT OF VEHICLE

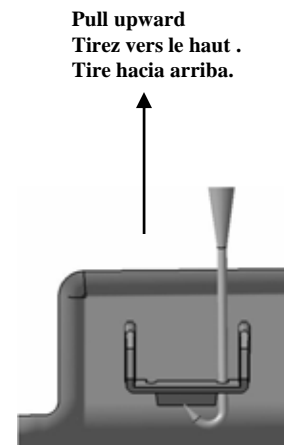
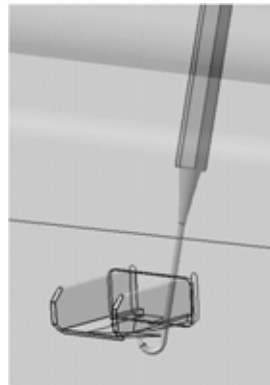

Pull upward
Tirez vers le haut .
Tire hacia arriba.



ROCK RAIL – INSTRUCTIONS - BOTH SIDES RAIL ROCK - INSTRUCTIONS - DES DEUX CÔTÉS FERROCARRIL ROCA - INSTRUCCIONES - DE AMBOS LADOS

2

Bend the short side of the rear bracket inward, then bend the larger arm of the bracket upward for clearance.
Pliez le côté court de la patte arrière vers l'intérieur, puis pliez les plus grand bras du support vers le haut pour le dédouanement.
Doble el lado corto del soporte posterior hacia el interior, y doblar el brazo más grande del soporte hacia arriba para su despacho.

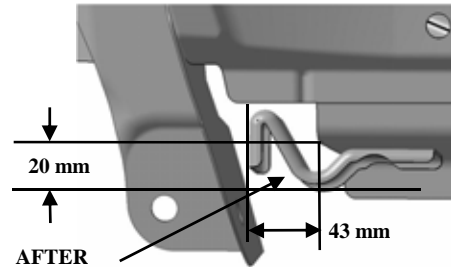
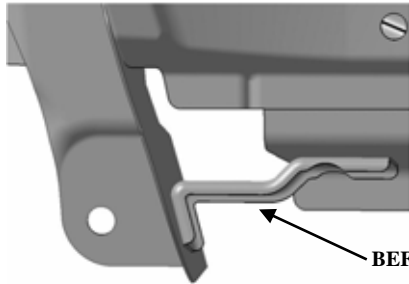

3

Remove 6 rubber grommets from bottom of sill, discard the grommets.
Retirez les 6 rondelles en caoutchouc du bas de seuil, jeter la rondelles.
Retire los 6 arandelas de goma de la parte inferior del travesaño, deseche la arandelas.

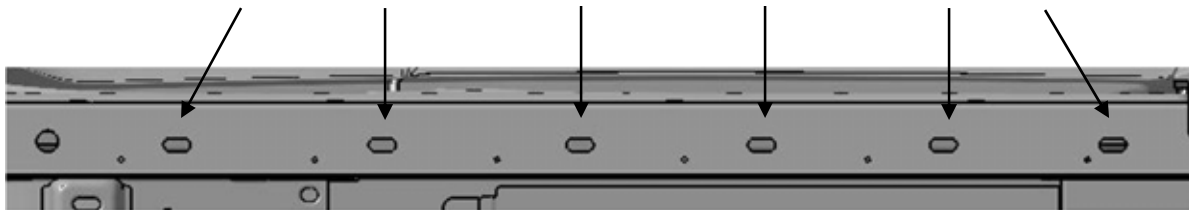

FRONT OF VEHICLE
←

4

Keep all doors fully open for easier access to mounting points. Use a screwdriver to break up and remove foam from inside of the frame rail to provide clearance for the socket head cap screw and installation tool. Remove foam through bottom front and bottom rear holes only and make sure you have removed enough to access all rectangular holes. Use only the front round and rear slot openings for installing the two bolt and washer sets. Remove any foam sticking out of any other hole in the sill.

Gardez toutes les portes complètement ouvertes pour faciliter l'accès aux points de montage. Utilisez un tournevis pour casser et enlever la mousse à l'intérieur du longeron pour le passage de la vis à tête creuse et l'outil d'installation. Retirez la mousse en bas et de bas avant trous à l'arrière et ne faire que vous avez retiré assez pour accéder à tous les trous rectangulaires. Utilisez uniquement le tour ouvertures avant et arrière de fente pour l'installation du boulon de deux ensembles de laveuse. Retirez la mousse qui sort de toute autre trou dans le rebord.

Mantenga todas las puertas totalmente abiertas para facilitar el acceso a los puntos de montaje. Use un destornillador para romper y eliminar la espuma del interior del larguero del bastidor para proporcionar espacio para el tornillo de cabeza hueca y herramienta de instalación. Quitar la espuma por la parte delantera inferior y la parte inferior trasera sólo agujeros y asegúrese de haber quitado lo suficiente como para acceder a todos los agujeros rectangulares. Use sólo la ronda frente y las aberturas traseras ranura para la instalación del perno de dos conjuntos de lavadora. Quitar la espuma que salen de cualquier otro orificio en el alféizar.

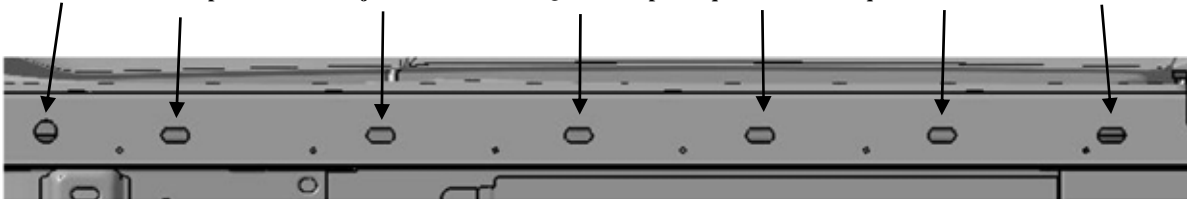



ROCK RAIL – INSTRUCTIONS - BOTH SIDES RAIL ROCK - INSTRUCTIONS - DES DEUX CÔTÉS FERROCARRIL ROCA - INSTRUCCIONES - DE AMBOS LADOS

5

FRONT OF VEHICLE
→

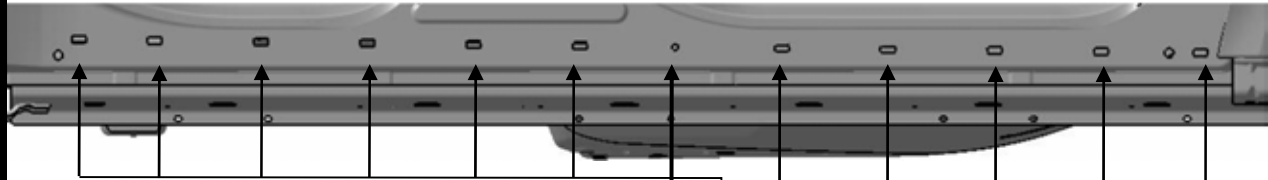

Install "G" Cap Screw in this hole only.

Installer "G" Vis dans ce trou seulement.

Instalar "G" Tornillo en este agujero solamente.

Install "F" Cap Screws in the (11) rectangle holes shown above.

Installer "F" Cap vis dans les trous rectangle (11) ci-dessus.

Instalar "F" los tornillos de cabeza en los agujeros rectángulo (11) se muestra arriba.

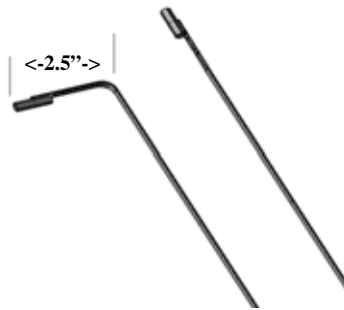
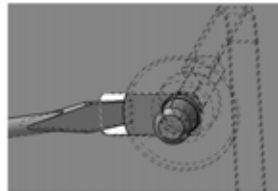
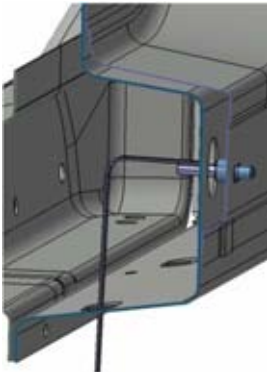

Bend Hex Install Tool 90 degrees,
2.5 inches from tip.

Bend Hex outil d'installation de 90
degrés, 2,5 pouces de la pointe.

Doble hexagonal herramienta
de instalación de 90 grados,
2.5 pulgadas de la punta.

Use Hex Install Tool to insert Cap screws "F" through the bottom holes and out the side rectangle holes. Using a screwdriver, pry outward the washer of the Cap screw to hold it in place while you install the round Push nut. Make sure the Push nut is pushed on all the way. A 13mm deep socket and a handle tipped crowbar may be used to aid in installing the push nut.

Cap screw "G" is also inserted by this method. Use a magnet on a stick to remove any bolts dropped during assembly.

WARNING: DO NOT DAMAGE THE SLOT WITH THE SCREWDRIVER.

Utilisez l'outil d'installation Hex pour insérer vis Cap "F" à travers les trous du bas et les trous rectangle côté. Avec un tournevis, soulever la rondelle vers l'extérieur de la capsule à vis pour le maintenir en place pendant que vous installez le tour Push écrou. Assurez-vous que le Push écrou est poussé sur tout le chemin. Une douille de 13 mm de profondeur et d'une poignée pointe pince peut être utilisée pour aider à installer l'écrou de blocage. Bouchon à vis "G" est également inséré par cette méthode.

Utilisez un aimant sur un bâton pour enlever les boulons a chuté lors de l'assemblage.

ATTENTION: NE PAS endommager la fente avec le tournevis.

Utilice la herramienta de instalación hexagonal para insertar los tornillos "F" a través de la parte inferior y los orificios laterales rectángulo. Con un destornillador, haga palanca hacia afuera de la lavadora de la tapa del tornillo para mantenerlo en su lugar mientras se instala la ronda. Empuje la tuerca. Asegúrese de que el Empuje la tuerca se empuja en todo el camino. Un cubo de 13 mm de profundidad y manejar una punta de palanca se puede utilizar para ayudar en la instalación de la tuerca de presión. Tapón de rosca "G" es introducido por este método. Use un imán en un palo para remover cualquier pernos caído durante el montaje.

ADVERTENCIA: NO dañar la ranura con el destornillador.



**ROCK RAIL – INSTRUCTIONS - BOTH SIDES
RAIL ROCK - INSTRUCTIONS - DES DEUX CÔTÉS
FERROCARRIL ROCA - INSTRUCCIONES - DE AMBOS LADOS**

6

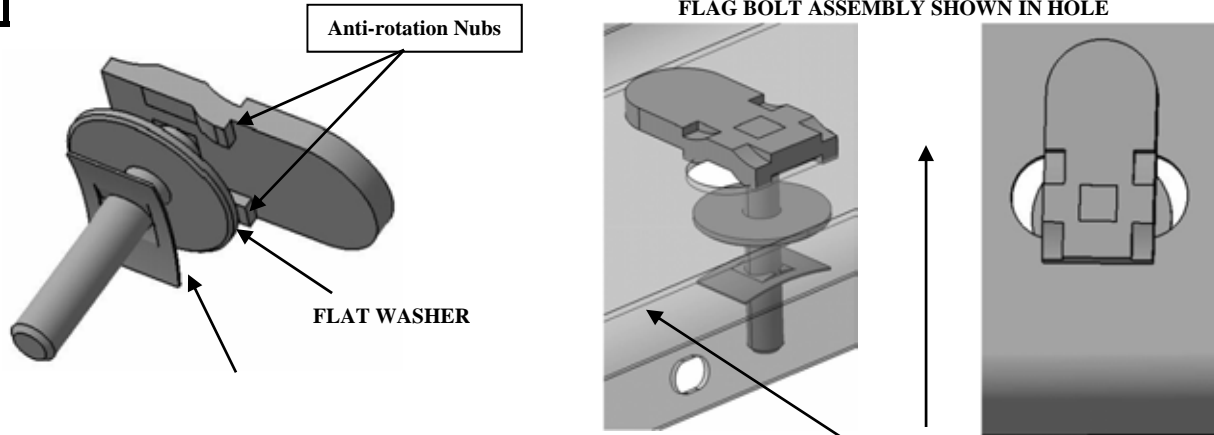

Threads of speed nut are to be in direction of washer. Spin speed nut on to flag bolt until nut is about 0.5" from flat washer, prior to installing in hole.

Fils de l'écrou de vitesse doivent être en direction de la rondelle. écrou de vitesse d'essorage à vis du pavillon, jusqu'à écrou est d'environ 0.5 "de la rondelle plate, avant d'installer dans le trou.

Temas de la tuerca de velocidad deben estar en la dirección de la lavadora. la tuerca de velocidad de centrifugado a la bandera hasta que la tuerca del perno es de aproximadamente 0.5 "de la arandela plana, antes de instalar en el agujero.

Outside of Vehicle.
L'extérieur du véhicule.
Fuera del vehículo.

7

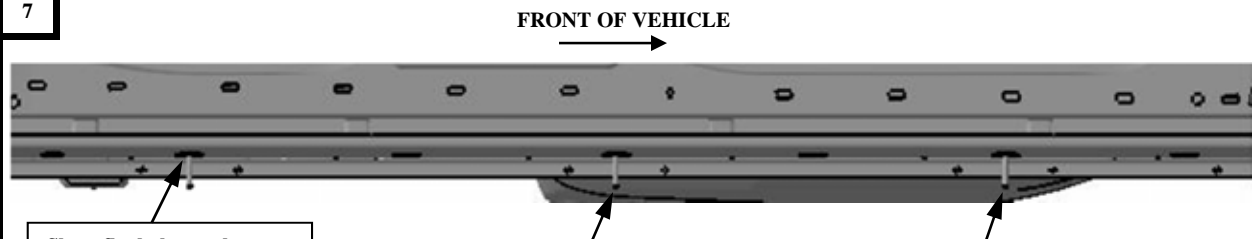

Short flagbolt goes here.
Flagbolt courtes amène ici.
Flagbolt corto va aquí.

Front flag bolt to be installed in 2nd from front sill slot. The remaining 2 flag bolts are to be installed every other slot after the first flagbolt.

Boulon du pavillon avant d'être installé en 2^{ème} seuil de la fente avant. Les 2 autres boulons du pavillon doivent être installés tous les emplacements d'autres après la première flagbolt.

Pernos Frente pabellón para ser instalados en 2^a ranura del umbral delantera. Los otros dos tornillos bandera se van a instalar todos los otros después de la ranura flagbolt primero.

Install (3) Flag Bolt assemblies (see above for assembly info) into slots, the one with the shorter bolt goes in the rear location. Tighten speed nut securely and make sure anti-rotation nub is in slot. Add Lock & Seal adhesive to threads for .5 inch under Speed Nut for all (3) M8 Flag Bolt threads after installation into the body.

Installez (3) Drapeau assemblées Bolt (voir ci-dessus pour compléter l'assemblage) dans les fentes, l'une avec le boulon plus court va à l'emplacement arrière. écrou à serrer fermement et assurez-vous essentiel anti-rotation est dans l'emplacement. Ajouter Lock & Seal adhésif sur les filets pour les .5 pouces sous écrou de vitesse pour tous les 3 fils M8 Bolt Drapeau après l'installation le corps.

Instale (3) Bandera asambleas Bolt (véase más arriba para obtener información de montaje) en las ranuras, el uno con el tornillo más corto va en la localización posterior. Apriete la tuerca de velocidad de forma segura y hacer nudo seguro anti-rotación está en la ranura. Añadir Lock & sello adhesivo a las roscas de 1 / 2 pulgadas debajo de la tuerca de velocidad para los 3 hilos Bandera M8 Bolt después de la instalación en el cuerpo.



ROCK RAIL – INSTRUCTIONS - BOTH SIDES RAIL ROCK - INSTRUCTIONS - DES DEUX CÔTÉS FERROCARRIL ROCA - INSTRUCCIONES - DE AMBOS LADOS

8

Remove the bottom 1.5 inches of the rear wheel well liner. Keep the edge the same shape.

Retirer de 1,5 pouces en bas de la roue arrière et doublure. Gardez le bord de la même forme.

Quite la parte inferior de 1.5 pulgadas de la rueda trasera y de línea. Mantenga el borde de la misma forma.

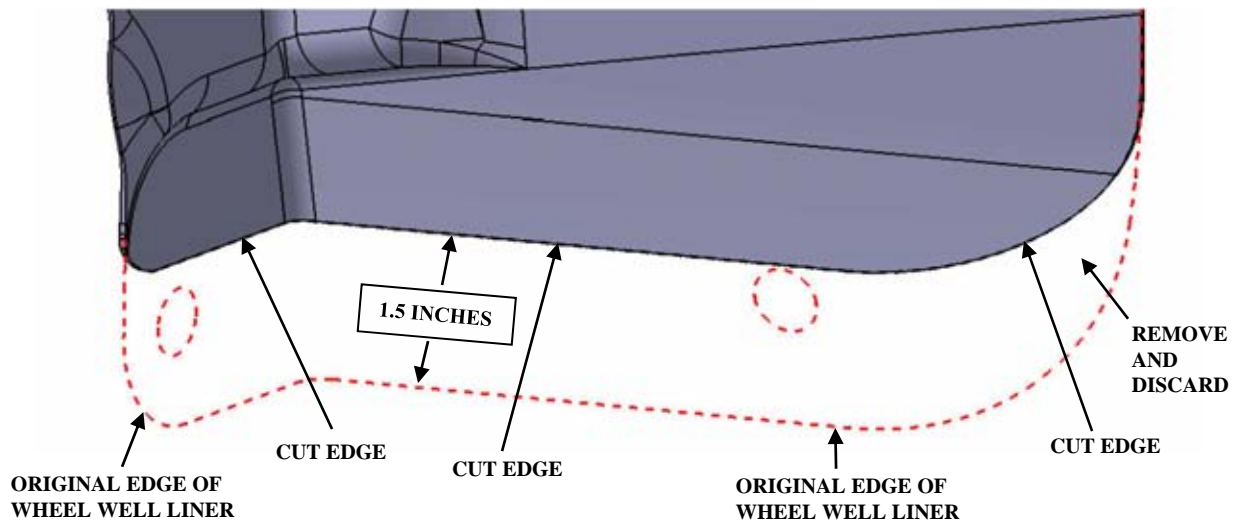

9

Front of right hand Rock Rail
Avant du rail à la main droite Rock.
Frente del carril derecho Rock mano.

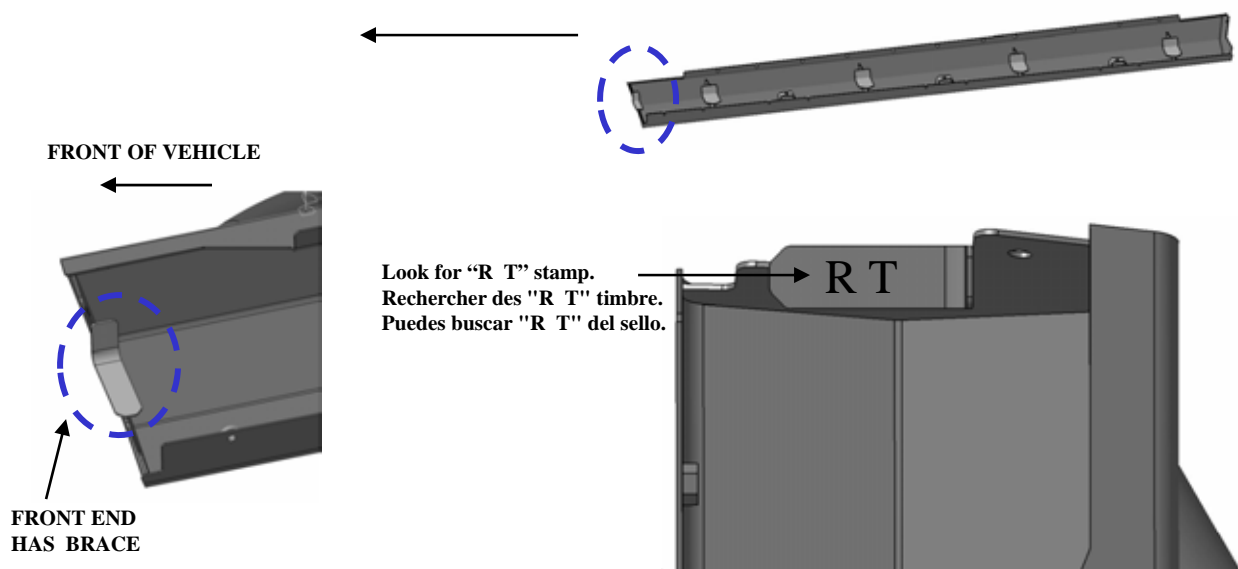



ROCK RAIL – INSTRUCTIONS - BOTH SIDES RAIL ROCK - INSTRUCTIONS - DES DEUX CÔTÉS FERROCARRIL ROCA - INSTRUCCIONES - DE AMBOS LADOS

10

FRONT OF VEHICLE →

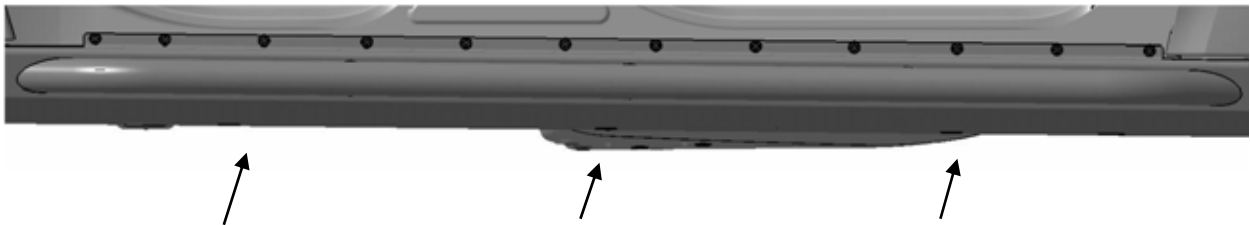

Align the (3) Flag Bolts with mating brackets on Rock Rail. Raise the rail with a jack stand and place a pad about 3 inches in front of the center Flag bolt access hole. Make sure to use the correct hand Rock Rail. The front wheel well liner should be on the outside of the Rock Rail. The rear wheel well liner should be between the sill and the rear bulkhead of the Rock Rail.

Alignez les (3) boulons Drapeau avec des crochets d'accouplement sur Rock Rail. Soulevez le rail avec une prise stand et placez un coussin d'environ 3 pouces à l'avant du centre du pavillon trou d'accès boulon. Assurez-vous d'utiliser la bonne main Rock Rail. La roue avant et chemise doit être à l'extérieur du rail Rock. La roue arrière et revêtement doit être compris entre le seuil et la cloison arrière de la Rail Rock.

Alinee los (3) pernos de la bandera con los soportes de acoplamiento en Rock Rail. Levante el riel con una toma de posición y coloque una almohadilla alrededor de 3 pulgadas en el frente del centro de la bandera del agujero del perno de acceso. Asegúrese de usar la mano correcta Rock Rail. La rueda delantera y trazador de líneas debe estar en el exterior del Ferrocarril Roca. La rueda trasera y trazador de líneas debe estar entre el umbral y el mamparo posterior del Ferrocarril Roca.

11

FRONT OF VEHICLE →

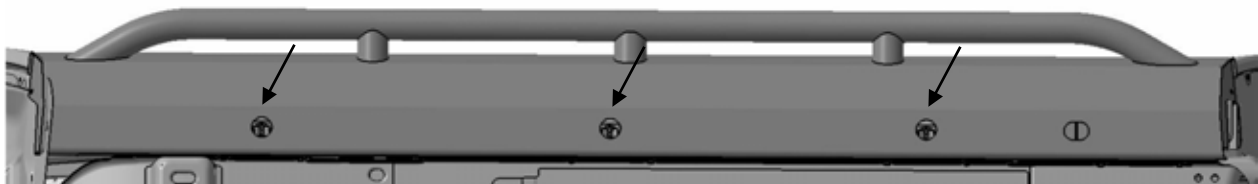

Install (3) Washer Nuts to Flag Bolts. Install washer nut only far enough for bolt to extend to end of nut. Using a 13mm deep socket and extension may aid in installation.

Installer (3) écrous Laveuse à Boulons Drapeau. Installer la rondelle écrou juste assez fort pour boulon d'étendre à la fin de l'écrou. L'aide d'une douille de 13 mm de profondeur et la prolongation des aides à l'installation.

Instale (3) Tuercas Arandela para tornillos de la bandera. Instale la tuerca lavadora sólo lo suficiente para que el perno de extender hasta el final de la tuerca. Con una llave de 13 mm de profundidad y de extensión puede ayudar en la instalación.



ROCK RAIL – INSTRUCTIONS - BOTH SIDES RAIL ROCK - INSTRUCTIONS - DES DEUX CÔTÉS FERROCARRIL ROCA - INSTRUCCIONES - DE AMBOS LADOS

12

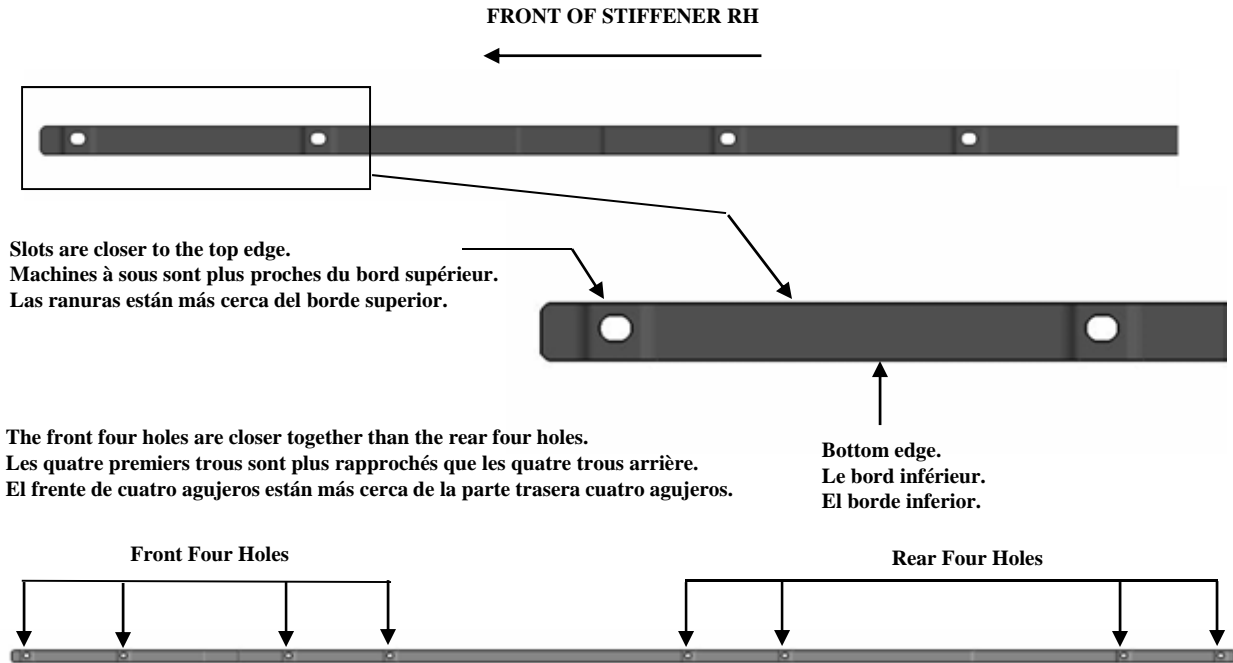

13

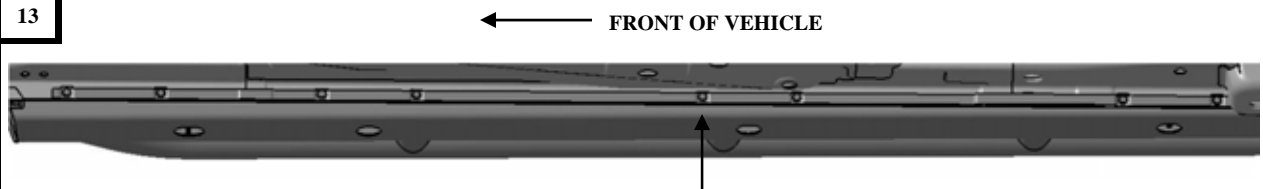

Install inner stiffener with the front of the stiffener toward the front of the vehicle. Begin installing the (8) M6x20 screws with the hole that is the 5th from the front of vehicle. Continue installing the remaining (7) M6 x20 screws alternating from the front to the rear until all (8) are started. **Do Not Tighten Yet.** If the Rock Rail needs to move fore/aft for bolt hole alignment, a rubber mallet or crowbar with paint protection cloth can be used at the front or rear bulkheads only. An adjustable jack stand can be used for vertical alignment of pinch weld bolts.

Installez raidisseur intérieur avec l'avant du raidisseur vers l'avant du véhicule. Commencez à installer les vis M6x20 (8) avec le trou qui est le 5^e de l'avant du véhicule. Continuez à installer les autres (7) M6 x20 vis alternatif de l'avant vers l'arrière jusqu'à ce que tous (8) sont ouvertes. Ne serrez pas encore. Si le rail de Rock doit aller de l'avant / arrière pour l'alignement des trous de boulon, un maillet en caoutchouc ou en pied de biche avec un chiffon de protection de peinture peuvent être utilisés à l'avant ou cloisons arrière.

Une béquille réglable peut être utilisé pour l'alignement vertical de souder les boulons de pincement.
Instale refuerzo interior con la parte frontal del refuerzo hacia la parte delantera del vehículo. Comenzar a instalar los tornillos M6x20 (8) con el agujero que es el quinto de la parte delantera del vehículo. Continuar la instalación de los restantes (7) M6 x20 tornillos alternando desde el frente hasta la parte trasera hasta que todos (8) se han iniciado. No apriete todavía. Si el Ferrocarril Roca necesita moverse adelante / atrás para la alineación de agujeros para pernos, un mazo de goma o de palanca con un paño de protección de pintura se puede utilizar en la parte delantera o trasera mamparos solamente. Un soporte del gato ajustable puede ser usado para la alineación vertical de los pernos de soldadura de pellizco.



ROCK RAIL – INSTRUCTIONS - BOTH SIDES RAIL ROCK - INSTRUCTIONS - DES DEUX CÔTÉS FERROCARRIL ROCA - INSTRUCCIONES - DE AMBOS LADOS

14

FRONT OF VEHICLE →

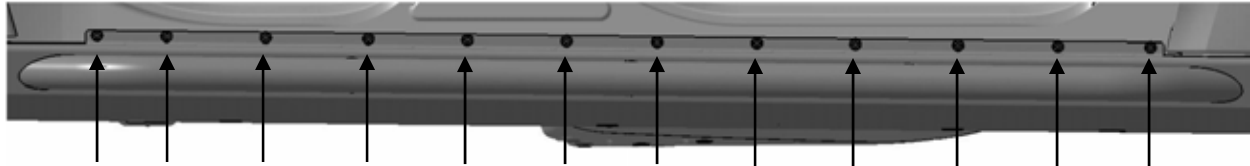

Install all (12) M8 Flange Nuts onto all (12) of the Cap screws until hand tight.

Place adjustable jack stand under the tube portion of the Rock Rail and raise up until the Cap screws snap into the slotted holes.

Push up locally to finishing snapping into place. Position rear wheel well liner between Rock Rail, rear bulkhead, and vehicle bulkhead. If you are unable to start the nuts, flip them over and tighten snugly with a thin 13 mm wrench.

DO NOT USE A STANDARD THICKNESS FACE WRENCH. CAREFUL NOT TO DAMAGE PAINT NEAR BOLT HOLES.

After all bolts have been tightened, remove the flipped nuts and install properly.

Installez tous les (12) écrous à embase M8 sur tous les (12) de la vis Cap serrer à la main.

Place béquille réglable en vertu de la partie tubulaire du Rail Rock et augmenter jusqu'à la vis Cap s'enclenche dans les trous oblongs. Pousser vers le haut au niveau local à la finition enclenchant en place. Position de la roue arrière et de ligne entre Rock Rail, la cloison arrière et la cloison du véhicule. Si vous ne parvenez pas à démarrer les écrous, les retourner et serrez bien avec un mince 13 mm. **NE PAS UTILISER UNE CLEF EPAISSEUR FACE. ATTENTION PEINTURE dommage de ne pas PRES trous de boulon.**

Après tous les boulons ont été resserrés, retirez les noix et retourné installer correctement.

Instale todos (12) M8 tuercas a todos (12) de los tornillos de cabeza hasta que quede apretado.

Lugar soporte del gato ajustable en la parte del tubo del Ferrocarril Roca y elevar hasta los tornillos encajen en los orificios ranurados. Empuje hacia arriba a nivel local hasta el acabado ajuste en su lugar. Posición de la rueda trasera y de línea regular entre

Ferrocarril Roca, panel posterior, y la mampara del vehículo. Si no puede iniciar las tuercas,

dar la vuelta una y apriételo ligeramente con un fino de 13 mm llave. **NO USAR UNA LLAVE grosor de la cara NORMA.**

CUIDADO DE NO DAÑAR LA PINTURA A CERCA DE AGUJEROS DE LAS TUERCAS.

Después de todos los pernos se han apretado, quitar el volteado tuercas e instalar correctamente.

15

FRONT OF VEHICLE ←

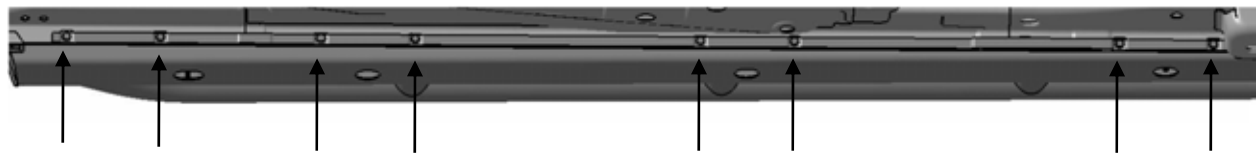

Add Lock & Seal adhesive to all (8) M6 Hex bolt threads.

DO NOT REMOVE M6 HEX BOLTS TO ADD LOCK & SEAL ADHESIVE.

Starting with the 5th bolt from the front tighten all (8) M6 Hex bolts in a spiral method to 14 1 Nm (10 1 Ft-Lbs).

Ajouter Lock & Seal adhésif à toutes les discussions (8) M6 Boulon hexagonal.

NE PAS RETIRER boulons M6 HEX AJOUTER LOCK & adhésif de scellement.

En commençant par le boulon 5^e à partir de l'avant serrer tous les (8) boulons M6 Hex dans une méthode en spirale à 14 1 Nm (10 1 lb-pi).

Añadir Lock & sello adhesivo a todos los temas (8) M6 perno hexagonal.

NO QUITE M6 Pernos hexagonales AÑADIR LOCK & ADHESIVO SELLO.

A partir de la quinta perno de la parte delantera apretar todos (8) tornillos hexagonales M6 en un método de espiral a 14 1 Nm (10 1 ft-lbs).



**ROCK RAIL – INSTRUCTIONS - BOTH SIDES
RAIL ROCK - INSTRUCTIONS - DES DEUX CÔTÉS
FERROCARRIL ROCA - INSTRUCCIONES - DE AMBOS LADOS**

16

FRONT OF VEHICLE
→

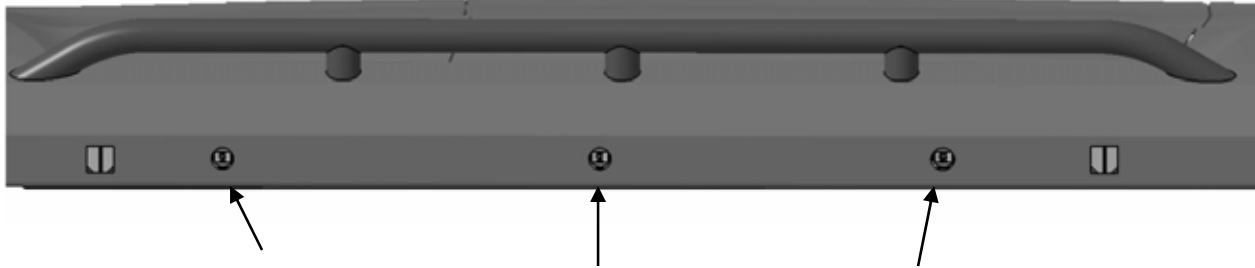

Add Lock & Seal Adhesive on threads, tighten all (3) M8 Washer Nuts to 23 1 Nm (17 1 Ft-Lbs).

Ajouter Lock & Seal Adhésif sur les fils, serrez tous les (3) écrous M8 Laveuse à 23 1 Nm (17 1 Ft-Lbs).

Añadir Lock & sello adhesivo en las roscas, apriete todos (3) tuercas M8 lavadora a 23 1 Nm (17 1 Ft-Lbs).

17

FRONT OF VEHICLE
→

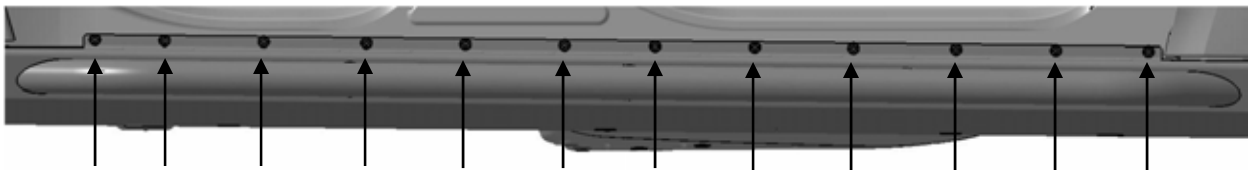

Remove flange nuts one at a time and add Lock & Seal Adhesive on threads of cap screws. Starting with the 6th Flange Nut from the front and alternating front to rear tighten all (12) M8 Flange Nuts to 23 1 Nm (17 1 Ft-Lbs).

Retirez les écrous à embase un à la fois et d'ajouter Lock & Seal Adhésif sur les filets de vis à tête. À partir de la 6^e écrou bride de l'avant et de l'alternance avant vers l'arrière serrer tous les (12) écrous à embase M8 à 23 1 Nm (17 1 lb-pi).

Remueva la brida de frutos secos uno a la vez y añadir la cerradura y precinto adhesivo en las roscas de tornillos de la tapa.
A partir de la sexta Tuerca del reborde de la parte delantera y alternando adelante hacia atrás apretar todos (12) M8 tuercas a 23 1 Nm (17 1 ft-lbs).



ROCK RAIL – INSTRUCTIONS - BOTH SIDES
RAIL ROCK - INSTRUCTIONS - DES DEUX CÔTÉS
FERROCARRIL ROCA - INSTRUCCIONES - DE AMBOS LADOS

18

Cut off the front end of removed plastic sill molding. Attach at front of Rock Rail.
Coupez l'extrémité avant du seuil de moulage en plastique enlevé. Fixer à l'avant du Rock Rail.
Cortar la parte delantera de la moldura de plástico elimina travesaño. Coloque en la parte delantera del Ferrocarril Roca.

FRONT OF VEHICLE
→

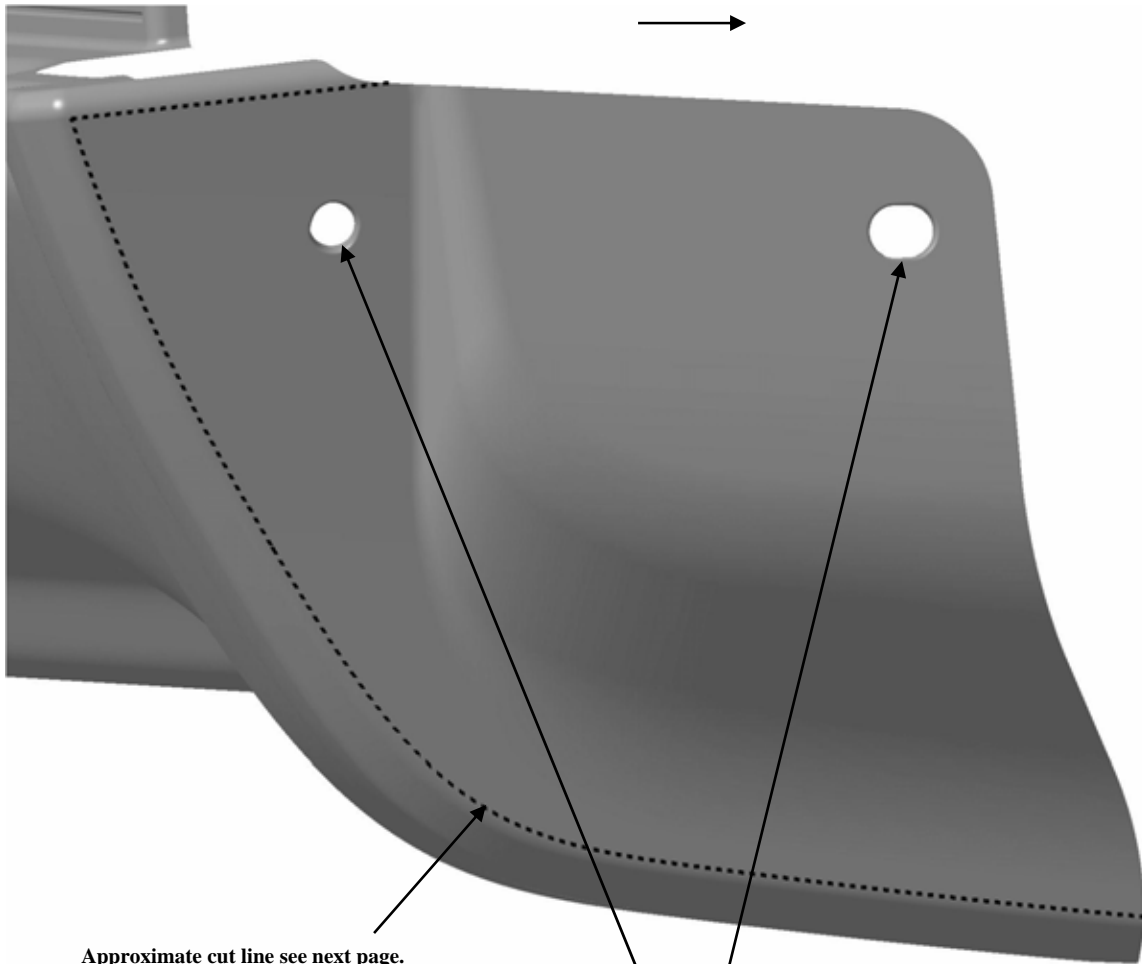

Approximate cut line see next page.
Approximatif ligne de coupe voir page suivante.
Aproximado de la línea de corte vea la página siguiente.

Install using plastic new rivets.
Installation à l'aide de plastique nouveaux rivets.
Instale con remaches de plástico nuevas.



ROCK RAIL – INSTRUCTIONS - BOTH SIDES RAIL ROCK - INSTRUCTIONS - DES DEUX CÔTÉS FERROCARRIL ROCA - INSTRUCCIONES - DE AMBOS LADOS

19

Cut off the front end of removed plastic sill molding. Attach at front of Rock Rail using the rivets (without setting the rivets). Use a grease pencil to mark the cover, such that the part fits behind the welds on the Rock Rail and clears the top outer edge.

Coupez l'extrémité avant du seuil de moulage en plastique enlevé. Fixer à l'avant du Rock Rail en utilisant les rivets (sans fixer les rivets). Utilisez un crayon gras pour marquer le couvercle, de telle sorte que la partie doit se tenir derrière les soudures sur le rail Rock et claire sur le bord supérieur externe.

Cortar la parte delantera de la moldura de plástico elimina travesaño. Coloque en la parte delantera del Ferrocarril Roca con los remaches (sin ajuste de los remaches). Use un lápiz de grasa para marcar la tapa, de manera que la parte debe quedar detrás de las soldaduras en el Ferrocarril Roca y claro el borde superior externo.

Cut to fit cleanly on front of Rock Rail.
Couper pour qu'il proprement sur le devant de Rock Rail.
Cortar para que limpia en la parte frontal del Ferrocarril Roca.

Attach with 6mm plastic rivets.
Fixez avec des rivets en plastique de 6mm.
Fije con remaches de plástico de 6mm.

Cut to fit cleanly on front of Rock Rail.
Couper pour qu'il proprement sur le devant de Rock Rail.
Cortar para que limpia en la parte frontal del Ferrocarril Roca.

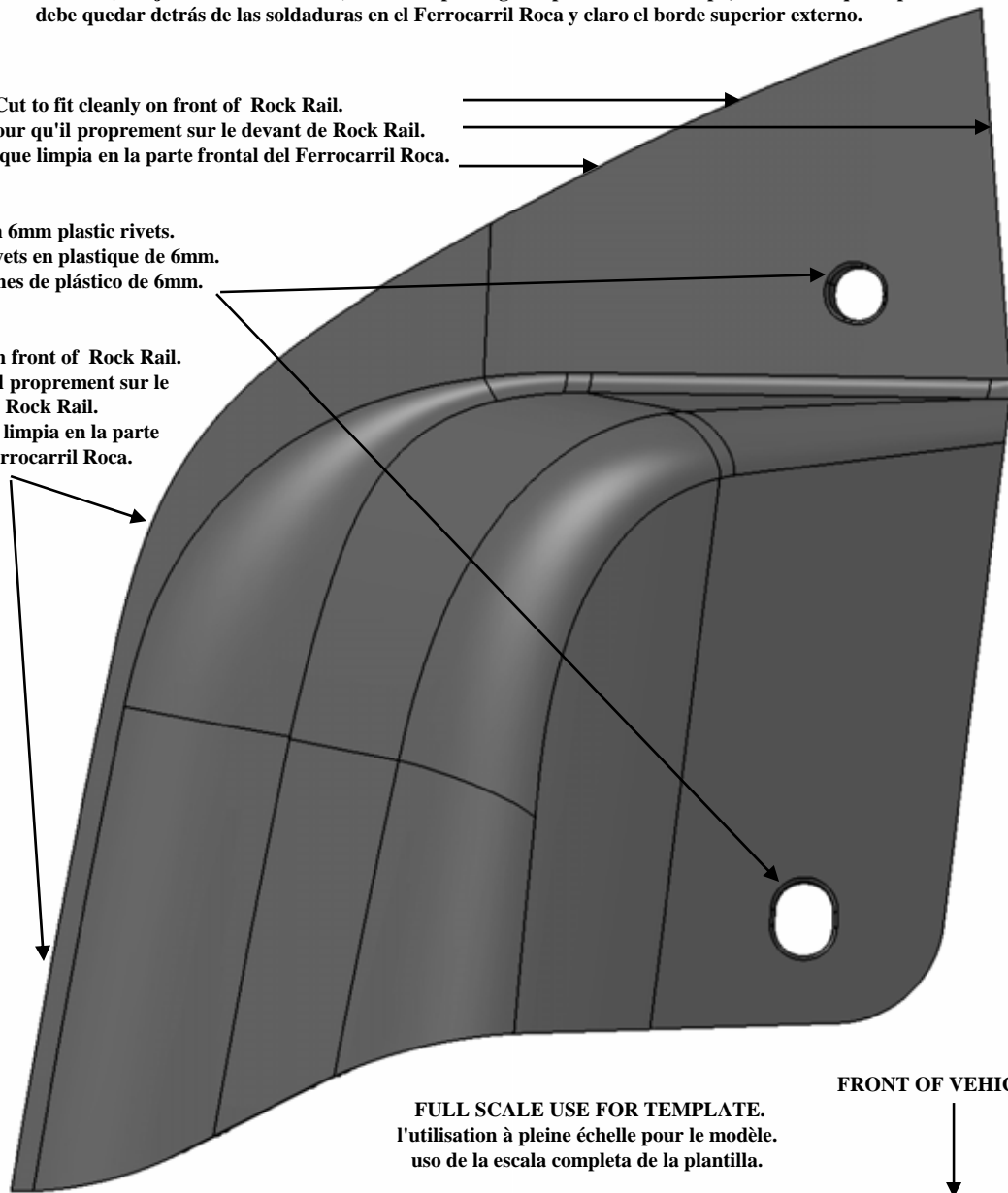

FULL SCALE USE FOR TEMPLATE.
l'utilisation à pleine échelle pour le modèle.
uso de la escala completa de la plantilla.