

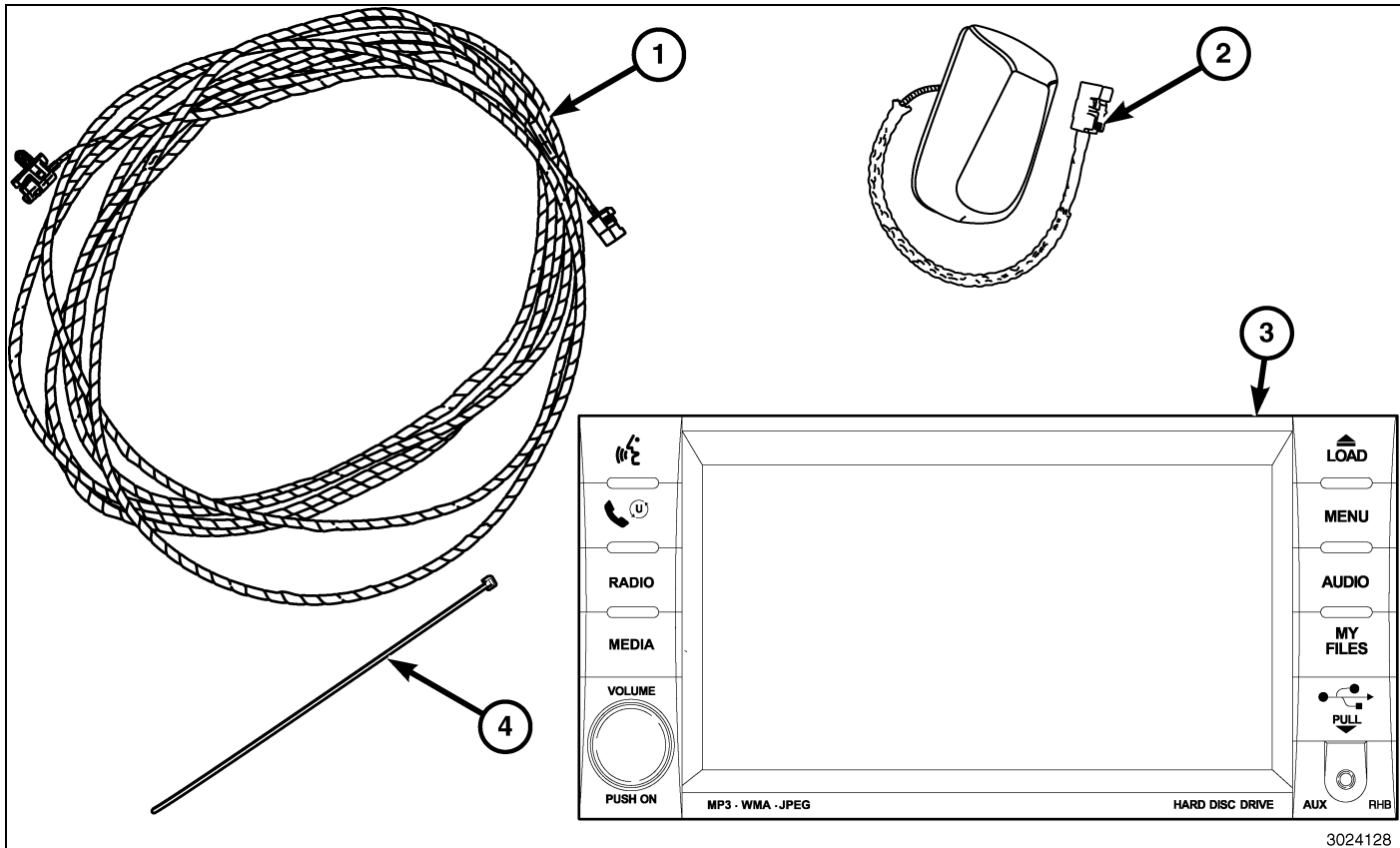

# RHB NAVIGATION RADIO KIT

## WRANGLER



CALL OUT	DESCRIPTION	QUANTITY
1	Harness	1
2	Antenna	1
3	RHB Radio	1
4	Zip Ties	10

TOOLS REQUIRED				
10 mm Socket (1/4 in Drive)	1/4 Drive Ratchet	Phillips Head Screw Driver	Fiber Trim Stick	1/4 Drive Torque Wrench

### PROCEDURE STEPS:

Vehicle being upgraded from (AM/FM only) you will need to do the following:

- RADIO REPLACEMENT
- SDARS/NAVIGATION ANTENNA CABLE AND ANTENNA INSTALLATION

Vehicle being upgraded from (AM/FM and SATELLITE Audio (SDARS)) you will need to do the following:

- RADIO REPLACEMENT
- ANTENNA REPLACEMENT

## RADIO REPLACEMENT

1. Disconnect and isolate the negative battery cable.
2. If equipped with power windows, using a fiber trim stick, gently pry the switch assembly (2) away from the trim panel (1), disconnect the electrical connector and remove the switch.
3. For vehicles without power windows, using a fiber trim stick, gently pry the storage bin assembly away from the bezel and remove the bin.

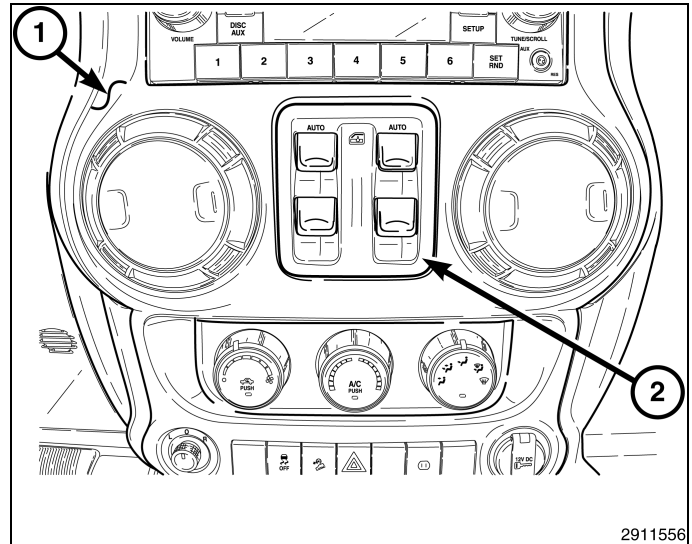

4. Each air outlet (1) is secured by a retaining tab (3) located on the outlet, and a stop tab (4) located on the back of the trim panel. Access the retaining tab from the inside of the air outlet, through the square openings (2) provided.

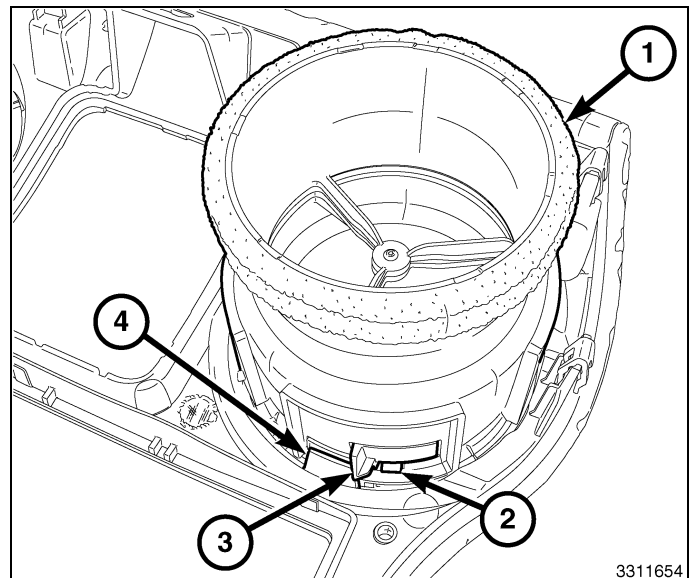

**NOTE: Center-right outlet shown. Other outlet similar.**

5. Rotate the louvers of both air outlets (1) in the center of the instrument panel (6) to the eleven-o'clock position (2).
6. Place a small screwdriver (4) or equivalent through the square opening (5) inside of each air outlet, located at the twelve-thirty position (3).
7. Carefully pry the retaining tab (3, shown in previous illustration) toward the center of the air outlet and rotate the outlets counterclockwise.
8. Remove the air outlets from the trim panel.

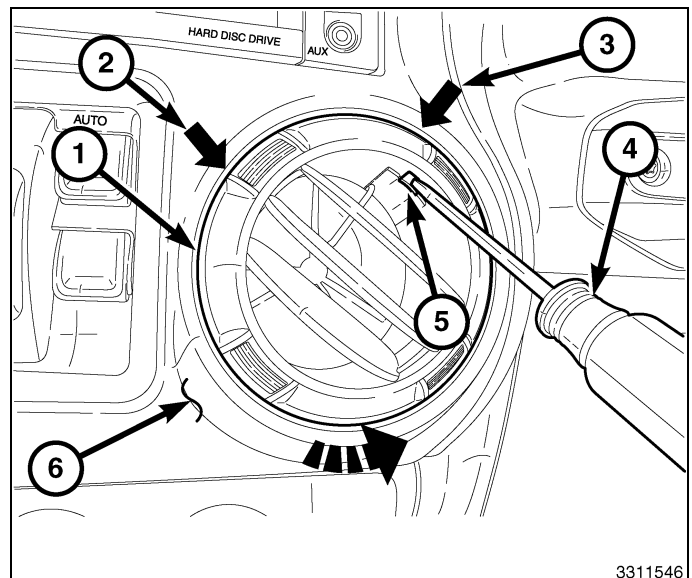

9. Using a fiber trim stick, disengage the two retaining clips (1) that secure the top of the steering column opening cover (2) to the instrument panel.
10. Disengage the two lower retaining tabs and remove the steering column opening cover.

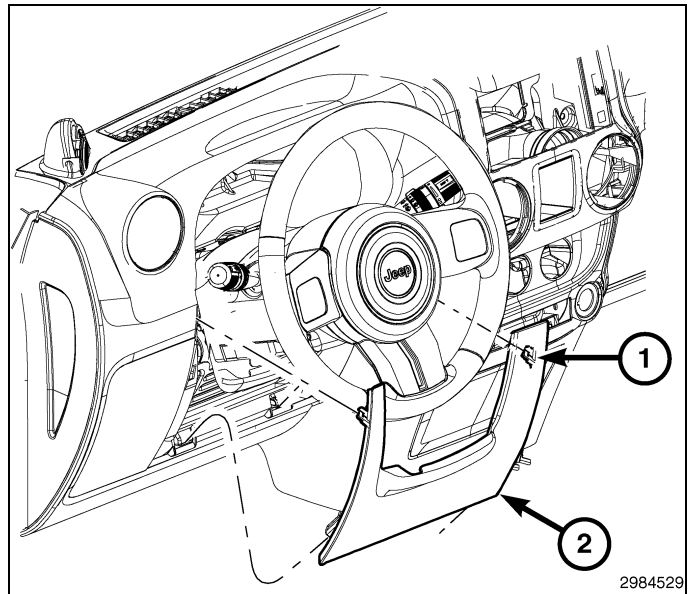

11. Remove the storage bin mat and the screw (1), located at the top of the instrument panel.
12. Remove the screw (2) through the center opening of the trim panel.
13. Remove the two screws (3) that secure the trim panel to the instrument panel, located at the steering column opening.

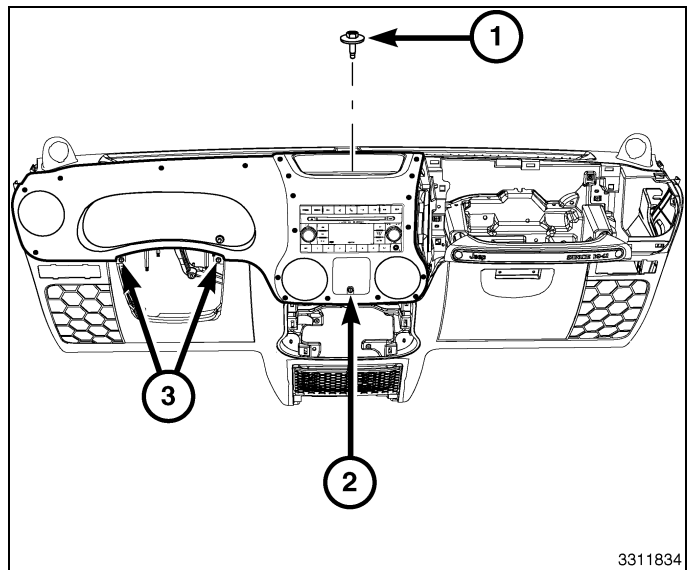

**CAUTION: Do not use any tools to release the lower trim panel retaining clips. Failure to follow these instructions can result in damage to the trim panel and reinforcement.**

14. Release the six lower retaining clips (3) without the use of tools. Reach into the instrument panel through the vent openings (1), firmly grasp the reinforcement located behind the trim panel (2) and carefully pull the reinforcement and trim panel assembly rearward.

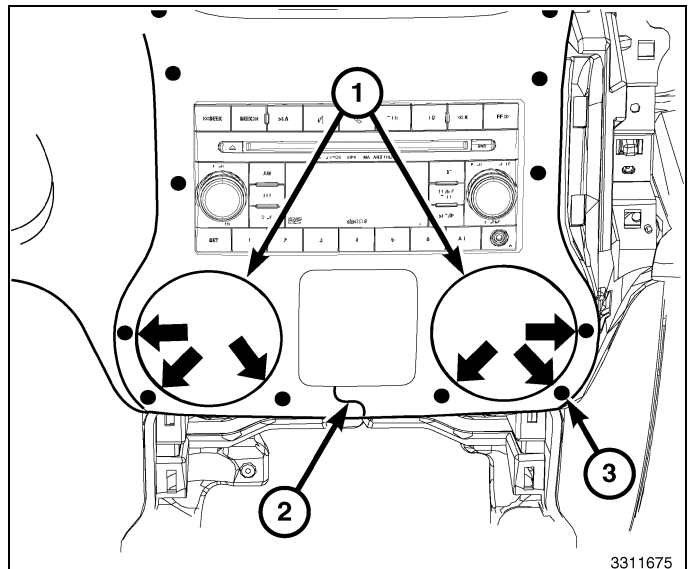

15. Release the remaining 13 retaining clips (1) and remove the trim panel (2).

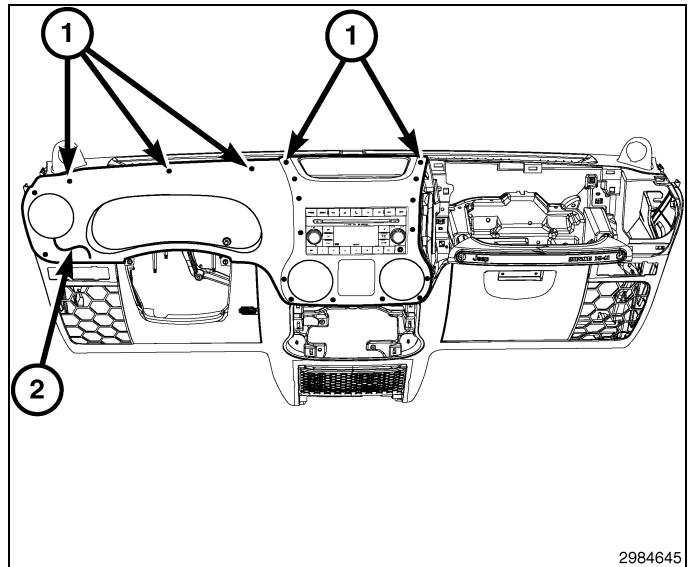

**CAUTION: Pulling the antenna cable straight out of the radio without pulling on the locking antenna connector could damage the cable or radio.**

16. Remove the radio mounting screws.  
 17. Pull the radio out far enough to access the back of the radio.  
 18. Disconnect the AM/FM antenna (2) and electrical connectors (1).  
 19. If equipped, disconnect the navigation antenna (3).  
 20. If equipped, disconnect the USB connectors (4).  
 21. Remove the radio from the instrument panel.  
 22. Position the new radio to the instrument panel.  
 23. Connect the AM/FM antenna (2) and electrical connectors (1).  
 24. Connect the satellite/navigation antenna (3).  
 25. If equipped, connect the USB connectors (4).  
 26. Install the radio mounting screws.  
 27. Position the trim panel (2) into place and fully seat all 19 retaining clips (1).

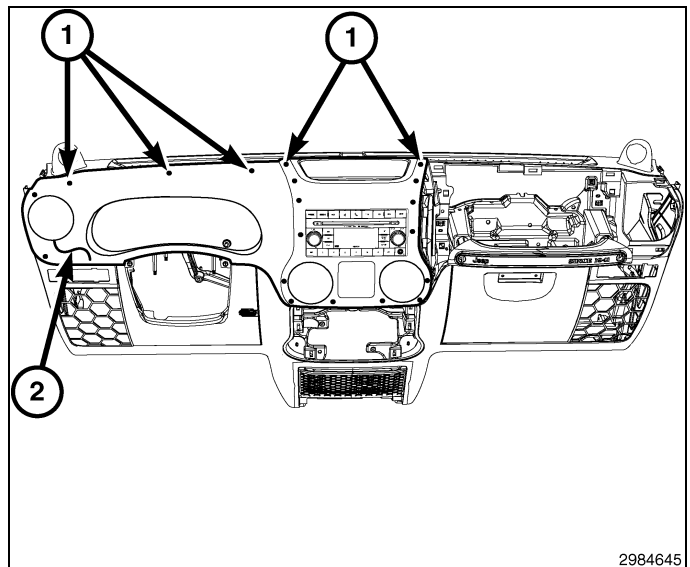
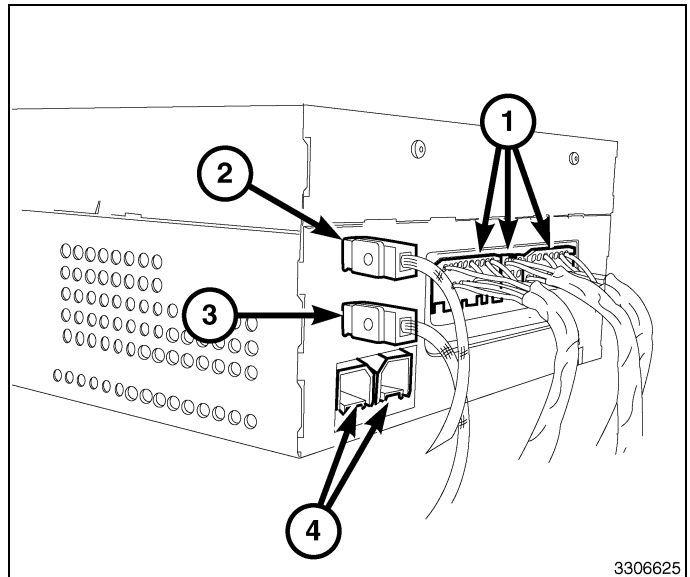

28. Install the two screws (3) that secure the trim panel to the instrument panel, located at the steering column opening.
29. Install the screw (2) through the center opening of the trim panel.
30. Install the screw and the storage bin mat at the center of the instrument panel.

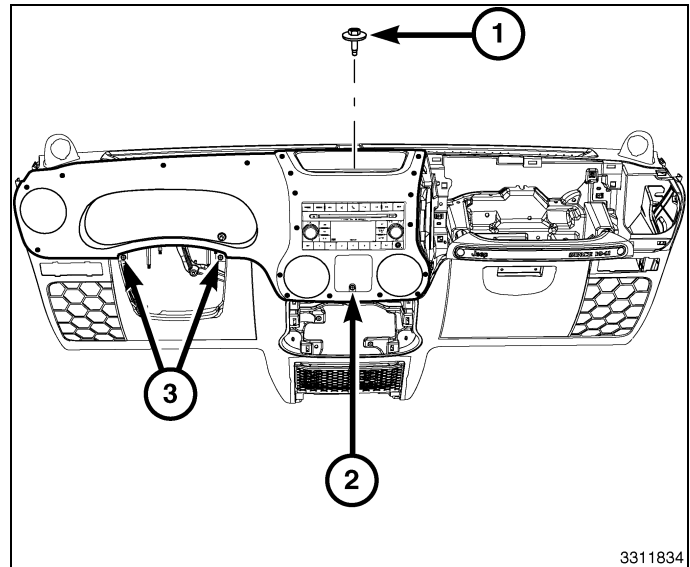

31. Position the steering column opening cover (2) to the instrument panel and engage the two lower retaining tabs.
32. Engage the two retaining clips (1) that secure the top of the steering column opening cover to the instrument panel.

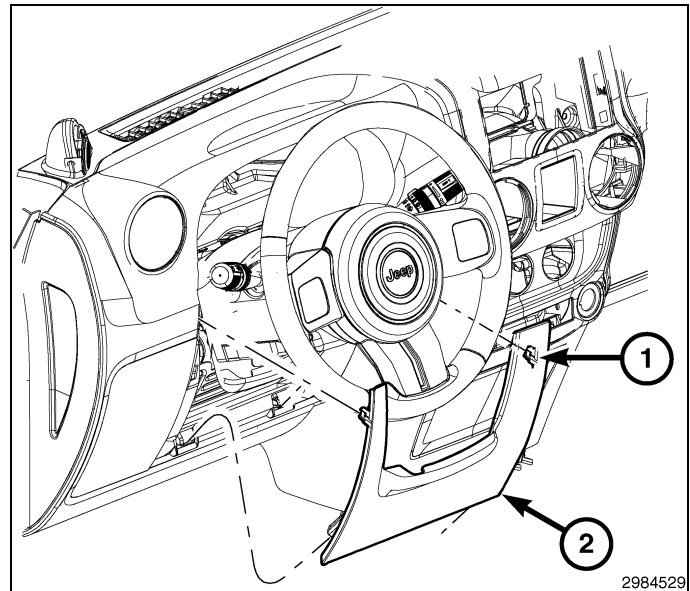

**NOTE: Center-right outlet shown. Other outlet similar.**

**NOTE: If a foam seal on an air outlet is deformed or damaged, the seal must be replaced.**

33. Install the air outlets (1) into the trim panel (2) and rotate the air outlets clockwise until fully engaged.

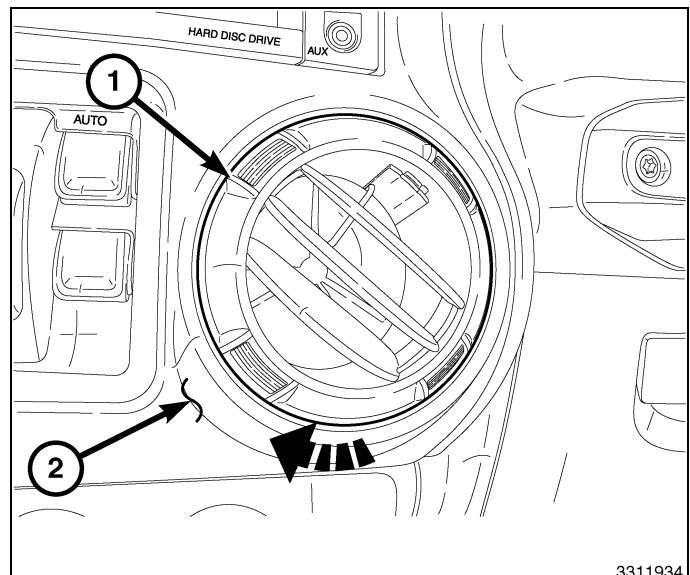

34. If equipped with power windows, position the switch assembly (2) to the trim panel (1), connect the electrical connector and install the switch.
35. For vehicles without power windows, install the storage bin assembly.
36. Reconnect the negative battery cable.

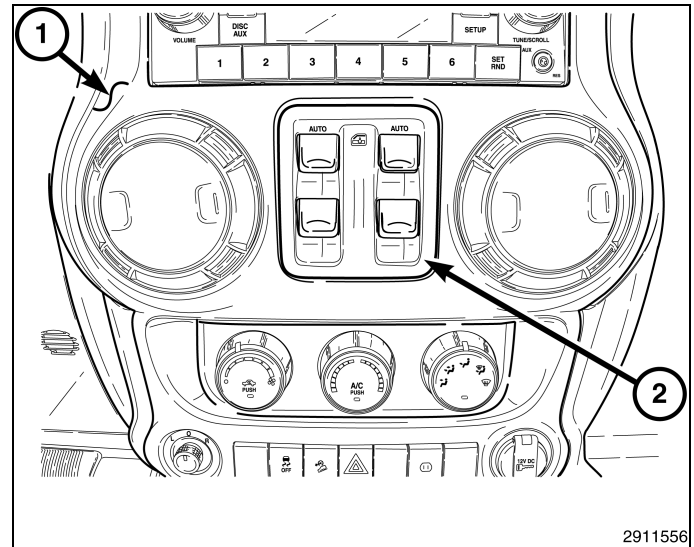

## SDARS/NAVIGATION ANTENNA CABLE AND ANTENNA INSTALLATION

### HARD TOP

**CAUTION:** Be certain all fasteners are removed. Failure to follow these instructions will result in hardtop damage.

1. From inside the vehicle, release the center clamps (1).
2. Release the rear clamps (2).
3. Remove the rear thumb bolts (3).
4. Release the front top clamps (4).

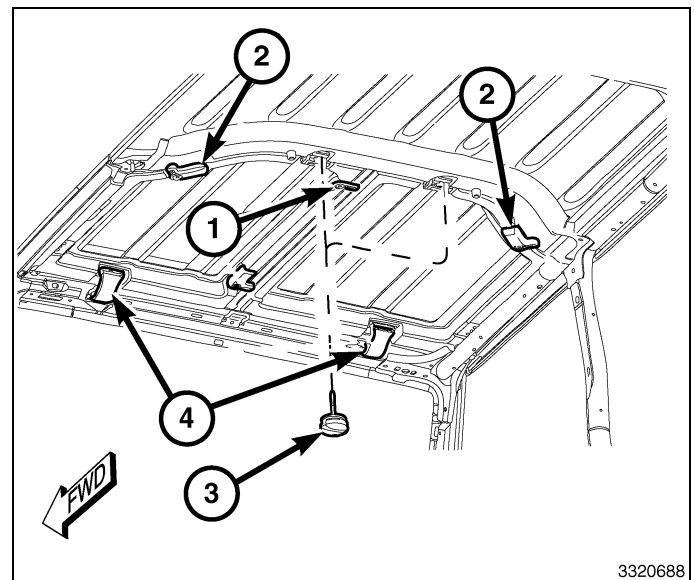

5. From the hardtop (1) left rear corner, of the interior, disconnect the hardtop wire harness connector (2).
6. Disconnect the hard top washer hose from the rear washer nozzle nipple (3).

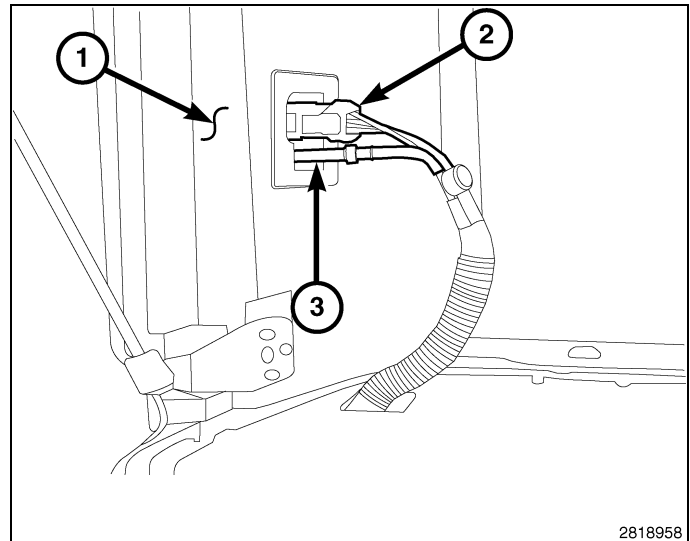

7. Remove the modular tops (1) and (2).
8. On four door models, remove the two front bolts (3).

**CAUTION: Lifting the main hard top on or off will require the assistance of four people, one in each corner. Failure to lift the top as instructed may result in hard top damage.**

9. Remove the six side bolts (5). Remove the main hard top (4) by lifting evenly, steadily and without flexing.

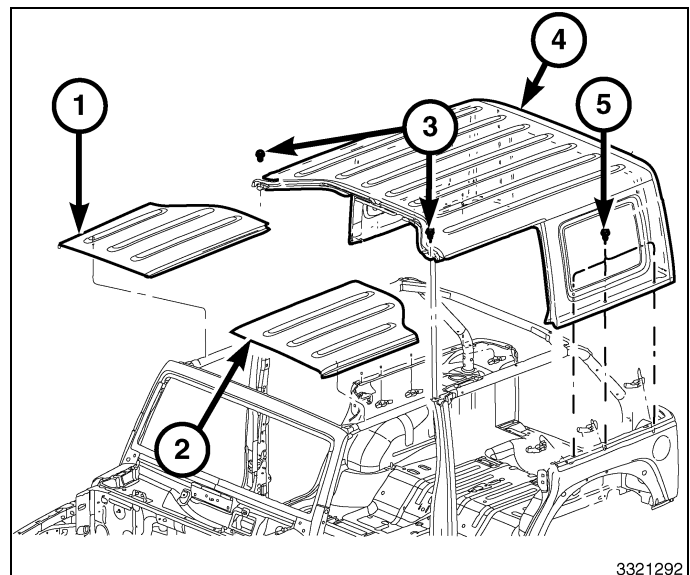

### SOFT TOP

1. Fold the soft top (1) down to expose the passenger upper B-pillar support.

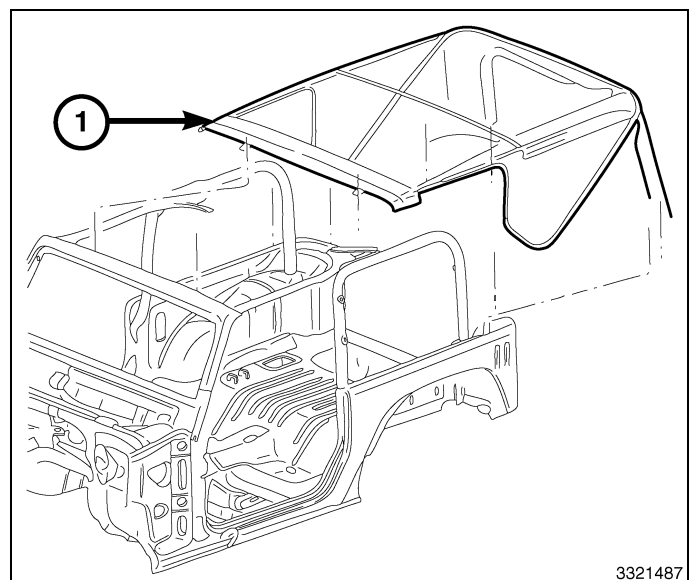

**All Models**

1. Open the glove box (1) and squeeze the stop tabs (2) inward.

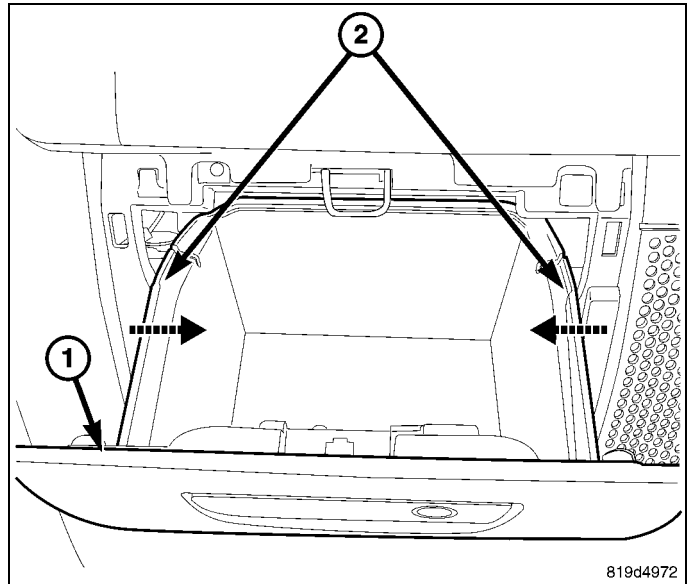

2. Lower the glove box (2) and release the hinges (1) and remove the glove box.

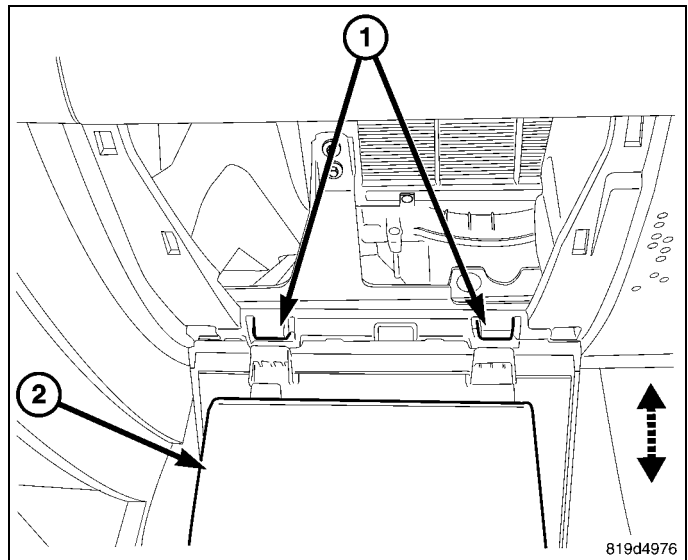



**TWO DOOR**

1. Using a fiber trim stick, separate the retaining clips (1) and remove the upper trim (2).
2. Remove the push pin fasteners (5).
3. Separate the retaining clips (4) and remove the lower B-pillar trim.

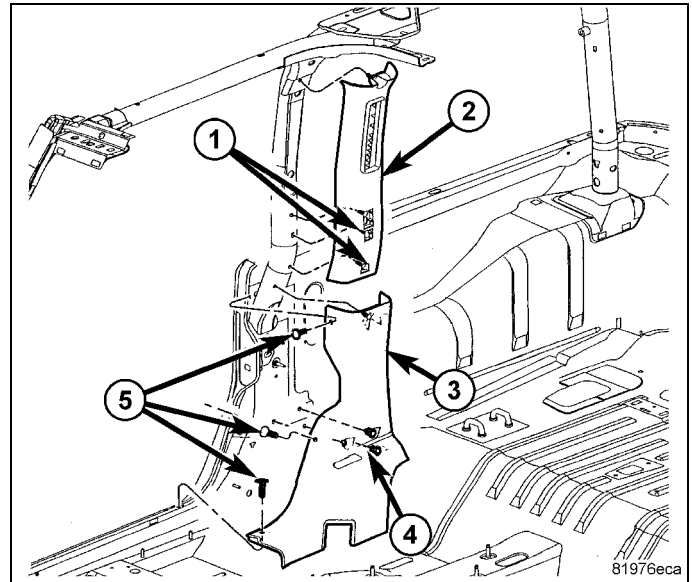
**FOUR DOOR**

1. Remove the seat belt turning loop (2).

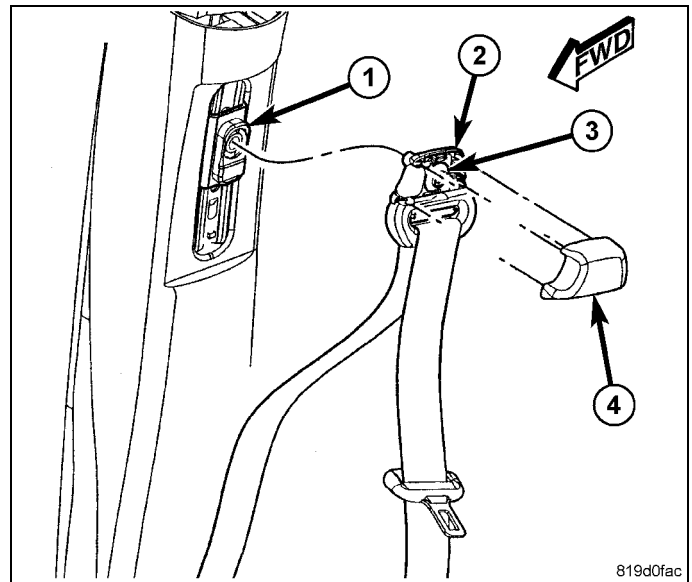

2. Remove the bolt (2) and disconnect the seat belt (3) from the seat (1).

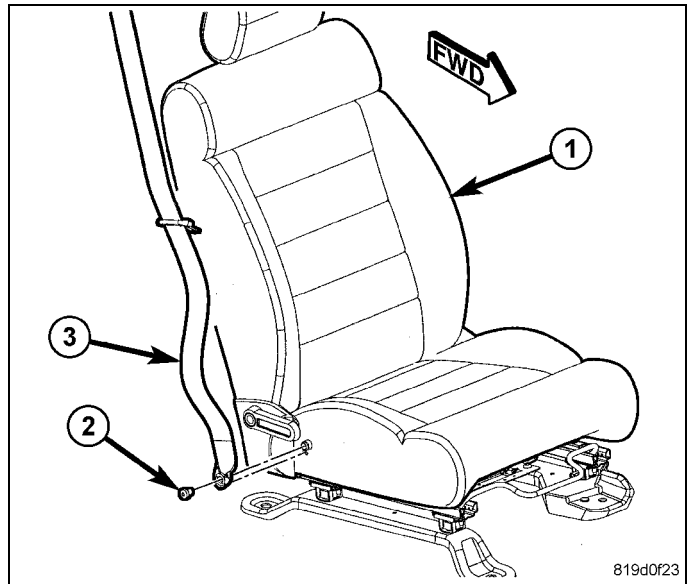

3. Using a fiber trim stick, separate the retaining clips (2) and remove the upper B-pillar trim panel (1).

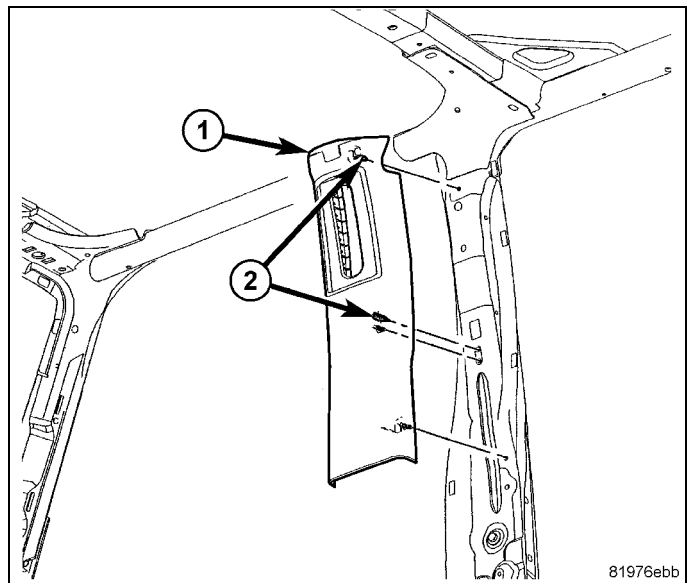

4. Remove the push pin fasteners (3) and separate the lower B-pillar trim panel (2).
5. Pull the seat belt (1) through the slot in the trim (2) and remove the trim.

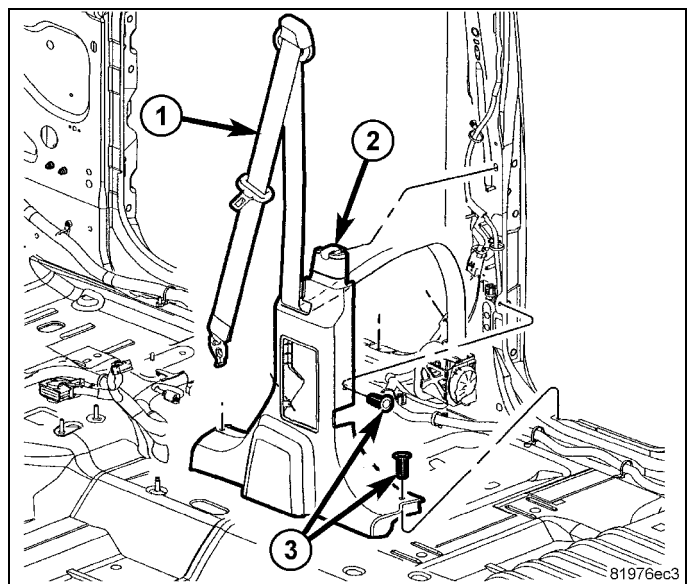

**ALL MODELS**

1. Remove the push pin fastener (3) and separate the retaining clips (1).
2. Remove the cowl trim (2).

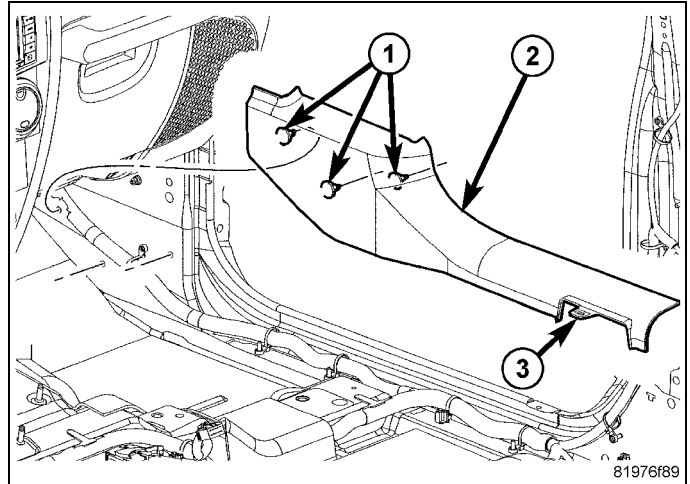

3. Route the antenna cable (1) from the radio opening along the glove box opening.
4. Continue routing along the scuff plate and up the B-pillar to the antenna mounting location.

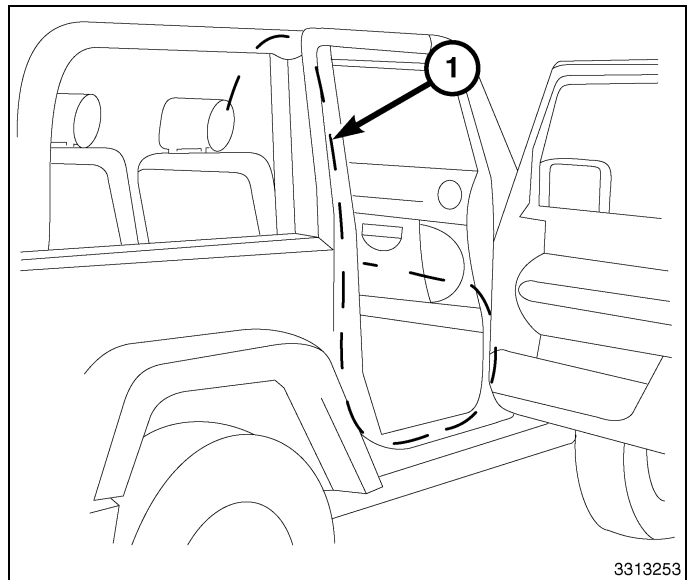

5. Disconnect the antenna connector (1).
6. Remove the antenna fastener and remove antenna (2).
7. Install the new antenna (2). Tighten the antenna retainer to 9 N·m (80 in. lbs.).
8. Connect the antenna connector (1).

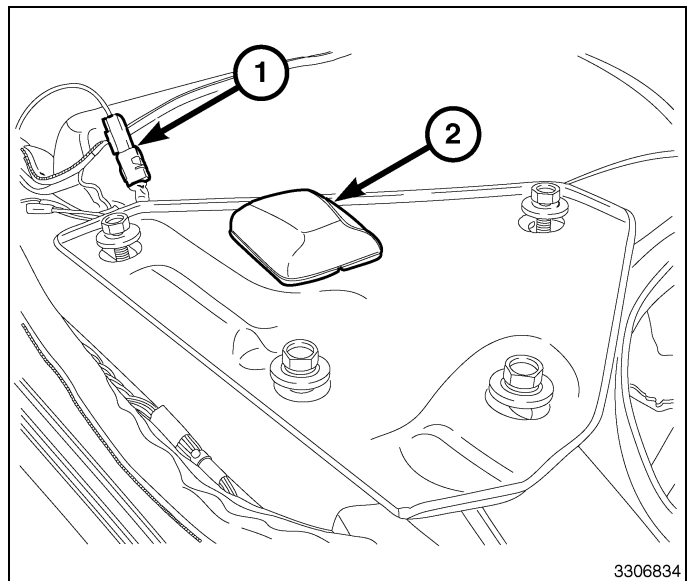

9. Position the trim (2) into place and seat the push pin fasteners (1) fully.
10. Install the push pin fastener (3).

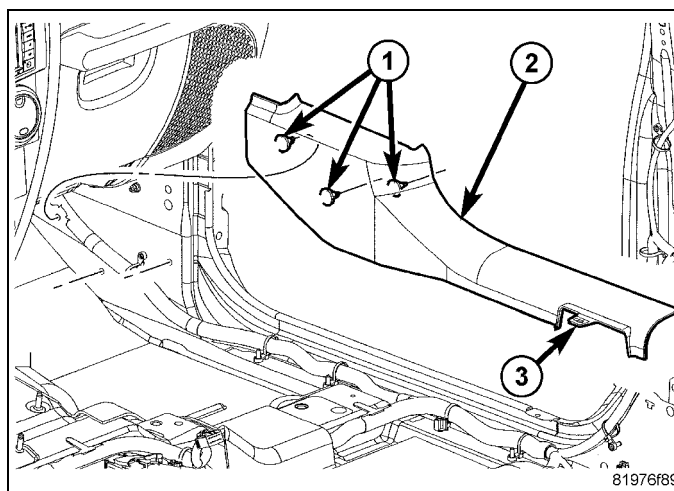

### TWO DOOR

1. Install the lower B-pillar trim (3) and seat the clips (4) fully.
2. Install the push pin fasteners (5).
3. Install the upper B-pillar trim (2) and seat the clips (1) fully.

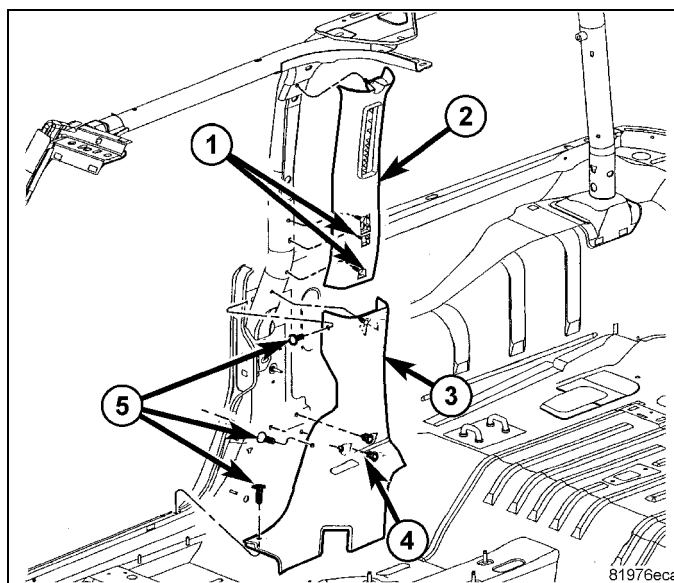

### FOUR DOOR

1. Pull the seat belt (1) through the lower B-pillar trim (2) and position into place.
2. Seat the clips fully and install the push pin fasteners (3).

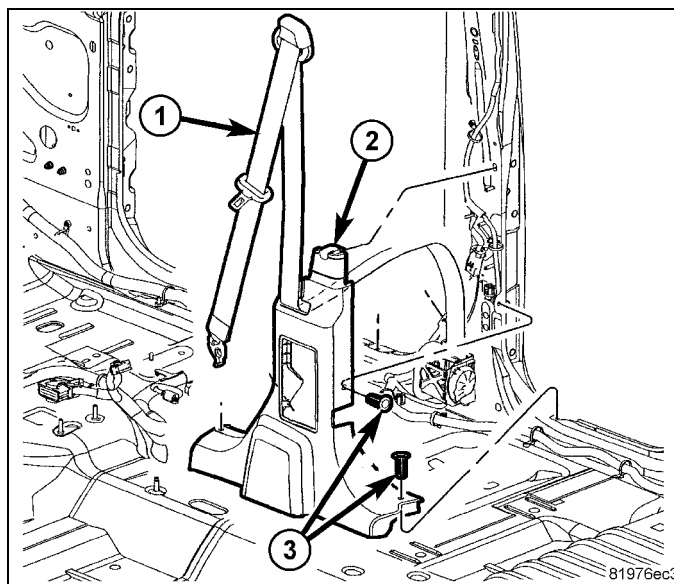

3. Position the upper B-pillar trim (1) into place and seat the clips (2) fully.

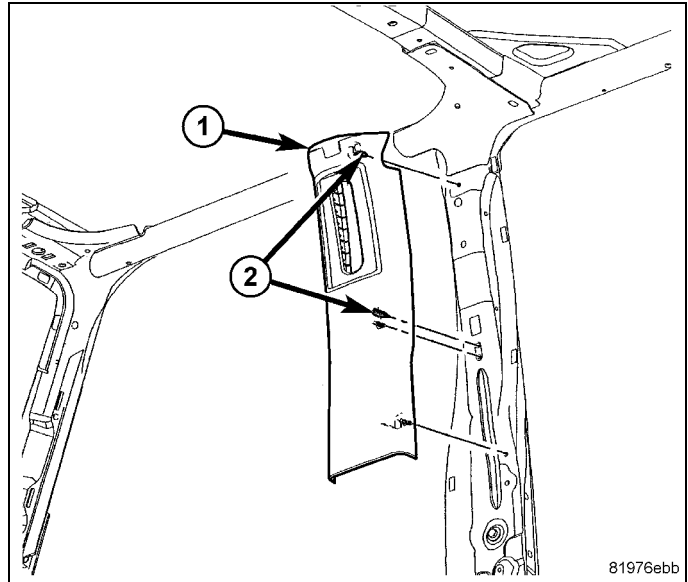

4. Position the seat belt turning loop (2) onto the height adjuster (1) on the upper sport bar. Be certain that the seat belt webbing between the retractor and the turning loop is not twisted.
5. Install and tighten the screw (3) that secures the turning loop to the height adjuster. Tighten the screw to 40 N·m (30 ft. lbs.).
6. Engage the upper edge of a new trim cover (4) over the top of the turning loop. Then squeeze the lower end of the trim cover and the turning loop together firmly and evenly until the engagement tabs of the trim cover snap into the slots of the turning loop.

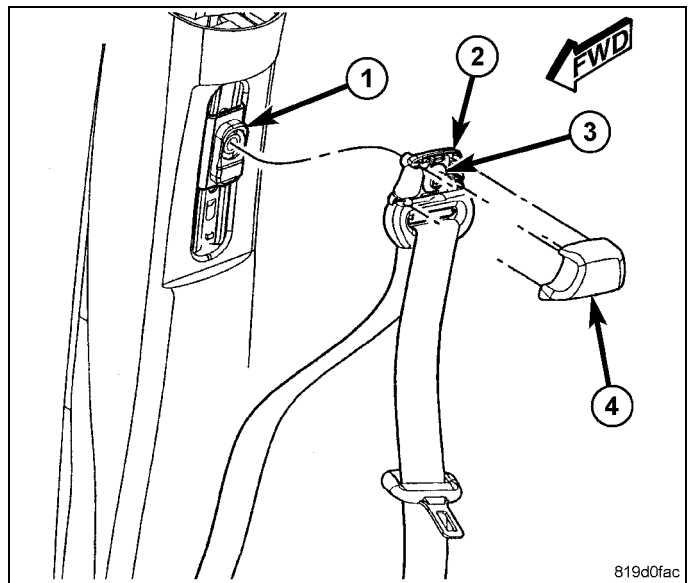

7. Position the seat belt (3) lower anchor to the mounting hole on the outboard side of the front seat (1) cushion frame. Be certain that the seat belt webbing between the turning loop and the lower anchor is not twisted.
8. Install and tighten the screw (2) that secures the lower anchor to the seat. Tighten the screw to 40 N·m (30 ft. lbs.).

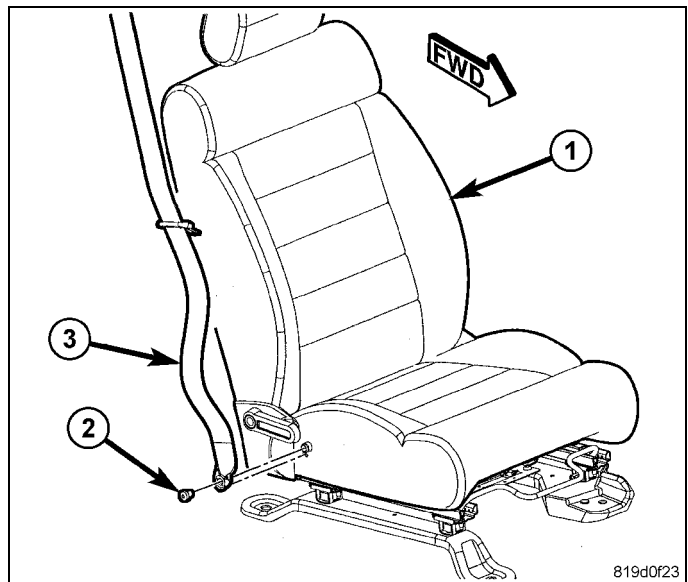

**ALL MODELS**

1. Position the glove box tabs onto the hinges (1).

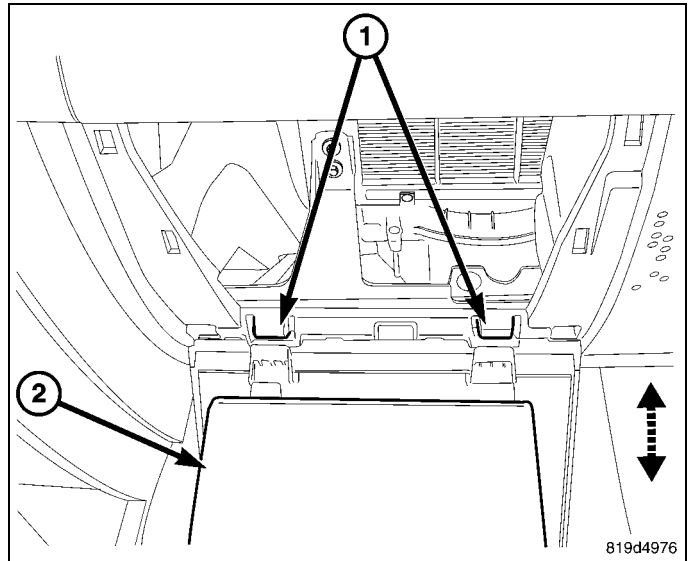

2. Close the box (1) and squeeze the stop tabs (2) inward and engage into the instrument panel.

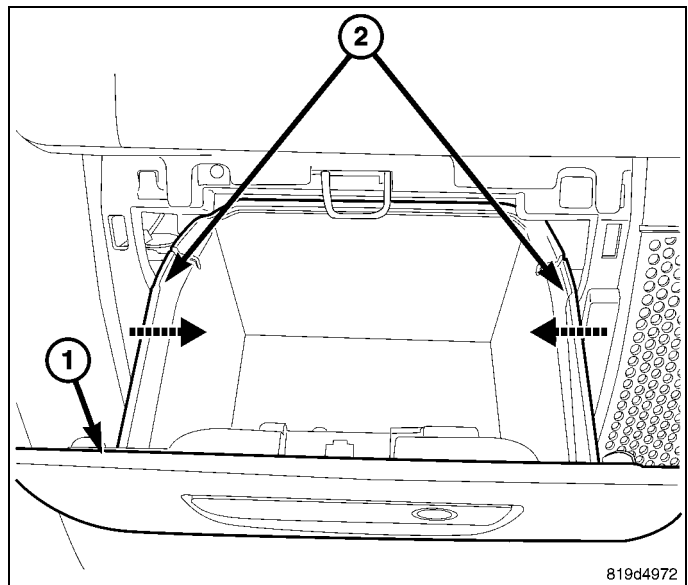

## SOFT TOP

Fold the soft top (1) back into position.

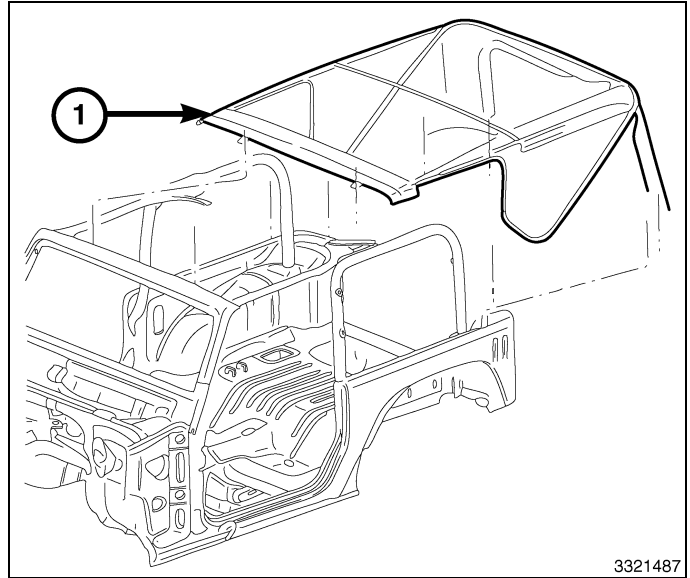

3321487

## HARD TOP

**CAUTION:** Lifting the main hard top on or off will require the assistance of four people, one in each corner. Failure to lift the top as instructed may result in hard top damage.

1. Install the main hard top (4) by lifting evenly, steadily and without flexing. Place onto the vehicle while lining up the alignment pins.

**CAUTION:** Make sure the B and C-pillar seals are not folded up and are positioned correctly.

2. Install the six side bolts (5).
3. On four door models, install the two front bolts (3).
4. Tighten the side bolts (5) from front to rear to 8 N·m (71 in. lbs.).
5. On four door models, tighten the front bolts (3) to 8 N·m (71 in. lbs.).

**NOTE:** Make sure all modular top latches are in the open position.

6. Position the modular tops (1) and (2) onto the vehicle with the right side top (1) being installed before the left side (2).

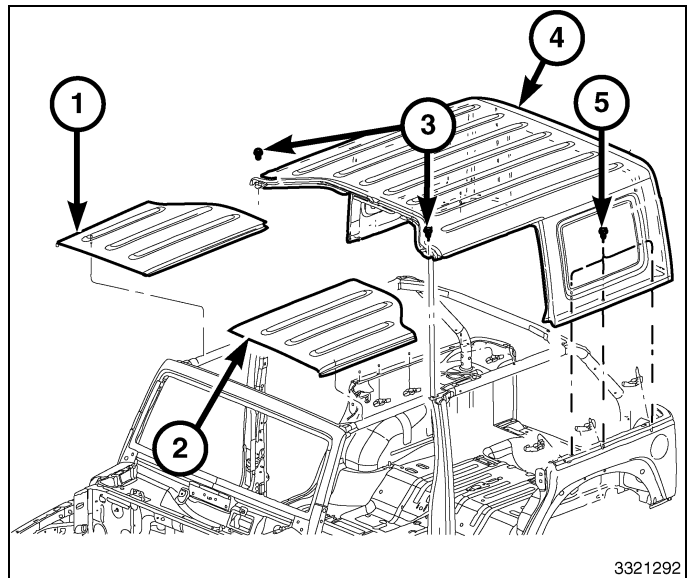

3321292

7. With the modular tops installed correctly onto the alignment pins, secure the front latches (4).
8. Install and secure the rear thumb bolts (3).
9. Secure the rear clamps (2) fully.
10. Secure the center clamps (1) fully.

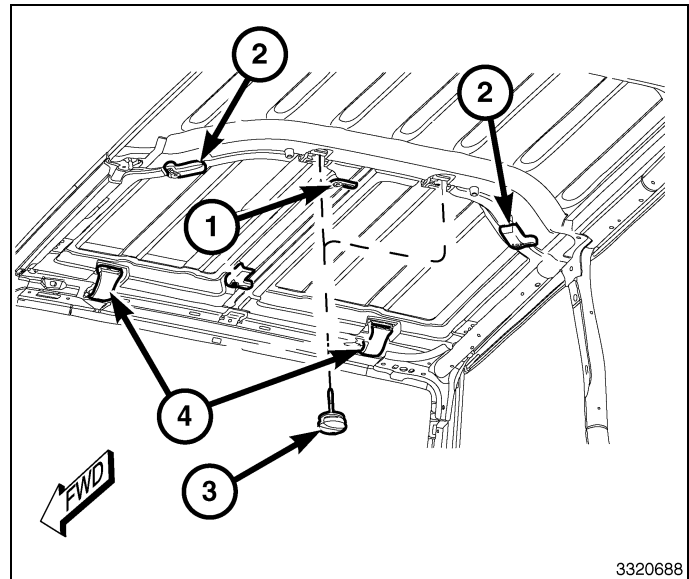

11. On the left rear corner of the hard top interior (1) connect the hardtop wire harness connector (2).
12. Connect the hardtop washer hose to the rear washer nozzle nipple (3).
13. Continue to radio installation Step #22.

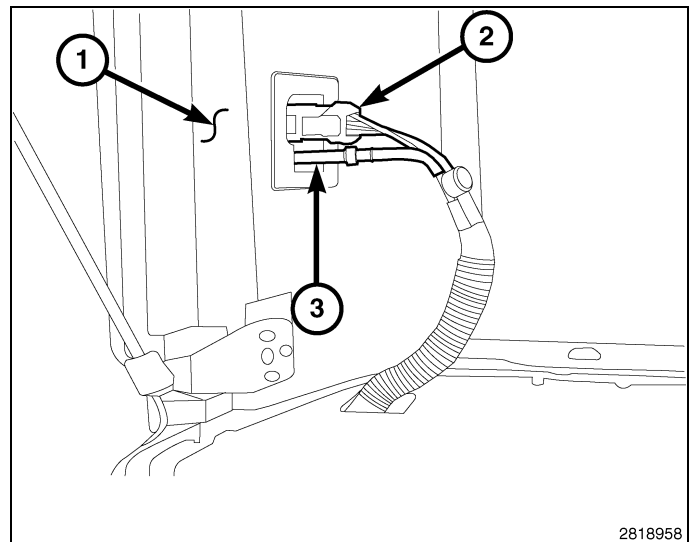

## ANTENNA REPLACEMENT HARD TOP

**CAUTION:** Be certain all fasteners are removed. Failure to follow these instructions will result in hardtop damage.



1. From inside the vehicle, release the center clamps (1).
2. Release the rear clamps (2).
3. Remove the rear thumb bolts (3).
4. Release the front top clamps (4).

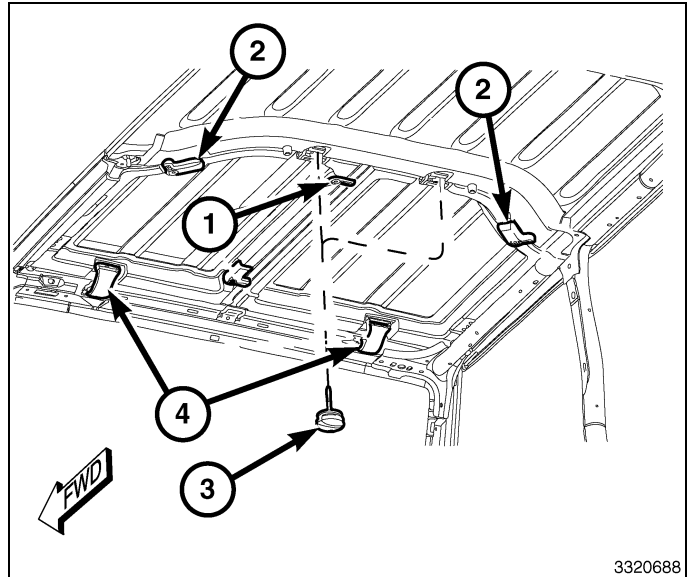

5. From the hardtop (1) left rear corner, of the interior, disconnect the hardtop wire harness connector (2).
6. Disconnect the hard top washer hose from the rear washer nozzle nipple (3).

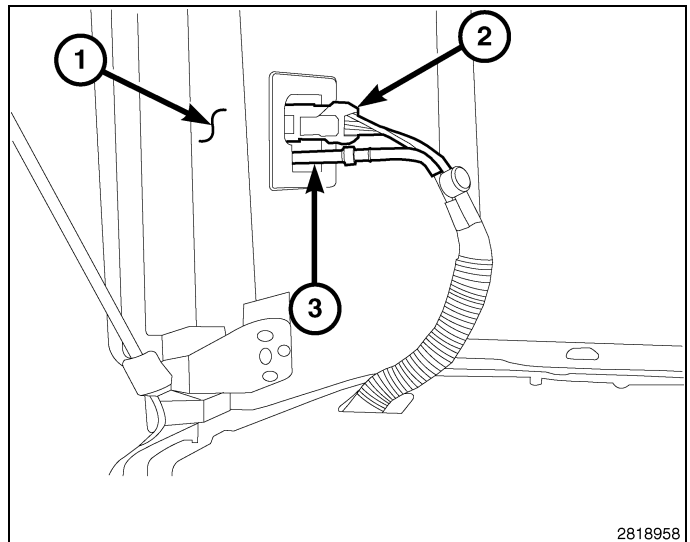

7. Remove the modular tops (1) and (2).
8. On four door models, remove the two front bolts (3).

**CAUTION: Lifting the main hard top on or off will require the assistance of four people, one in each corner. Failure to lift the top as instructed may result in hard top damage.**

9. Remove the six side bolts (5). Remove the main hard top (4) by lifting evenly, steadily and without flexing.

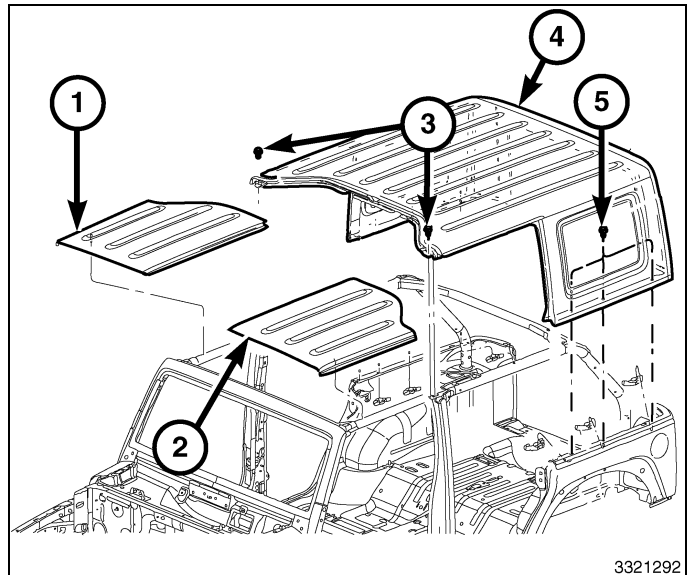

**SOFT TOP**

1. Fold the soft top (1) down to expose the passenger upper B-pillar support.

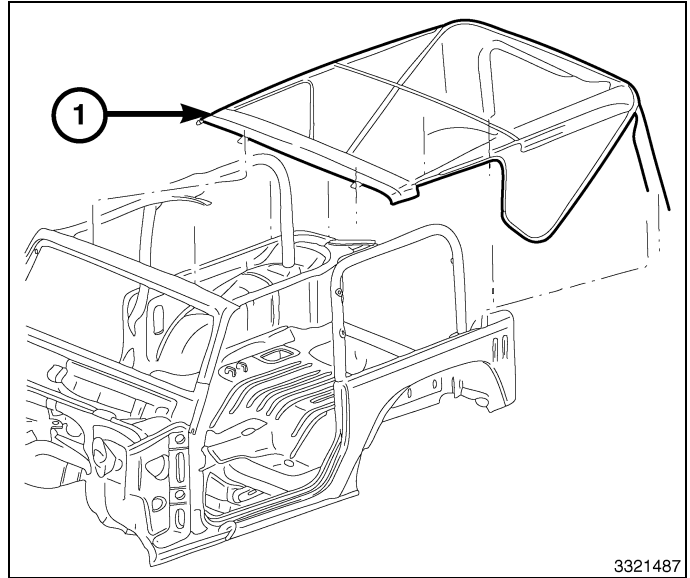

3321487

2. Disconnect the antenna connector (1).
3. Remove the antenna fastener and remove antenna (2).
4. Install the new antenna (2). Tighten the antenna retainer to 9 N·m (80 in. lbs.).
5. Connect the antenna connector (1).

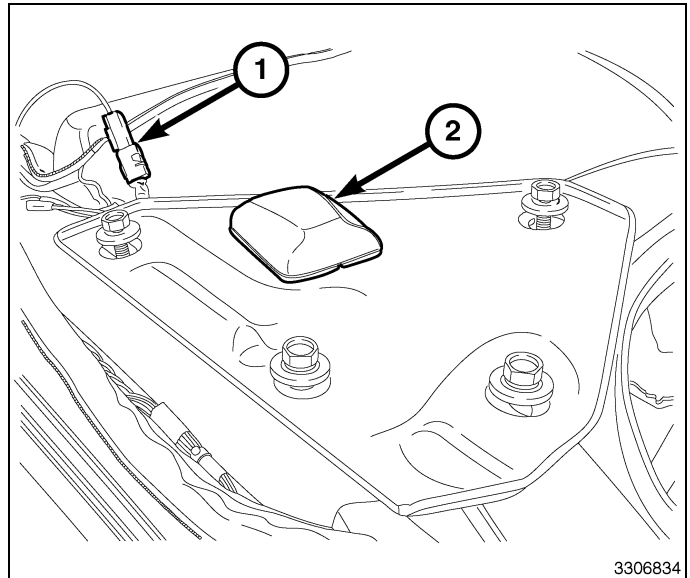

3306834

6. Position the trim (2) into place and seat the push pin fasteners (1) fully.
7. Install the push pin fastener (3).

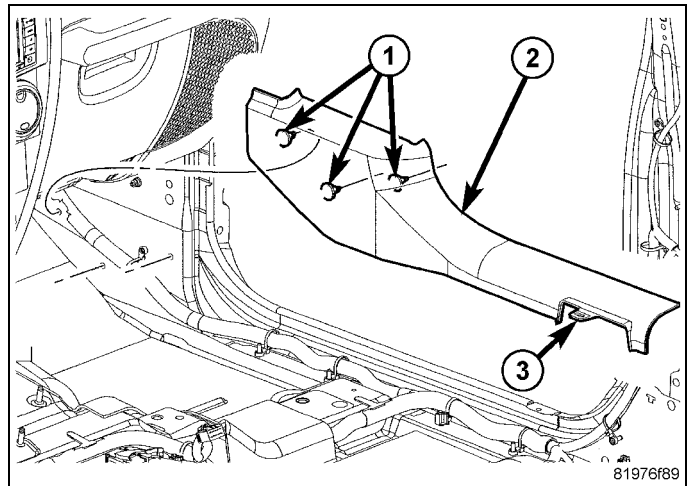

81976f89

## TWO DOOR

1. Install the lower B-pillar trim (3) and seat the clips (4) fully.
2. Install the push pin fasteners (5).
3. Install the upper B-pillar trim (2) and seat the clips (1) fully.

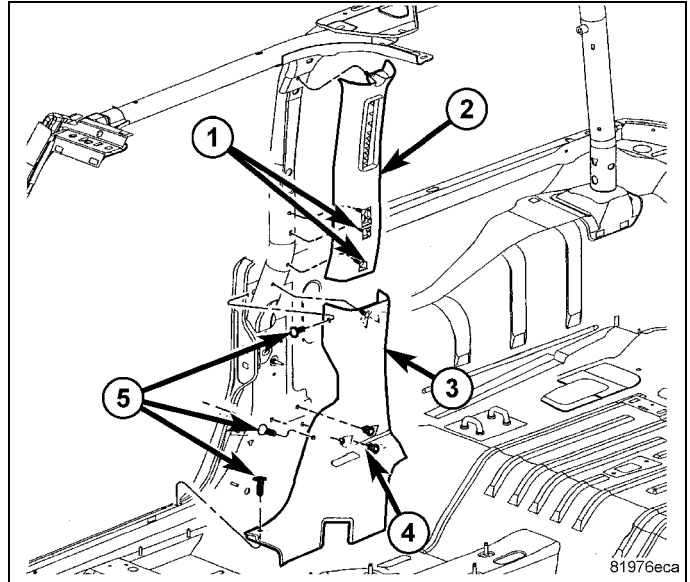

## FOUR DOOR

1. Pull the seat belt (1) through the lower B-pillar trim (2) and position into place.
2. Seat the clips fully and install the push pin fasteners (3).

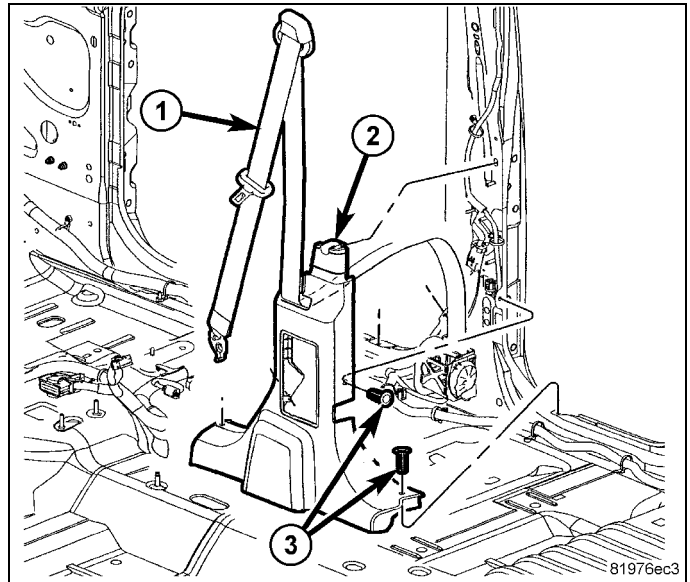

3. Position the upper B-pillar trim (1) into place and seat the clips (2) fully.

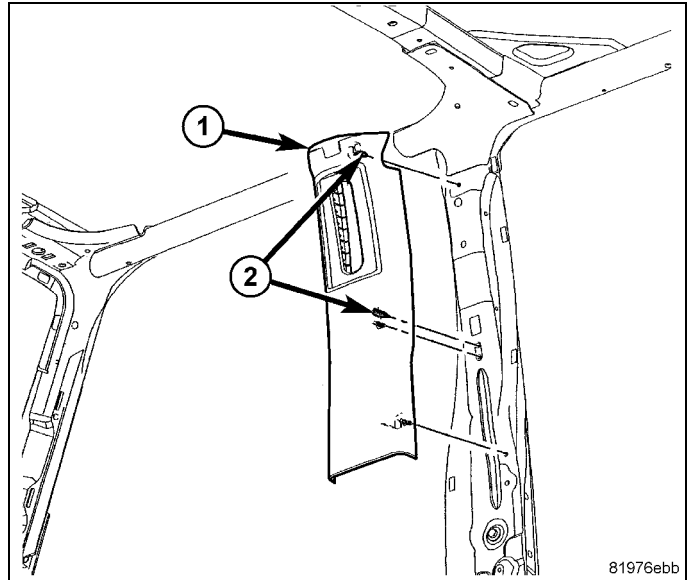

4. Position the seat belt turning loop (2) onto the height adjuster (1) on the upper sport bar. Be certain that the seat belt webbing between the retractor and the turning loop is not twisted.
5. Install and tighten the screw (3) that secures the turning loop to the height adjuster. Tighten the screw to 40 N·m (30 ft. lbs.).
6. Engage the upper edge of a new trim cover (4) over the top of the turning loop. Then squeeze the lower end of the trim cover and the turning loop together firmly and evenly until the engagement tabs of the trim cover snap into the slots of the turning loop.

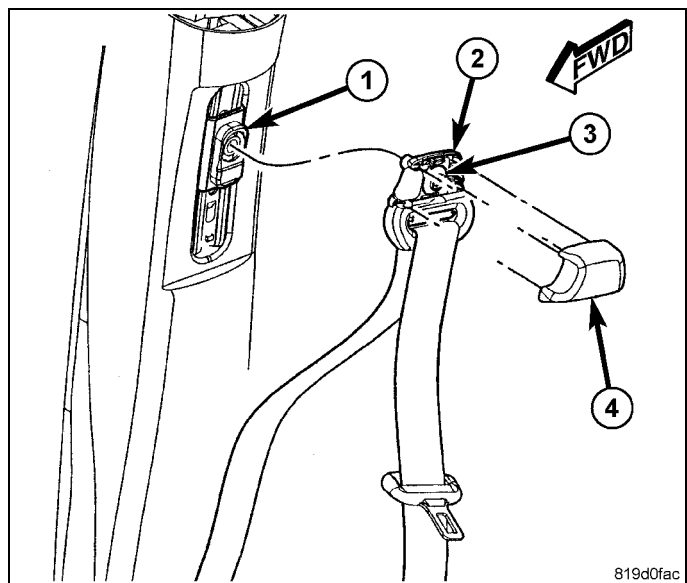

7. Position the seat belt (3) lower anchor to the mounting hole on the outboard side of the front seat (1) cushion frame. Be certain that the seat belt webbing between the turning loop and the lower anchor is not twisted.
8. Install and tighten the screw (2) that secures the lower anchor to the seat. Tighten the screw to 40 N·m (30 ft. lbs.).

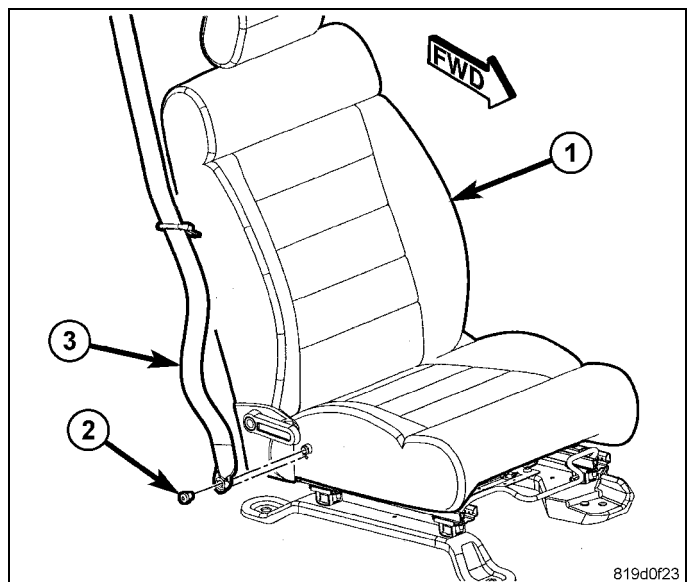

**ALL MODELS**

1. Position the glove box tabs onto the hinges (1).

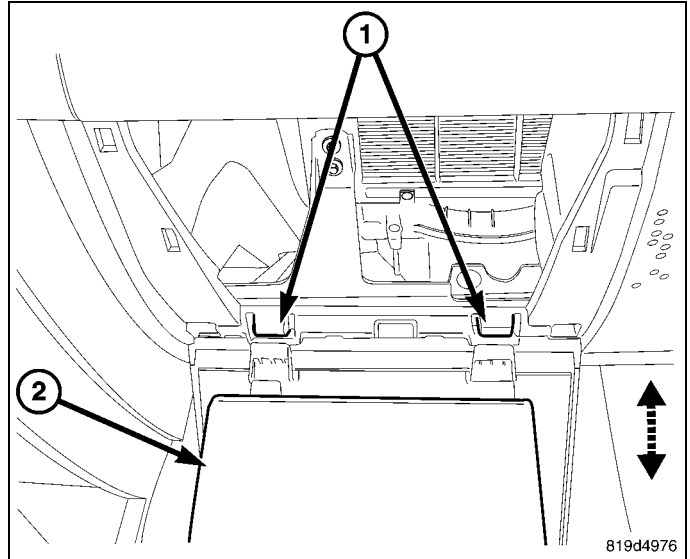

2. Close the box (1) and squeeze the stop tabs (2) inward and engage into the instrument panel.

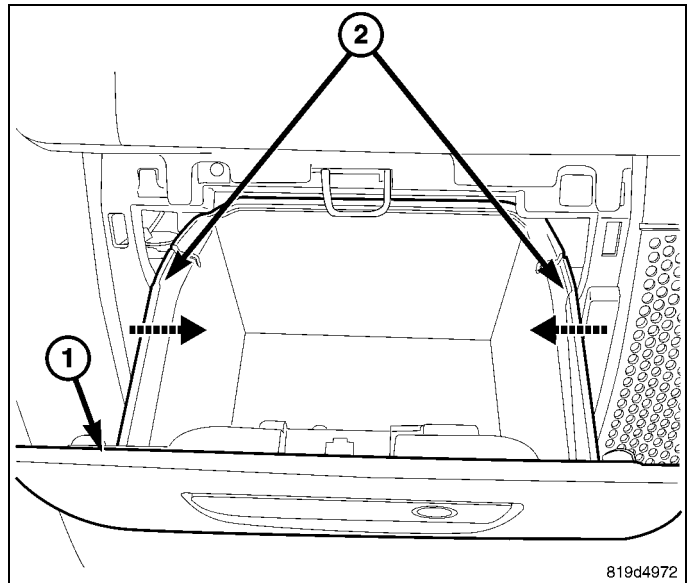

## SOFT TOP

Fold the soft top (1) back into position.

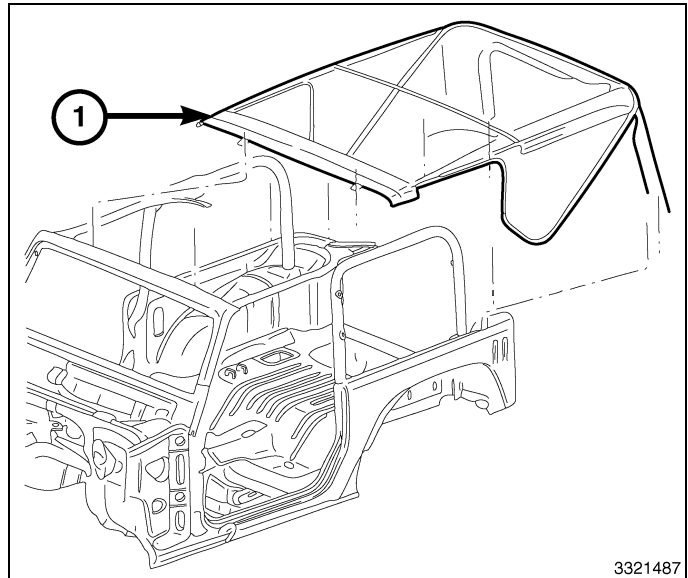

3321487

## HARD TOP

**CAUTION:** Lifting the main hard top on or off will require the assistance of four people, one in each corner. Failure to lift the top as instructed may result in hard top damage.

1. Install the main hard top (4) by lifting evenly, steadily and without flexing. Place onto the vehicle while lining up the alignment pins.

**CAUTION:** Make sure the B and C-pillar seals are not folded up and are positioned correctly.

2. Install the six side bolts (5).
3. On four door models, install the two front bolts (3).
4. Tighten the side bolts (5) from front to rear to 8 N·m (71 in. lbs.).
5. On four door models, tighten the front bolts (3) to 8 N·m (71 in. lbs.).

**NOTE:** Make sure all modular top latches are in the open position.

6. Position the modular tops (1) and (2) onto the vehicle with the right side top (1) being installed before the left side (2).

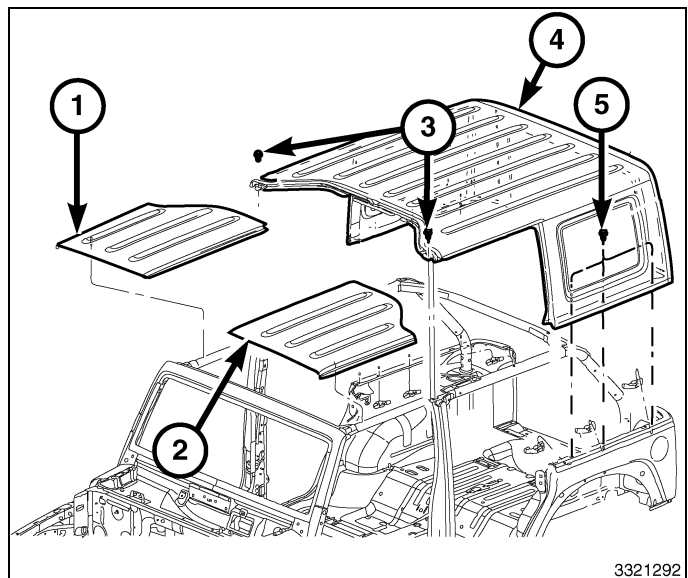

3321292

7. With the modular tops installed correctly onto the alignment pins, secure the front latches (4).
8. Install and secure the rear thumb bolts (3).
9. Secure the rear clamps (2) fully.
10. Secure the center clamps (1) fully.

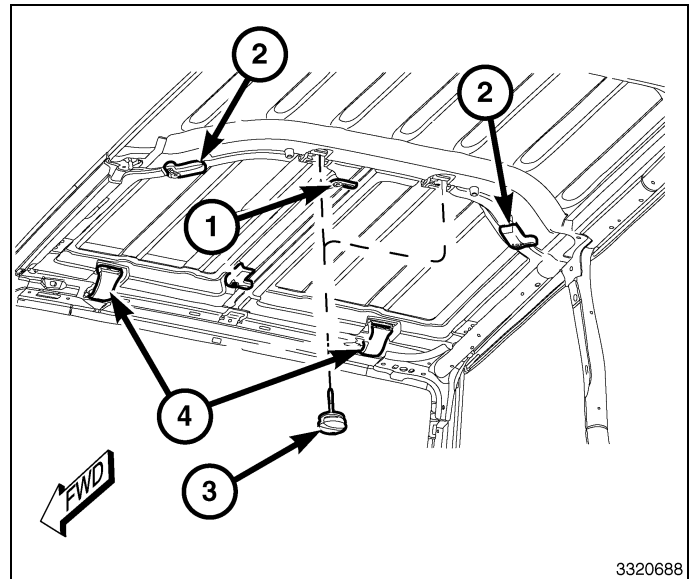

11. On the left rear corner of the hard top interior (1) connect the hardtop wire harness connector (2).
12. Connect the hardtop washer hose to the rear washer nozzle nipple (3).
13. Continue to radio installation Step #22.

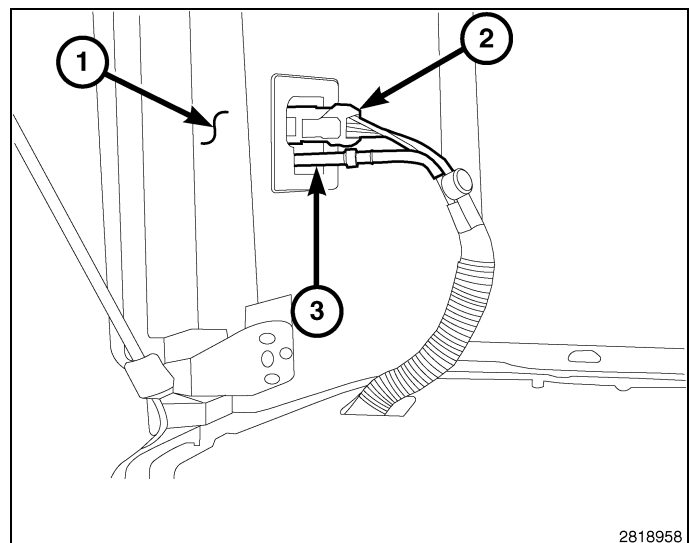

## UPDATE VEHICLE CONFIGURATION

**NOTE: The wiTECH software level must be at the latest release to perform this procedure.**

1. VIN must be updated with the sales code of the added accessory in order to enable system functionality. Using the DealerCONNECT website and the wiTECH diagnostic application, complete the vehicle configuration.
2. Log on to <https://dealerconnect.chrysler.com>.
3. In the "Vehicle Option" screen under the "Global Claims System" category in the "Service" tab, enter the vehicle VIN, four digit pin number obtained from the dealership parts department and add sales code(s) noted below as a "Dealer Installed Option".

### RHB (AM/FM/DVD/HDD with SDARS)

### RSC (Satellite)

4. Confirm that the new sales code has been successfully added to the VIN.
5. With the wiTECH diagnostic application, perform the following steps from the Initial Start Up Screen:
  - Select the "DIAGNOSTIC PROCEDURES" tab
  - Select "RESTORE VEHICLE CONFIGURATION"
  - Select the "Run Diagnostic" button
  - Select "CONTINUE"
  - Verify that the vehicle VIN number is correct
  - Once verified, select the "Correct VIN" button

- Note On-Screen instructions and select the "Close" button





# TROUSSE DE RADIO DE NAVIGATION RHB

## WRANGLER

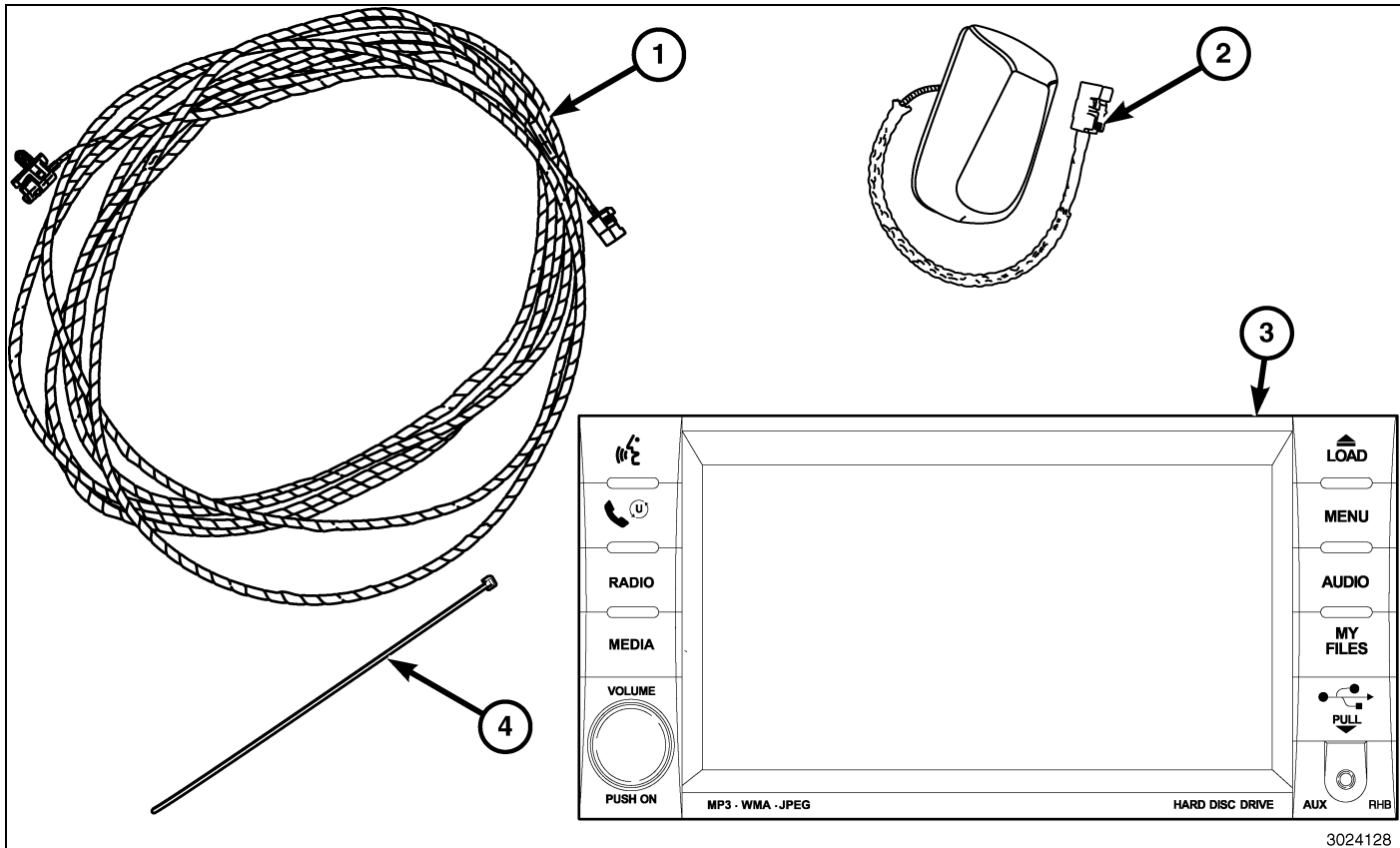

3024128

Numéro de légende	Description	Quantité
1	Faisceau de câblage	1
2	Antenne	1
3	Radio RHB	1
4	Attaches mono-usage	10

Outils requis				
Douille de 10 mm (carré d'entraînement de 1/4 po)	Clé à cliquet de 1/4	Tournevis à pointe cruciforme	Baguette de garnissage en fibre	Clé dynamométrique à carré d'entraînement de 1/4

### ÉTAPES DE LA PROCÉDURE :

Pour les véhicules qui doivent être mis à niveau de (AM/FM seulement), vous devez exécuter ce qui suit :

- REMPLACEMENT DE LA RADIO
- POSE DE CÂBLE D'ANTENNE ET D'ANTENNE DE RADIO PAR SATELLITE/RADIO DE NAVIGATION

Pour les véhicules qui doivent être mis à niveau de (AM/FM et radio par satellite) vous devez exécuter ce qui suit :

- REMPLACEMENT DE LA RADIO
- Remplacement de l'antenne

## REMPACEMENT DE LA RADIO

1. Débrancher et isoler le câble négatif de la batterie.
2. Si équipé de glaces à commande électrique, à l'aide d'une baguette de garnissage en fibre, soulever en tirant doucement l'ensemble de commutateur (2) à l'écart du panneau de garnissage (1) et débrancher le connecteur électrique et retirer le commutateur.
3. Pour les véhicules non équipés de glaces à commande électrique, à l'aide d'une baguette de garnissage en fibre, soulever en tirant doucement le bac de rangement à l'écart de l'encadrement et retirer le bac.

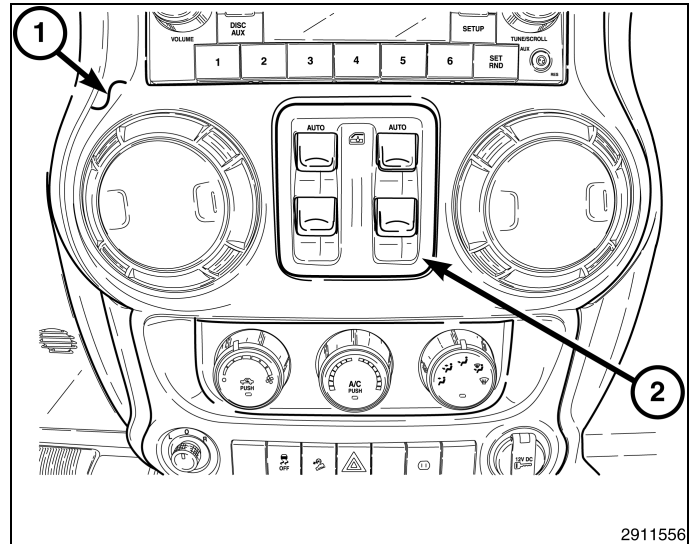

4. Chaque sortie d'air (1) est maintenue par une patte de fixation (3) située sur la sortie et une patte d'arrêt (4) située à l'arrière du panneau de garnissage. Accéder à la patte de fixation de l'intérieur de la sortie d'air, à travers les ouvertures carrées (2) prévues à cet effet.

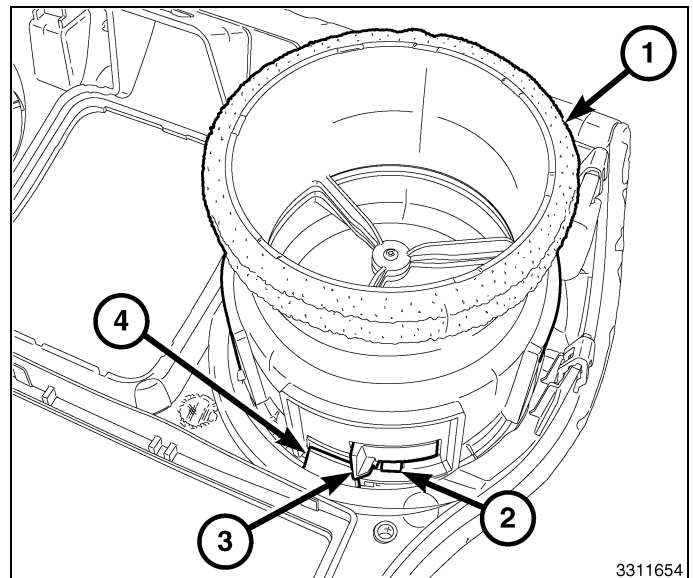

### REMARQUE: Sortie du centre droit illustrée. Autre sortie similaire.

5. Tourner les volets des deux sortie d'air (1) situées dans le centre du tableau de bord (6) à la position onze heures (2).
6. Palcer un petit tourne-vis (4) ou un outil équivalent à travers l'ouverture carrée (5) à l'intérieur de chaque sortie d'air, placée à la position douze heures trente (3).
7. Soulever avec soin la patte de fixation (3, montrée dans l'illustration précédente) vers le centre de la sortie d'air et tourner les sorties dans le sens contraire des aiguilles d'une montre.
8. Retirer les sorties d'air du panneau de garnissage.

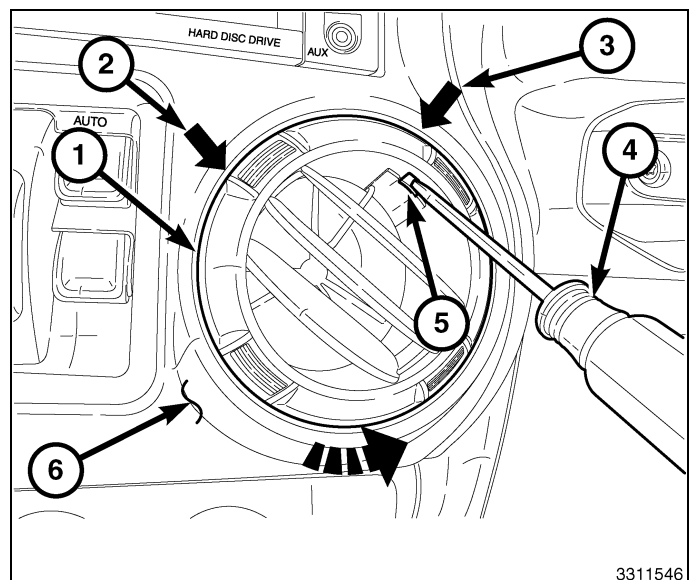

9. Utiliser une baguette de garnissage en fibre pour désengager les deux agrafes de retenue (1) qui maintiennent le couvercle de l'ouverture supérieure de la colonne de direction (2) au tableau de bord.
10. Désengager les deux pattes de fixation inférieures et retirer le couvercle de colonne de direction.

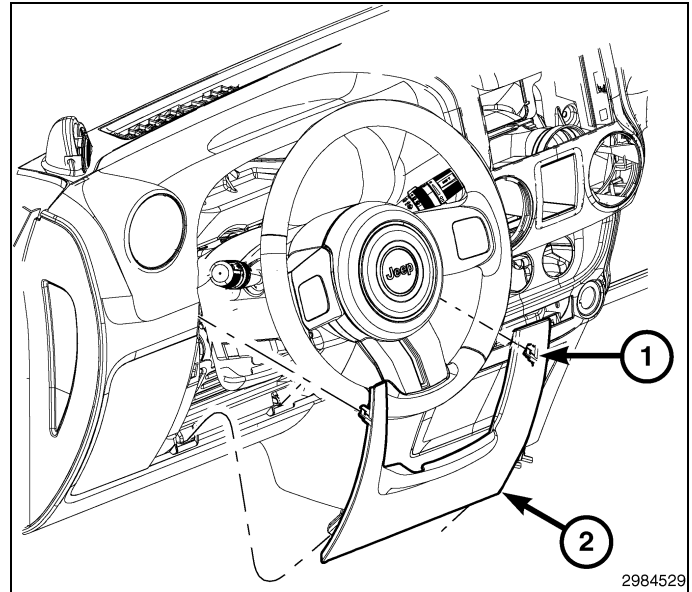

11. Retirer le tapis de bac de rangement et la vis (1), située sur le dessus du tableau de bord.
12. Retirer la vis (2) à travers l'ouverture centrale du panneau de garnissage.
13. Retirer les deux vis (3) qui maintiennent le panneau de garnissage au tableau de bord, situées à l'ouverture de la colonne de direction.

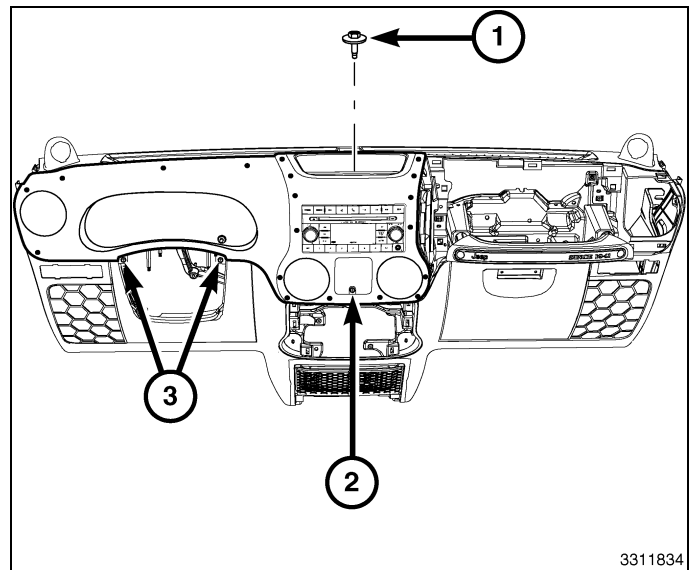

**ATTENTION: Ne pas utiliser d'outil pour dégager les agrafes de retenue inférieures du panneau de garnissage. Le défaut de suivre ces directives peut entraîner des dommages au panneau de garnissage et au raidisseur.**

14. Dégager les six agrafes de retenue inférieures (3) sans utiliser d'outils. Accéder à l'intérieur du tableau de bord à travers les ouvertures de ventilation (1), saisir fermement le raidisseur situé derrière le panneau de garnissage (2) et tirer avec soin l'ensemble de raidisseur et de panneau de garnissage vers l'arrière.

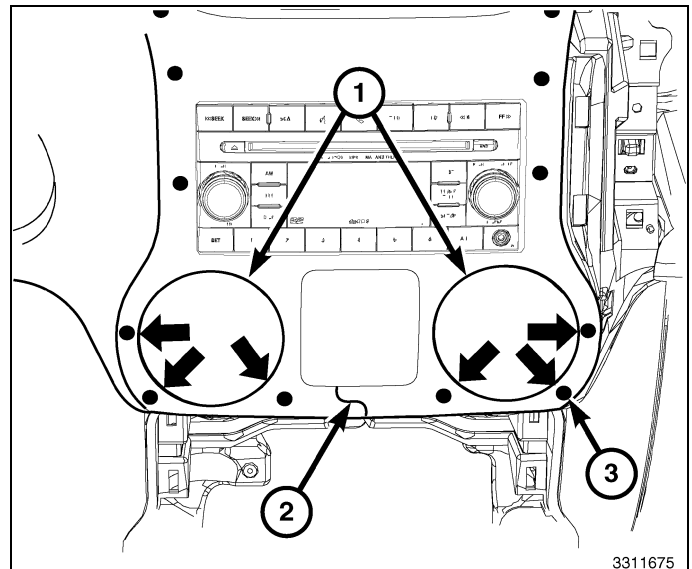

15. Dégager les agrafes de retenue 13 restantes (1) et retirer le panneau de garnissage (2).

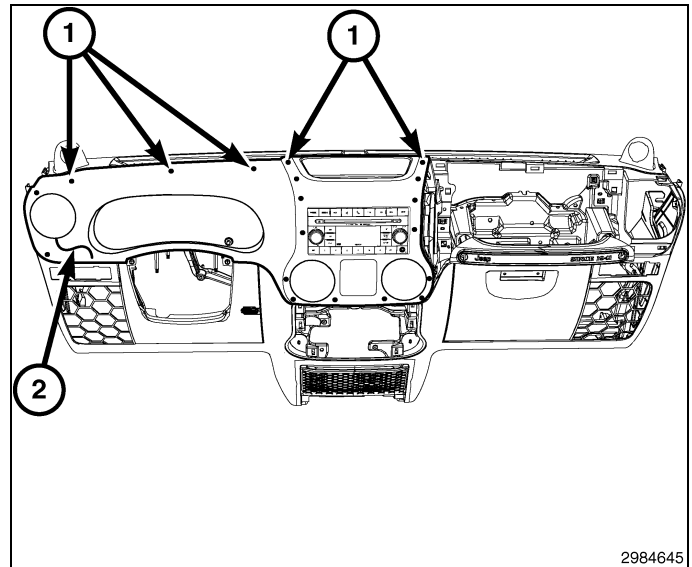

**ATTENTION: Le fait de tirer directement sur le câble de l'antenne et non sur le connecteur de verrouillage de l'antenne peut endommager le câble ou la radio.**

16. Retirer les vis de montage de la radio.  
 17. Faire sortir la radio suffisamment pour accéder à l'arrière de la radio.  
 18. Débrancher l'antenne AM/FM (2) et les connecteurs électriques (1).  
 19. Le cas échéant, débrancher l'antenne de navigation (3).  
 20. Le cas échéant, débrancher les connecteurs USB (4).  
 21. Retirer la radio du tableau de bord.  
 22. Installer la nouvelle radio sur le tableau de bord.  
 23. Brancher l'antenne AM/FM (2) et les connecteurs électriques (1).  
 24. Brancher l'antenne satellite/de navigation (3).  
 25. Selon l'équipement, brancher les connecteurs USB (4).  
 26. Poser les vis de montage de la radio.  
 27. Positionner le panneau de garnissage (2) en place et assujettir complètement toutes les 19 agrafes de retenue (1).

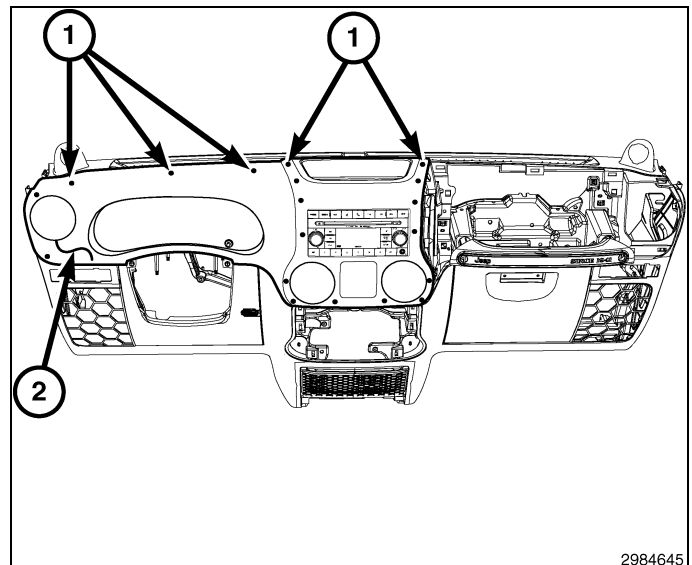
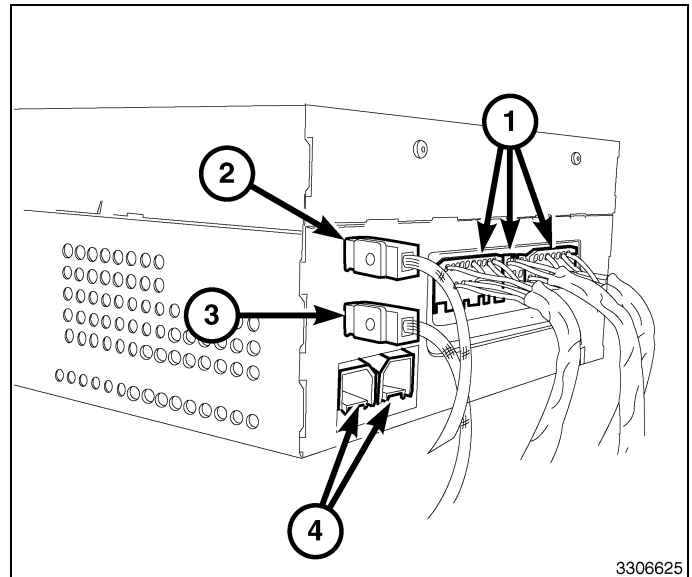

28. Poser les deux vis (3) qui maintiennent le tableau de bord, situées à l'ouverture de la colonne de direction.
29. Poser la vis (2) à travers l'ouverture centrale du panneau de garnissage.
30. Poser la vis et le tapis du bac de rangement au centre de du tableau de bord.

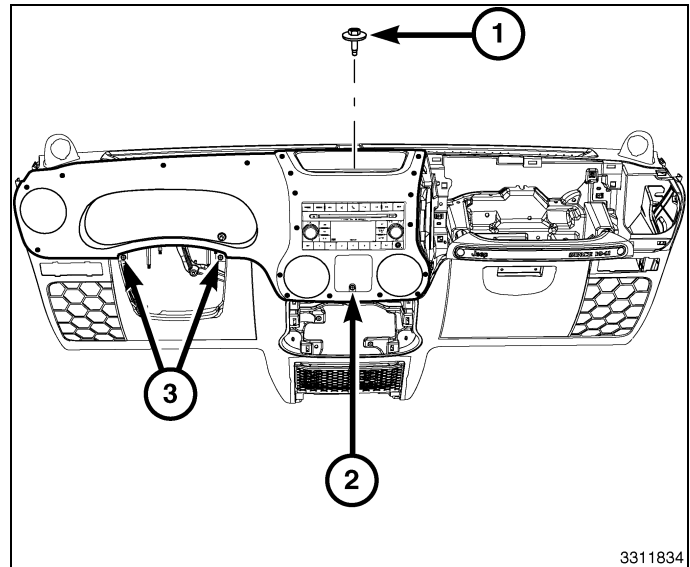

31. Positionner le couvercle de l'ouverture de la colonne de direction (2) au tableau de bord et engager les deux pattes de fixation inférieures.
32. Engager les deux agrafes de retenue (1) qui maintiennent le dessus du couvercle de l'ouverture de la colonne de direction au tableau de bord.

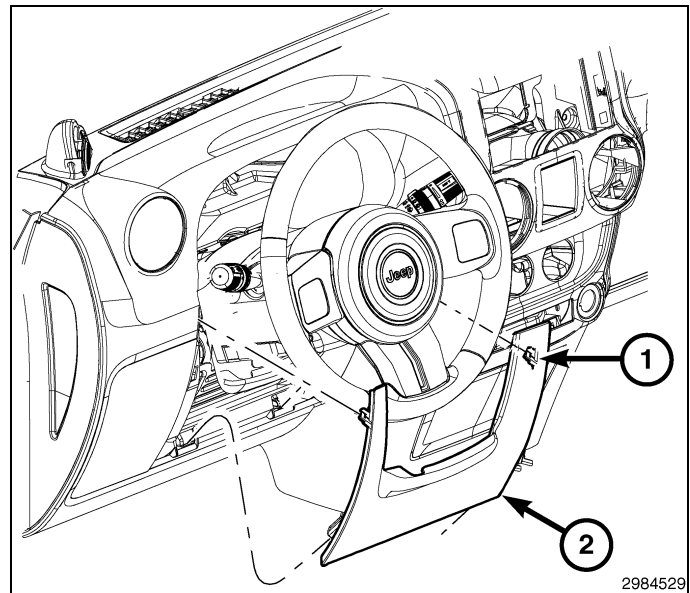

**REMARQUE: Sortie du centre droit illustrée. Autre sortie similaire.**

**REMARQUE: Si le joint en mousse sur la sortie d'air est déformé ou endommagé, le joint doit être remplacé.**

33. Poser les sorties d'air (1) dans le panneau de garnissage (2) et tourner les sorties d'air dans le sens des aiguilles d'une montre jusqu'à ce qu'elles soient bien engagées.

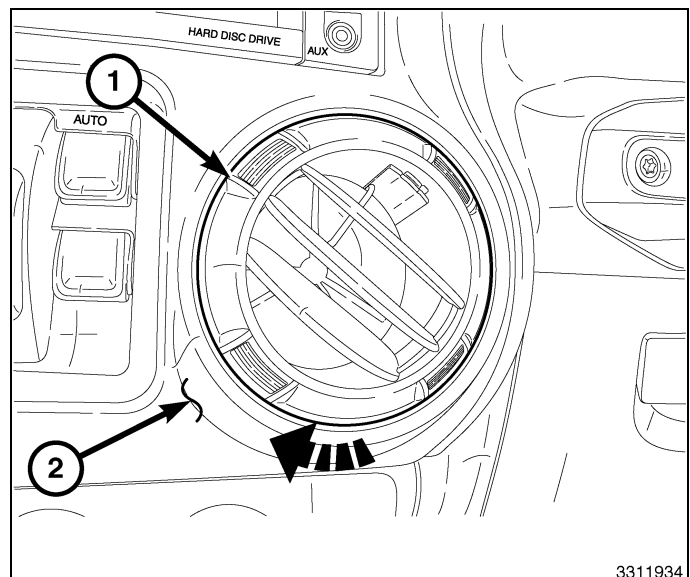

34. Si équipé de glaces à commande électrique, positionner l'ensemble de commutateur (2) au panneau de garnissage(1), brancher le connecteur électrique et poser le commutateur.
35. Pour les véhicules non équipés de glaces à commande électrique, poser l'ensemble de bac de rangement.
36. Rebrancher le câble négatif de la batterie.

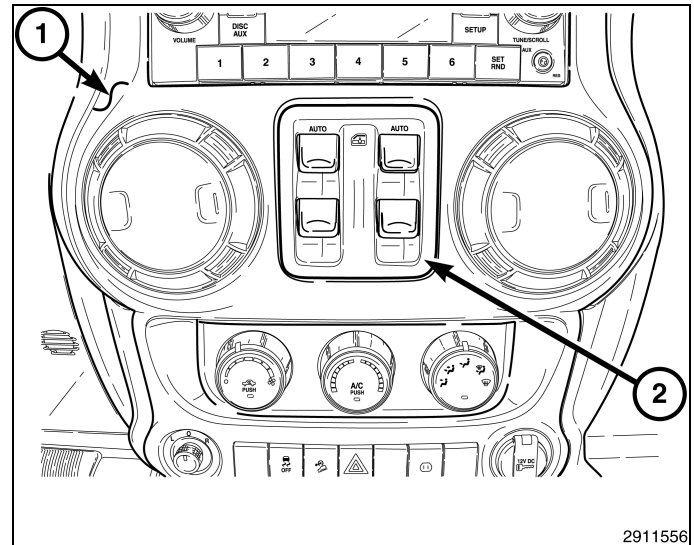

## POSE DE CÂBLE D'ANTENNE ET D'ANTENNE DE RADIO PAR SATELLITE/RADIO DE NAVIGATION

### TOIT AMOVIBLE

**ATTENTION: S'assurer que les pièces de fixation sont retirées. Le non-respect de ces instructions entraînera des dommages au toit amovible.**

1. À partir de l'intérieur du véhicule, libérer les fixations centrales (1).
2. Libérer les fixations arrière (2).
3. Déposer les boulons à oreilles arrière (3).
4. Libérer les fixations supérieures avant (4).

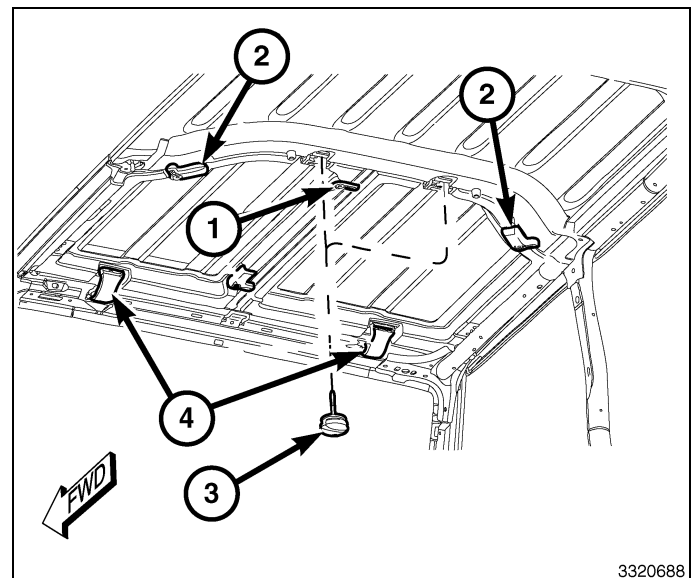

5. À partir du coin arrière gauche (1) du toit amovible, de l'intérieur, débrancher le connecteur de faisceau de câblage du toit amovible (2).
6. Débrancher le tuyau de lave-glace du toit amovible du mamelon de gicleur de lave-glace arrière (3).

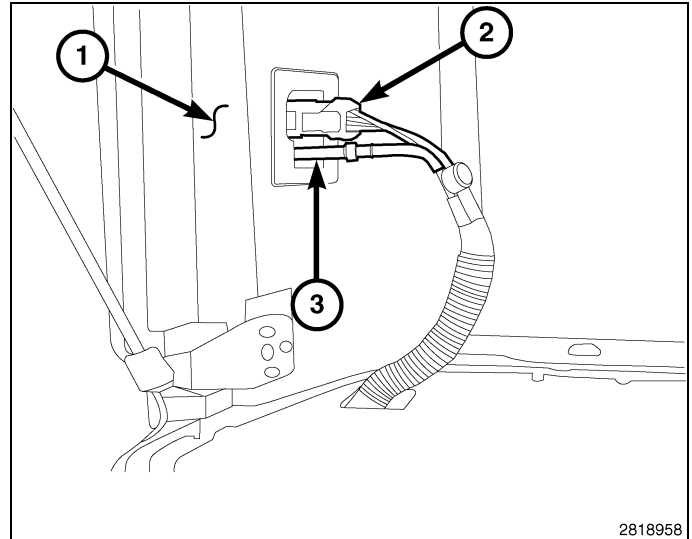

7. Déposer les toits modulaires (1) et (2).
8. Sur les modèles à quatre portes, déposer les deux boulons avant (3).

**ATTENTION: Pour soulever ou descendre le toit amovible, il faut quatre personnes, une de chaque côté. Le non-respect des instructions de levage du toit amovible peut entraîner des dommages au toit amovible.**

9. Déposer les six boulons latéraux (5). Déposer le toit amovible principal (4) en le soulevant uniformément, régulièrement et sans flexion.

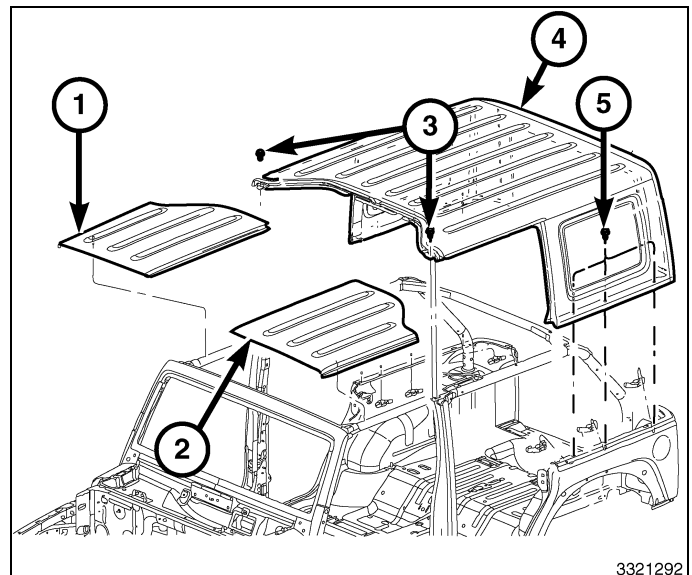

## TOIT RÉTRACTABLE

1. Plier le toit rétractable (1) pour exposer le support supérieur du montant B du côté passager.

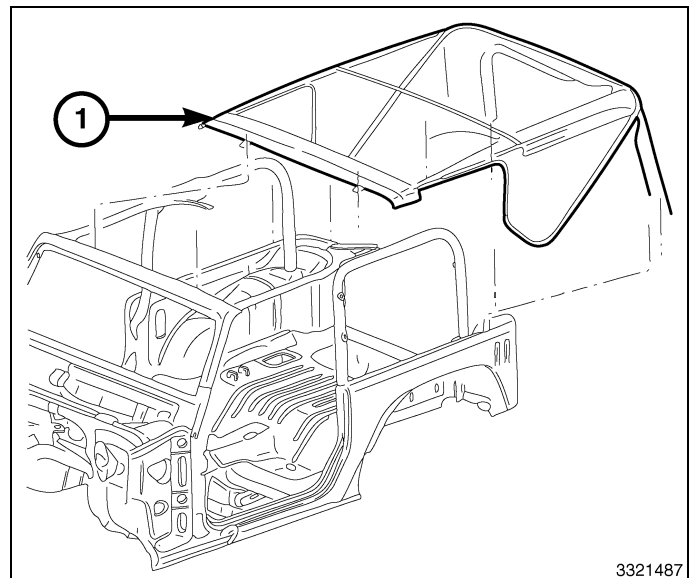

**Tous les modèles**

1. Ouvrir la boîte à gants (1) et pousser les attaches supérieures (2) vers l'intérieur.

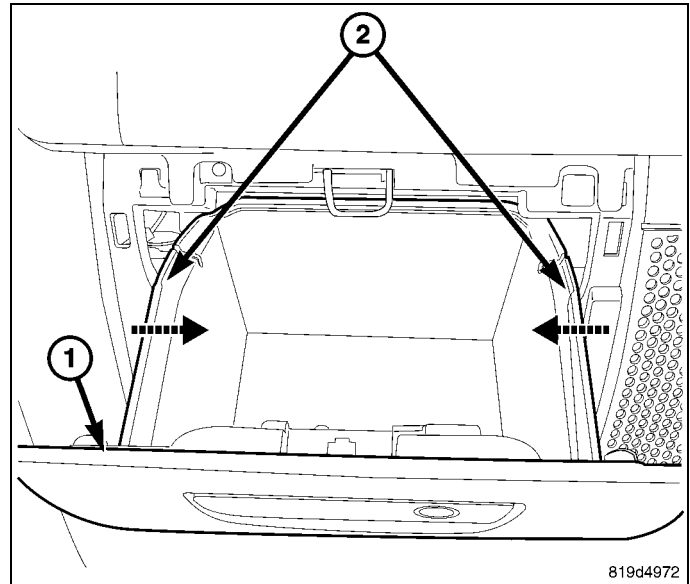

2. Abaisser la boîte à gants (2) dégager les charnières (1) et déposer la boîte à gants.

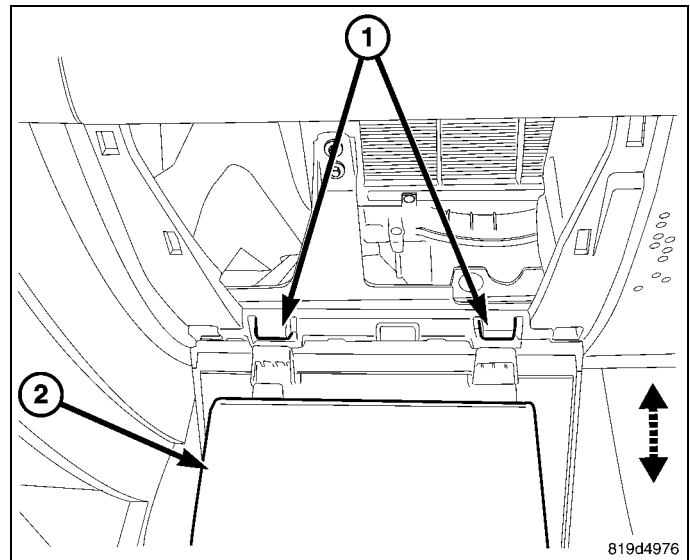



### Véhicule à deux portes

1. Utiliser une baguette de garnissage en fibre pour retirer les agrafes de retenue (1) et déposer le garnissage supérieur (2).
2. Retirer les goupilles de fixation à pousser (5).
3. Séparer les colliers de fixation (4) et déposer le garnissage inférieur du montant B.

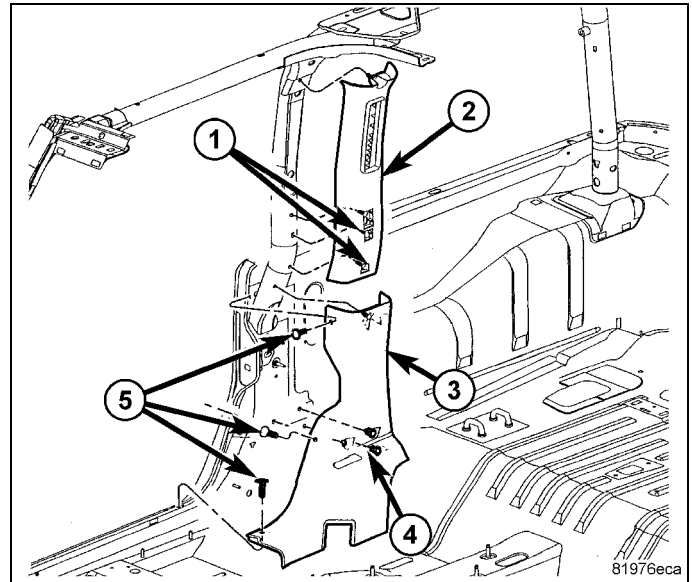

### Véhicule à quatre portes

1. Retirer la boucle tournante de ceinture de sécurité (2).

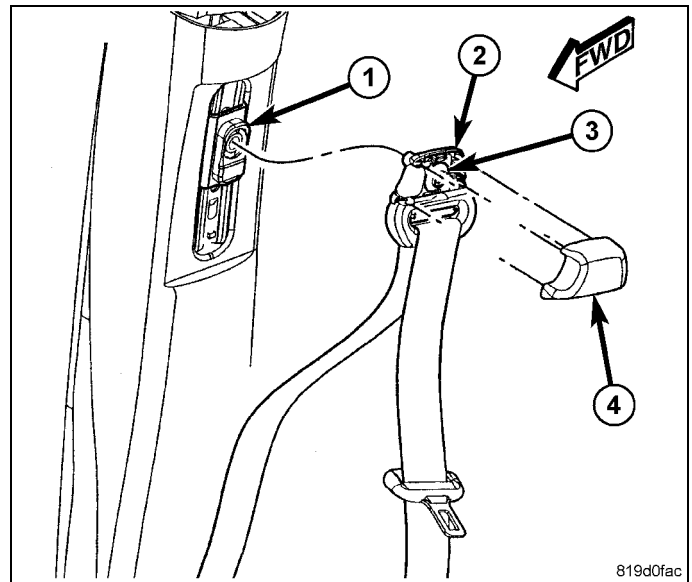

2. Déposer le boulon (2) et retirer la ceinture de sécurité (3) du siège (1).

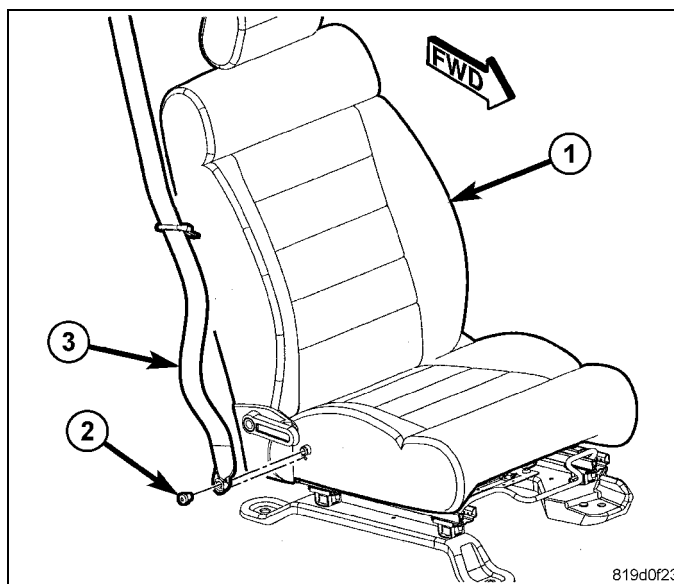

3. Utiliser une baguette de garnissage en fibre pour séparer le agrafes de retenue (2) et retirer le panneau de garnissage de montant B (1).

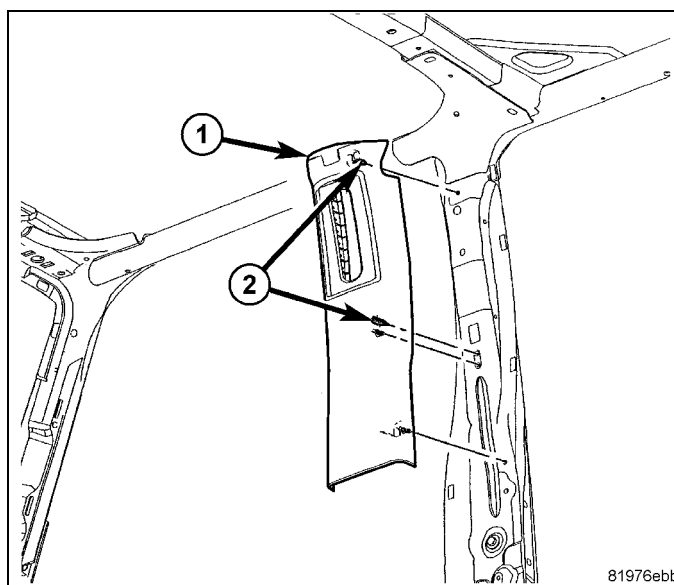

4. Retirer les goupilles de fixation à poussoir (3) et séparer le panneau de garnissage inférieur du montant B (2).
5. Tirer la ceinture de sécurité (1) à travers la fente dans le garnissage (2) et déposer le garnissage.

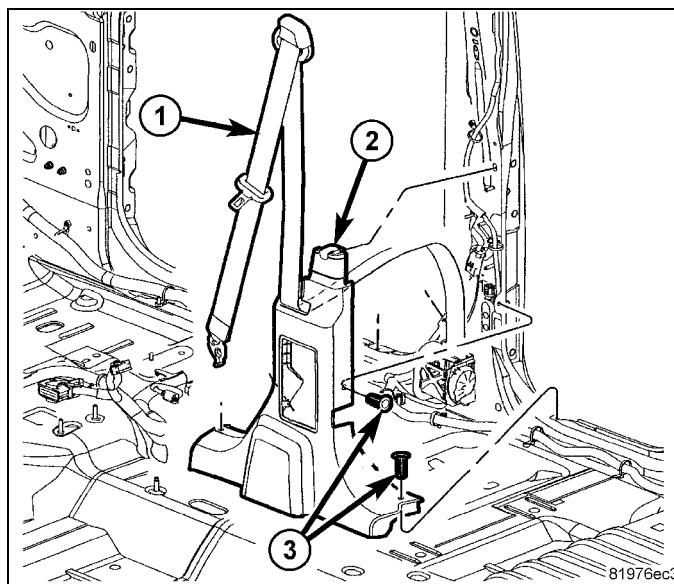

### Tous les modèles

1. Retirer la goupille de fixation à pousoir (3) et séparer les colliers de fixation (1).
2. Déposer le garnissage d'auvent (2).

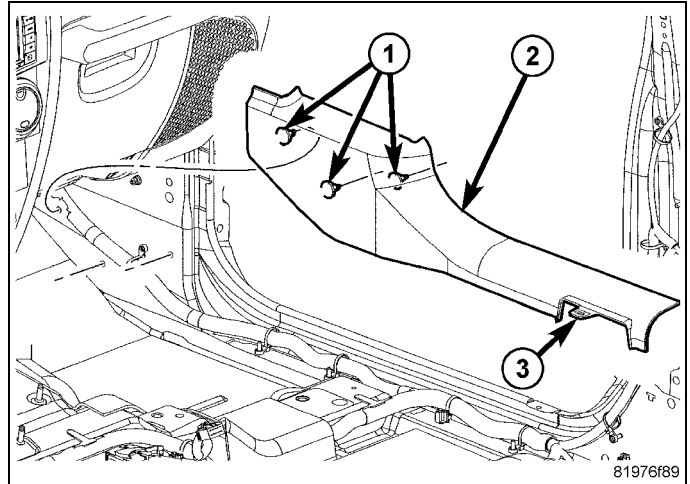

3. Acheminer la câble d'antenne (1) à partir de l'ouverture de la radio le long de l'ouverture de la boîte à gants.
4. Continuer d'acheminer le câble d'antenne le long du bas de porte, au dessus du montant B jusqu'à l'emplacement du support de fixation de l'antenne.

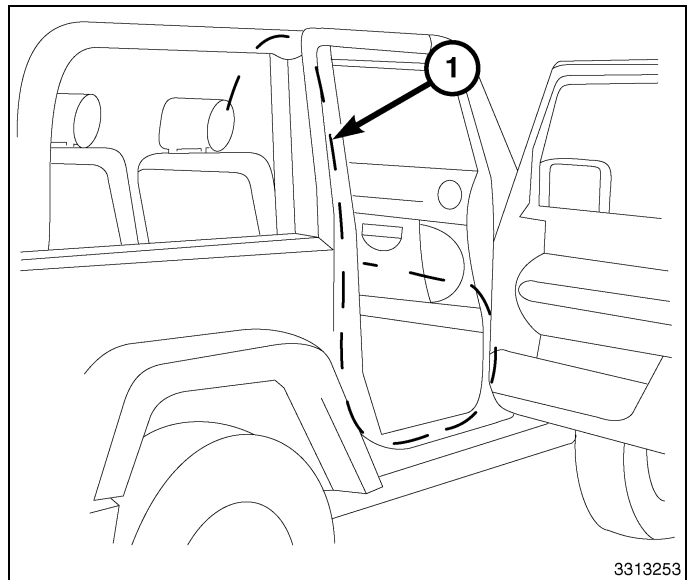

5. Débrancher le connecteur de l'antenne (1).
6. Retirer la pièce de fixation de l'antenne et déposer l'antenne (2).
7. Poser une antenne neuve (2). Serrer la pièce de fixation de l'antenne à 9 N·m (80 lb-po).
8. Brancher le connecteur de l'antenne (1).

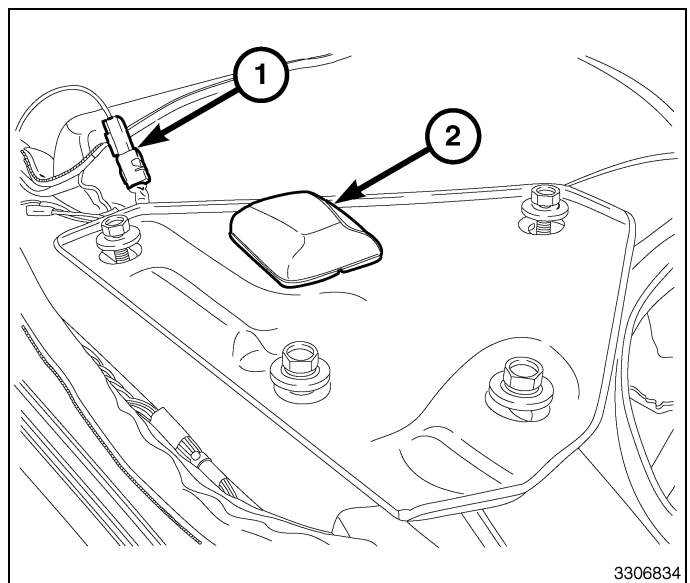

9. Mettre la garnissage en place (2) et fixer solidement les goupilles à pousoir (1).
10. Poser la goupille de fixation à pousoir (3).

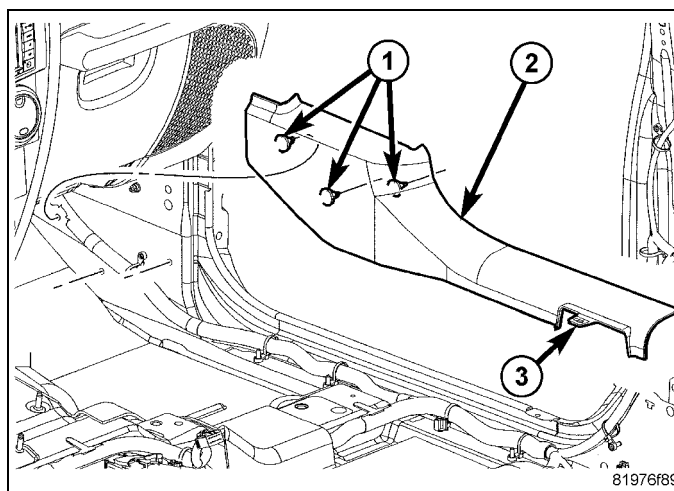

### Véhicule à deux portes

1. Poser le garnissage inférieur du montant B (3) et fixer solidement les colliers (4).
2. Installer les attaches à emboîter (5).
3. Poser le garnissage supérieur du montant B (2) et fixer solidement les colliers (1).

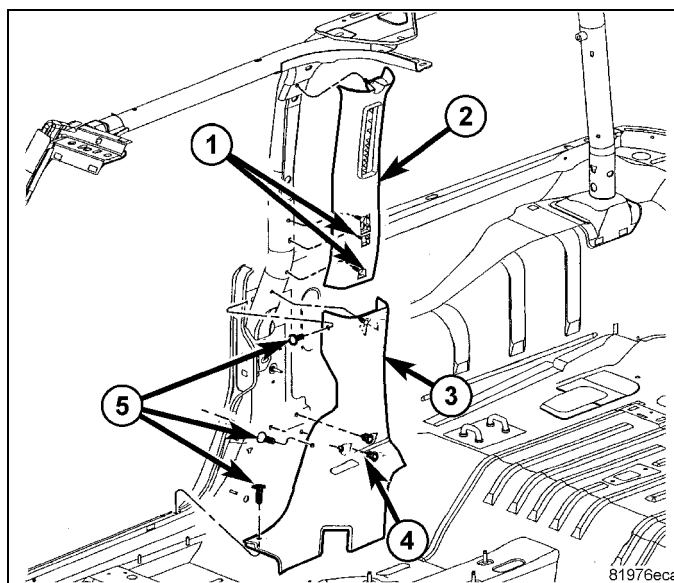

### Véhicule à quatre portes

1. Tirer la ceinte de sécurité (1) à travers le garnissage inférieur du montant B (2) et la mettre en place.
2. Fixer solidement les colliers et poser les goupilles de fixation à pousoir (3).

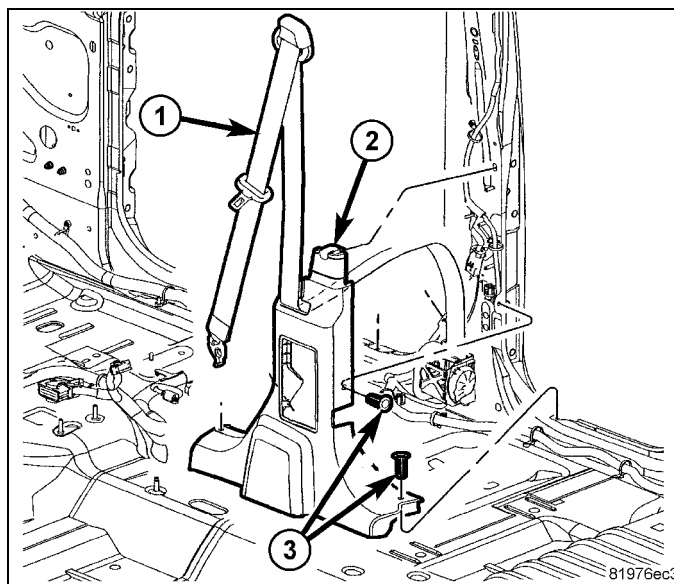

3. Mettre en place le garnissage supérieur du montant B (1) et fixer solidement les colliers (2).

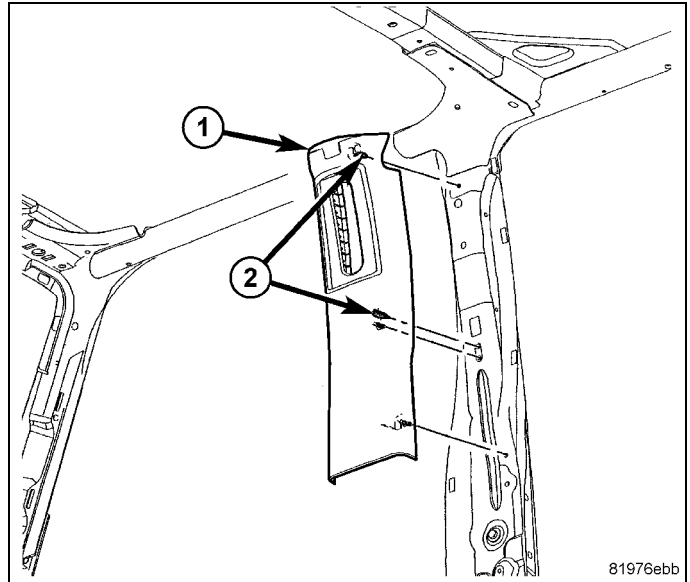

4. Placer la boucle tournante de ceinture de sécurité (2) sur le dispositif de réglage de hauteur (1) sur la barre de support supérieure. S'assurer que la sangle de ceinture de sécurité entre le rétracteur et la boucle tournante de ceinture de sécurité n'est pas tordue.
5. Poser et serrer la vis (3) qui fixe la boucle tournante au dispositif de réglage de hauteur. Serrer la vis à 40 N·m (30 lb-pi).
6. Engager le bord supérieur d'un nouveau couvercle de garnissage (4) sur la partie supérieure de la boucle tournante. Puis appuyer solidement et uniformément l'extrémité inférieure du couvercle de garnissage contre la boucle tournante jusqu'à ce que les languettes de fixation du couvercle de garnissage s'enfoncent dans les fentes de la boucle tournante.

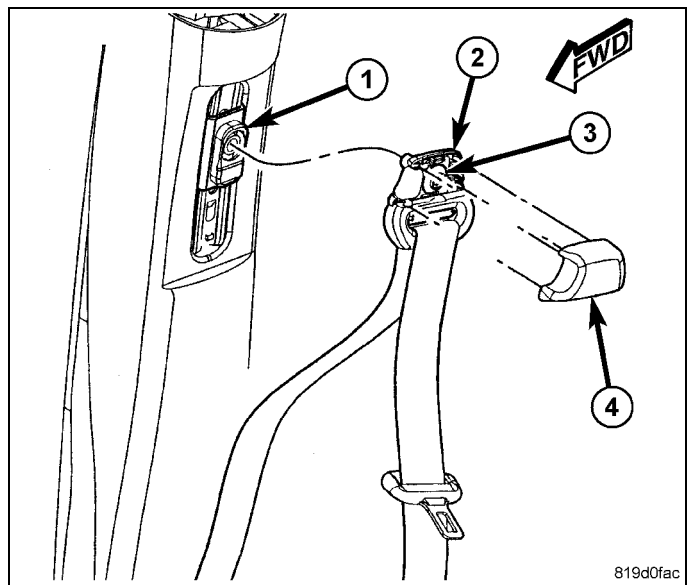

7. Placer l'ancrage inférieur de la ceinture de sécurité (3) dans le trou de fixation sur le côté extérieur du cadre de coussin du siège avant (1). S'assurer que la sangle de ceinture de sécurité entre la boucle tournante et l'ancrage inférieur de ceinture de sécurité n'est pas tordue.
8. Poser et serrer la vis (2) qui fixe l'ancrage inférieur au siège. Serrer la vis à 40 N·m (30 lb-pi).

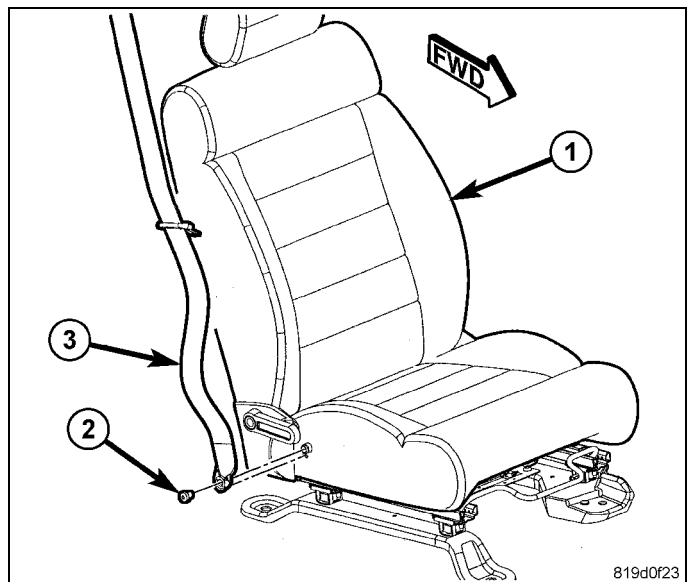

**Tous les modèles**

1. Placer les languettes de fixation de la boîte à gants dans les charnières (1).

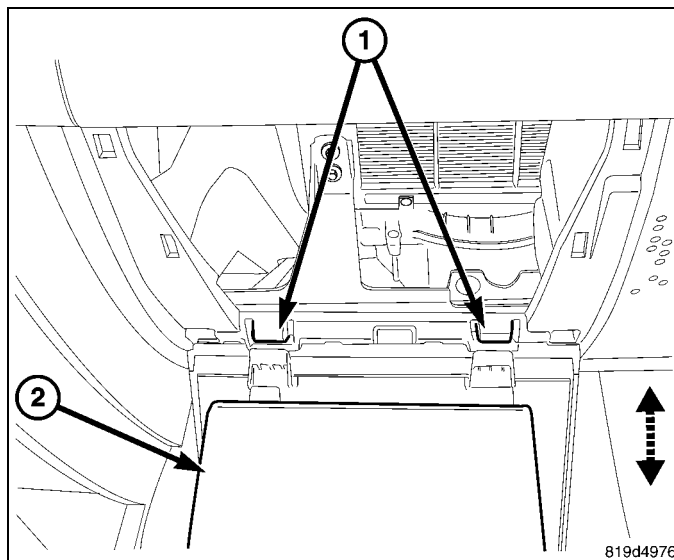

2. Fermer la boîte à gants (1) et pousser les languettes de butée (2) vers l'intérieur pour les engager dans tableau de bord.

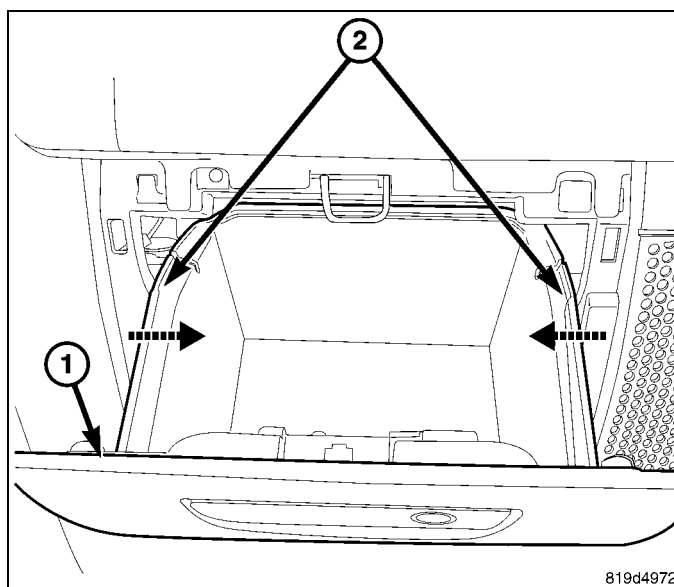

## TOIT RÉTRACTABLE

Replier le toit rétractable (1).

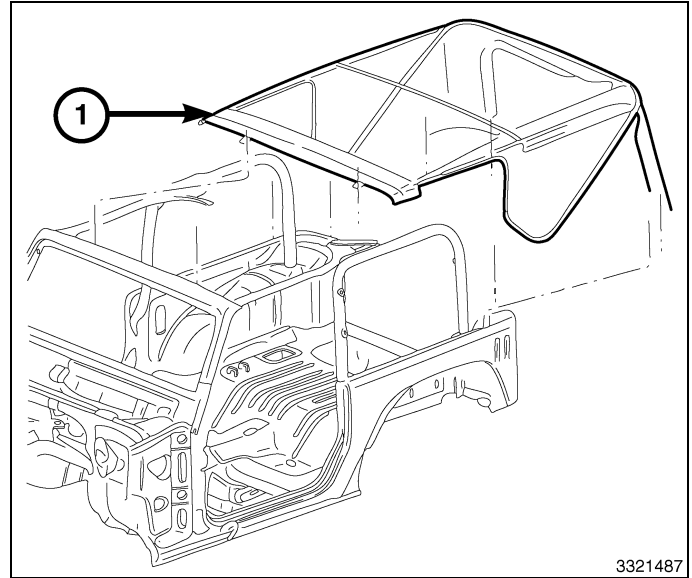

## TOIT AMOVIBLE

**ATTENTION:** Pour soulever ou descendre le toit amovible, il faut quatre personnes, une de chaque côté. Le non-respect des instructions de levage du toit amovible peut entraîner des dommages au toit amovible.

1. Poser le toit amovible principal (4) en le soulevant uniformément, régulièrement et sans flexion. Placer le toit sur le véhicule en alignant les goupilles d'alignement.

**ATTENTION:** Vérifier que les joints des montants B et C ne sont pas pliés et qu'ils sont correctement positionnés.

2. Poser les six boulons latéraux (5).
3. Sur les modèles de véhicules à quatre portes, poser les deux boulons avant (3).
4. Serrer les boulons latéraux (5), à partir de l'avant vers l'arrière, à 8 N·m (71 lb-po).
5. Sur les modèles de véhicules à quatre portes, serrer les boulons avant (3) à 8 N·m (71 lb-po).

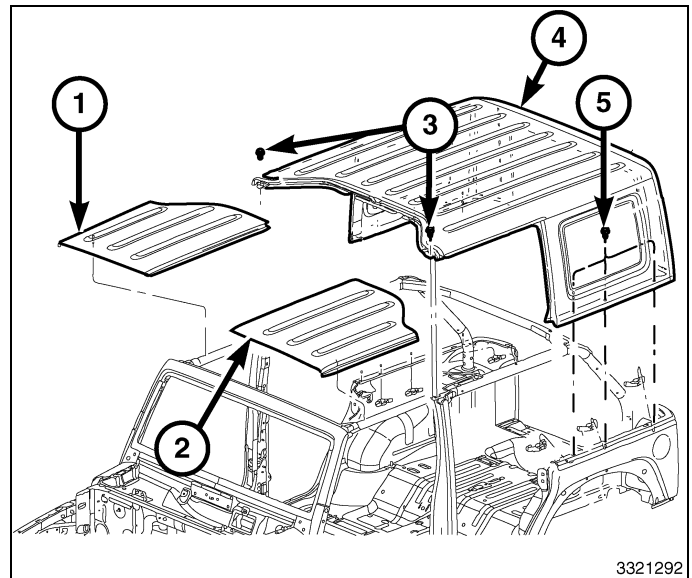

**REMARQUE:** S'assurer que tous les verrous de toits modulaires sont dans la position ouverte.

6. Placer les toits modulaires (1) et (2) sur le véhicule en installant le toit du côté droit (1) avant celui du côté gauche (2).

7. Les toits modulaires étant correctement installés sur les goupilles d'alignement, fixer les verrous avant (4).
8. Poser et fixer les boulons à oreilles arrière (3).
9. Fixer solidement les pièces de fixation arrière (2).
10. Fixer solidement les pièces de fixation centrales (1).

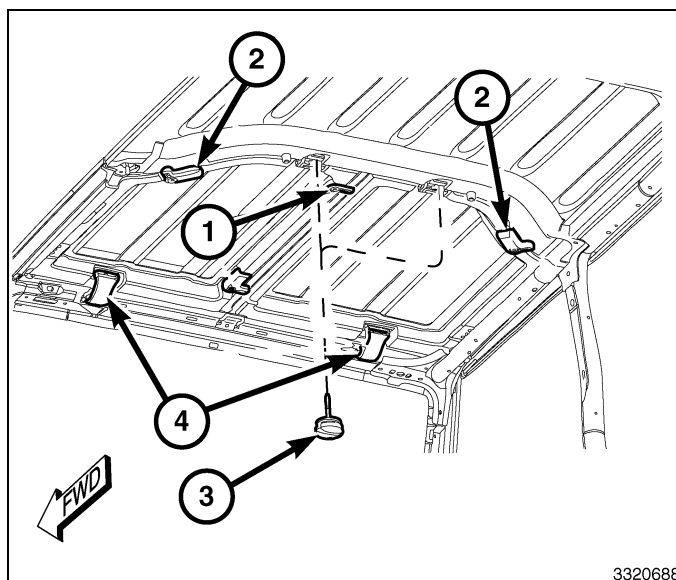

11. Sur le coin arrière gauche de l'intérieur du toit amovible (1) brancher le connecteur de faisceau de câblage du toit amovible (2).
12. Brancher flexible de lave-glace de toit rigide au raccord de gicleur de lave-glaces arrière (3).
13. Continuer l'installation de la radio Step #22.

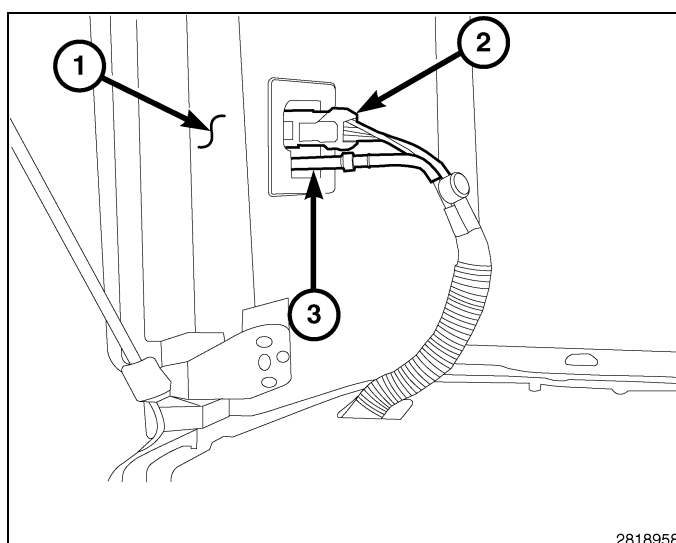

## REPLACEMENT DE L'ANTENNE TOIT AMOVIBLE

**ATTENTION: S'assurer que les pièces de fixation sont retirées. Le non-respect de ces instructions entraînera des dommages au toit amovible.**



1. À partir de l'intérieur du véhicule, libérer les fixations centrales (1).
2. Libérer les fixations arrière (2).
3. Déposer les boulons à oreilles arrière (3).
4. Libérer les fixations supérieures avant (4).

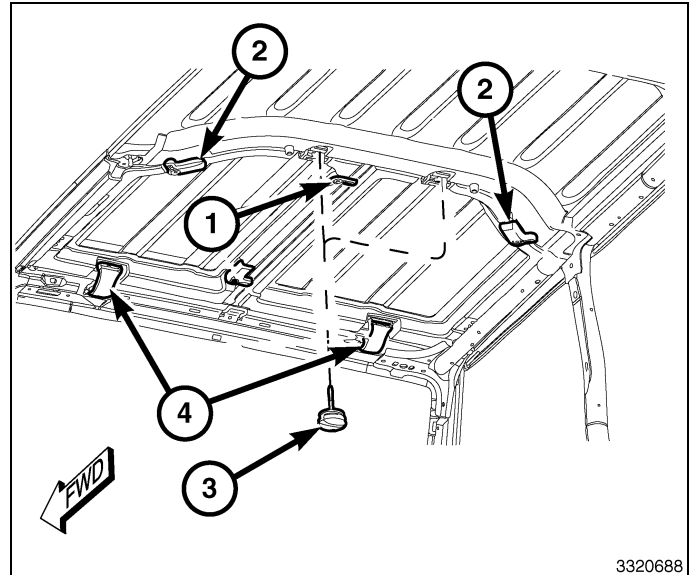

5. À partir du coin arrière gauche (1) du toit amovible, de l'intérieur, débrancher le connecteur de faisceau de câblage du toit amovible (2).
6. Débrancher le tuyau de lave-glace du toit amovible du mamelon de gicleur de lave-glace arrière (3).

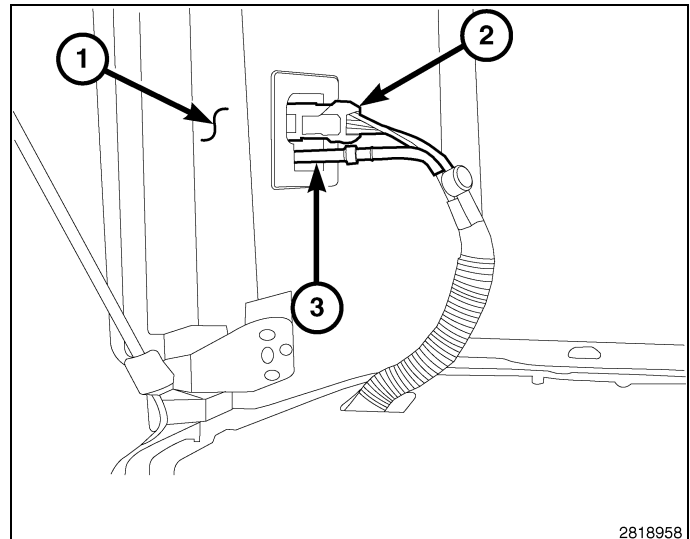

7. Déposer les toits modulaires (1) et (2).
8. Sur les modèles à quatre portes, déposer les deux boulons avant (3).

**ATTENTION: Pour soulever ou descendre le toit amovible, il faut quatre personnes, une de chaque côté. Le non-respect des instructions de levage du toit amovible peut entraîner des dommages au toit amovible.**

9. Déposer les six boulons latéraux (5). Déposer le toit amovible principal (4) en le soulevant uniformément, régulièrement et sans flexion.

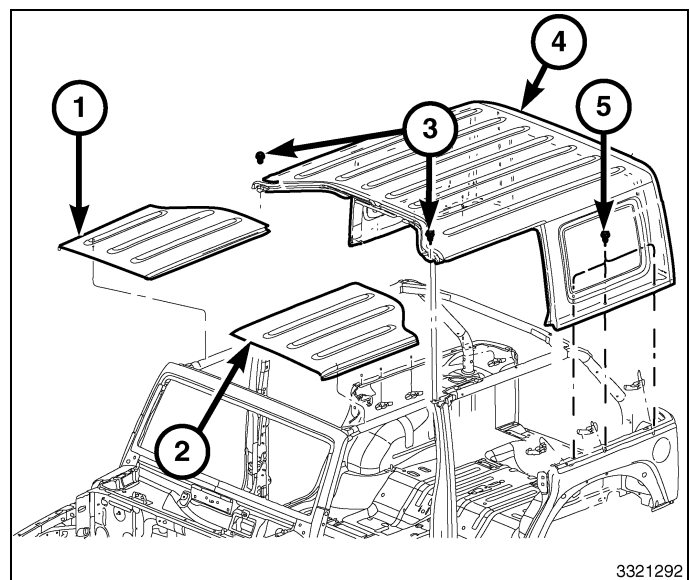

**TOIT RÉTRACTABLE**

1. Plier le toit rétractable (1) pour exposer le support supérieur du montant B du côté passager.

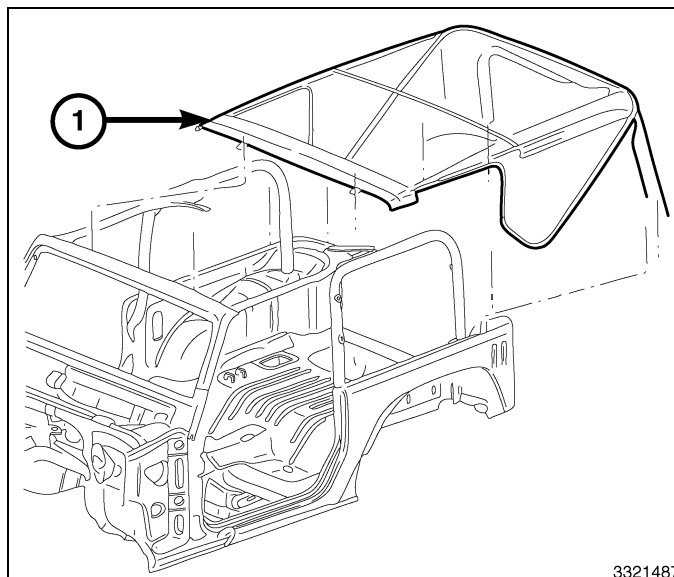

2. Débrancher le connecteur de l'antenne (1).
3. Retirer la pièce de fixation de l'antenne et déposer l'antenne (2).
4. Poser une antenne neuve (2). Serrer la pièce de fixation de l'antenne à 9 N·m (80 lb-po).
5. Brancher le connecteur de l'antenne (1).

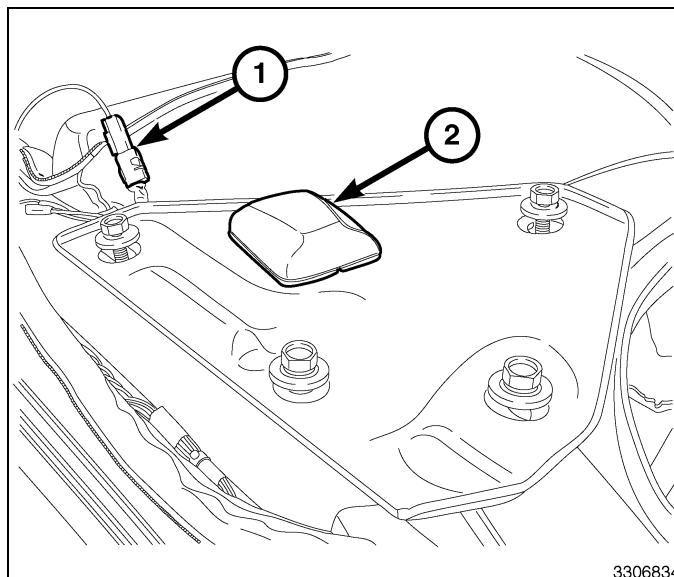

6. Mettre la garnissage en place (2) et fixer solidement les goupilles à poussoir (1).
7. Poser la goupille de fixation à poussoir (3).

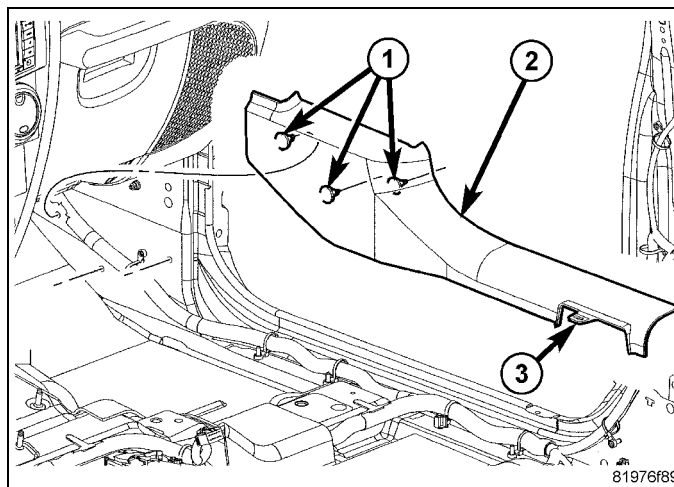

### Véhicule à deux portes

1. Poser le garnissage inférieur du montant B (3) et fixer solidement les colliers (4).
2. Installer les attaches à emboîter (5).
3. Poser le garnissage supérieur du montant B (2) et fixer solidement les colliers (1).

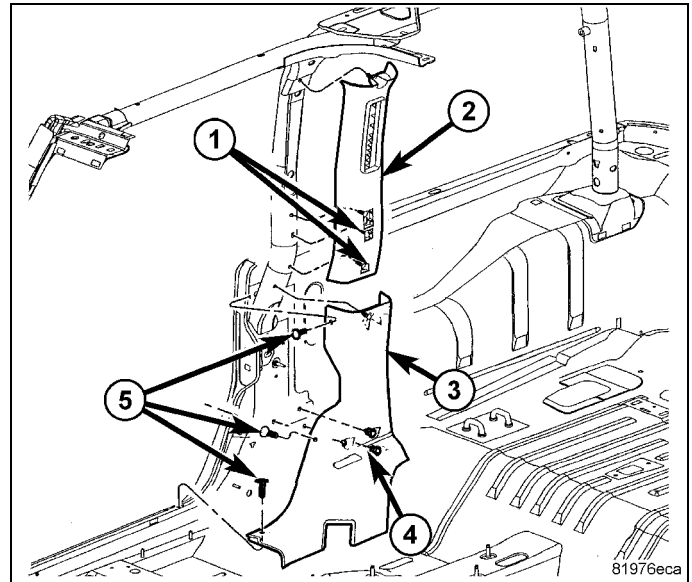

### Véhicule à quatre portes

1. Tirer la ceinture de sécurité (1) à travers le garnissage inférieur du montant B (2) et la mettre en place.
2. Fixer solidement les colliers et poser les goupilles de fixation à pousoir (3).

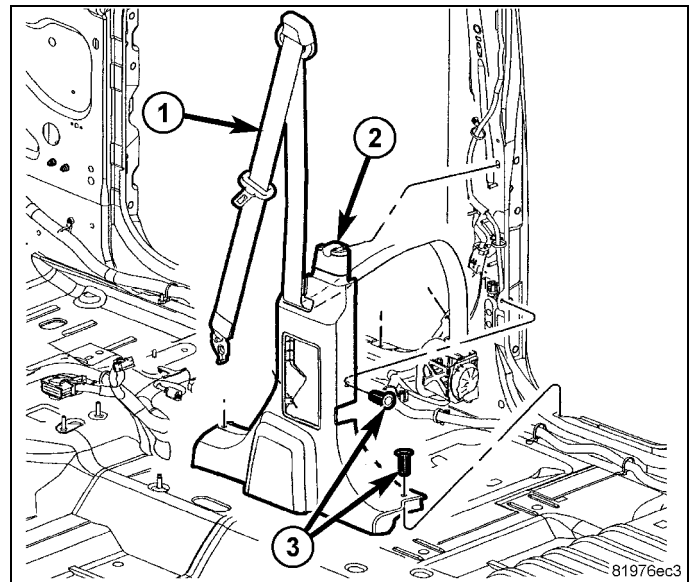

3. Mettre en place le garnissage supérieur du montant B (1) et fixer solidement les colliers (2).

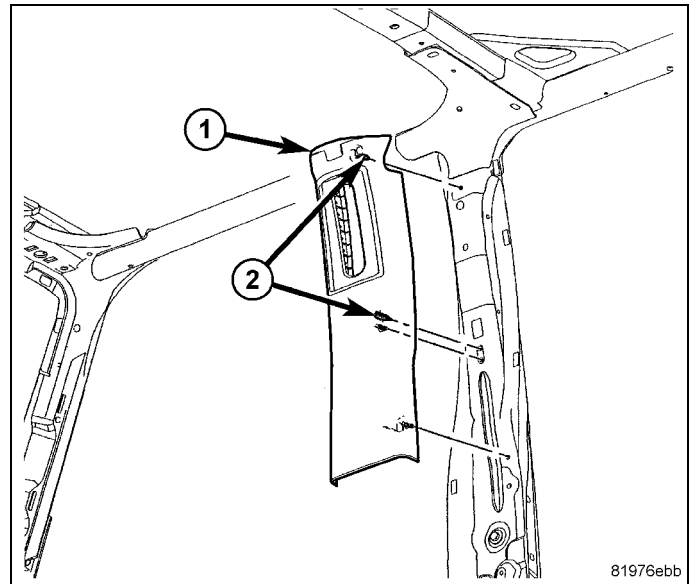

4. Placer la boucle tournante de ceinture de sécurité (2) sur le dispositif de réglage de hauteur (1) sur la barre de support supérieure. S'assurer que la sangle de ceinture de sécurité entre le rétracteur et la boucle tournante de ceinture de sécurité n'est pas tordue.
5. Poser et serrer la vis (3) qui fixe la boucle tournante au dispositif de réglage de hauteur. Serrer la vis à 40 N·m (30 lb-pi).
6. Engager le bord supérieur d'un nouveau couvercle de garnissage (4) sur la partie supérieure de la boucle tournante. Puis appuyer solidement et uniformément l'extrémité inférieure du couvercle de garnissage contre la boucle tournante jusqu'à ce que les languettes de fixation du couvercle de garnissage s'enfoncent dans les fentes de la boucle tournante.

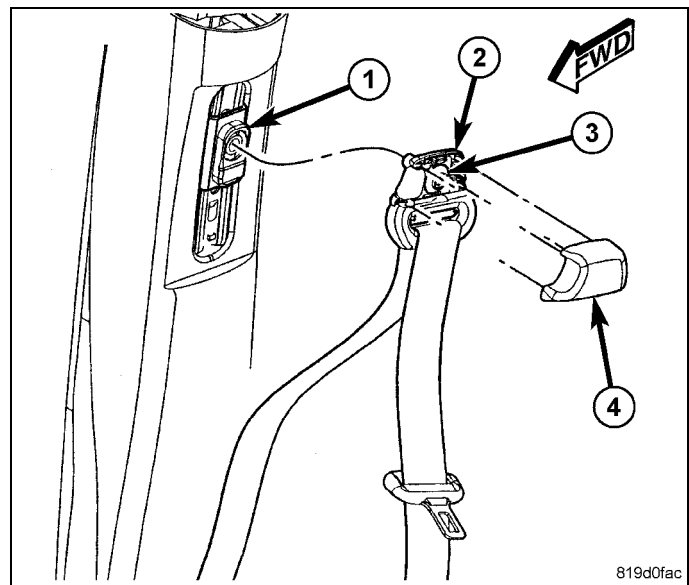

7. Placer l'ancrage inférieur de la ceinture de sécurité (3) dans le trou de fixation sur le côté extérieur du cadre de coussin du siège avant (1). S'assurer que la sangle de ceinture de sécurité entre la boucle tournante et l'ancrage inférieur de ceinture de sécurité n'est pas tordue.
8. Poser et serrer la vis (2) qui fixe l'ancrage inférieur au siège. Serrer la vis à 40 N·m (30 lb-pi).

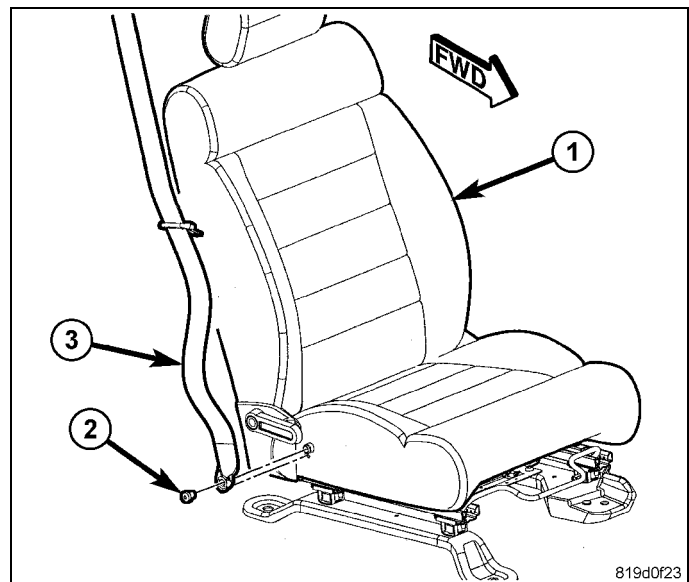

**Tous les modèles**

1. Placer les languettes de fixation de la boîte à gants dans les charnières (1).

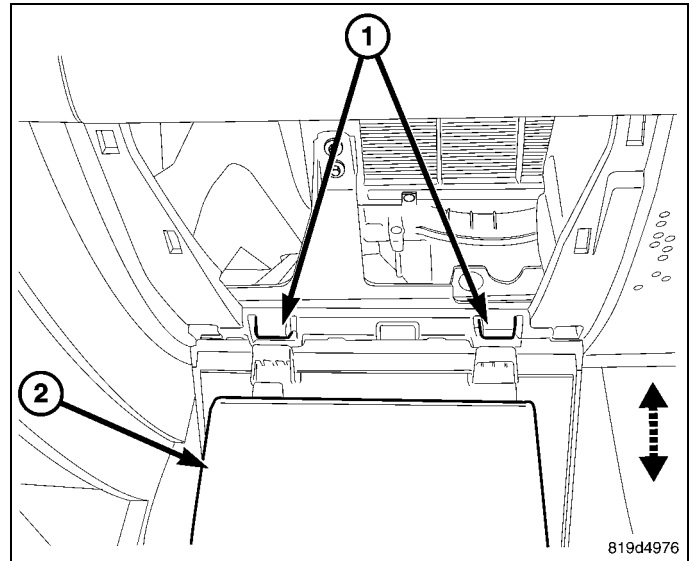

2. Fermer la boîte à gants (1) et pousser les languettes de butée (2) vers l'intérieur pour les engager dans tableau de bord.

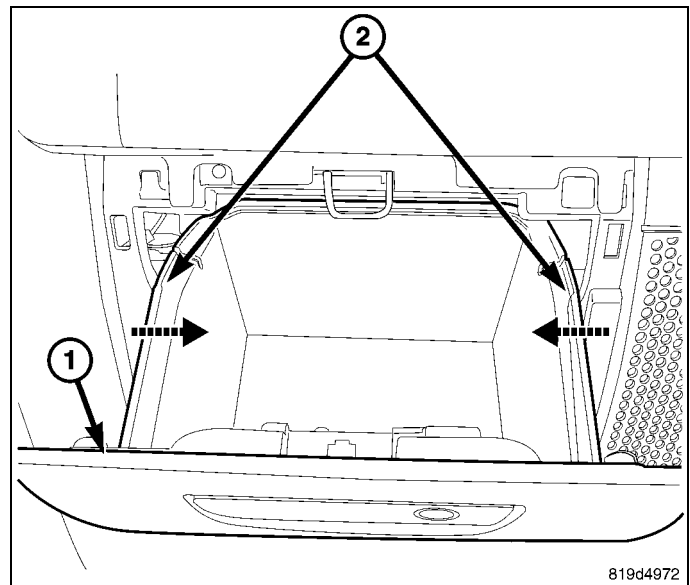

## TOIT RÉTRACTABLE

Replier le toit rétractable (1).

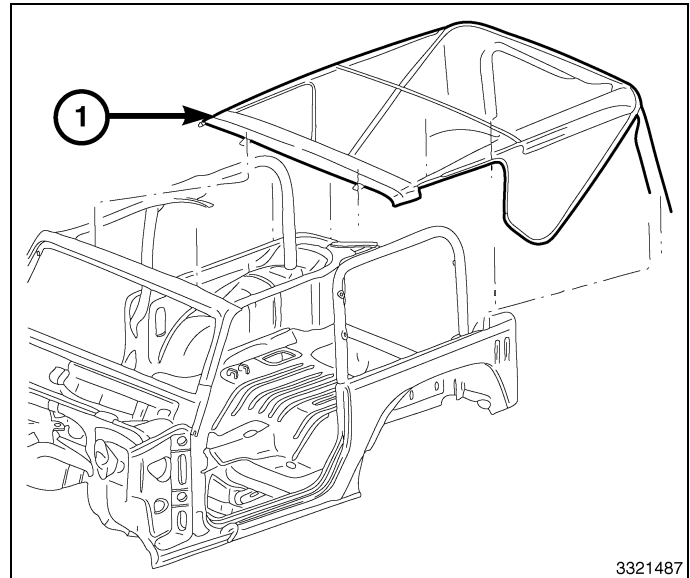

## TOIT AMOVIBLE

**ATTENTION:** Pour soulever ou descendre le toit amovible, il faut quatre personnes, une de chaque côté. Le non-respect des instructions de levage du toit amovible peut entraîner des dommages au toit amovible.

1. Poser le toit amovible principal (4) en le soulevant uniformément, régulièrement et sans flexion. Placer le toit sur le véhicule en alignant les goupilles d'alignement.

**ATTENTION:** Vérifier que les joints des montants B et C ne sont pas pliés et qu'ils sont correctement positionnés.

2. Poser les six boulons latéraux (5).
3. Sur les modèles de véhicules à quatre portes, poser les deux boulons avant (3).
4. Serrer les boulons latéraux (5), à partir de l'avant vers l'arrière, à 8 N·m (71 lb-po).
5. Sur les modèles de véhicules à quatre portes, serrer les boulons avant (3) à 8 N·m (71 lb-po).

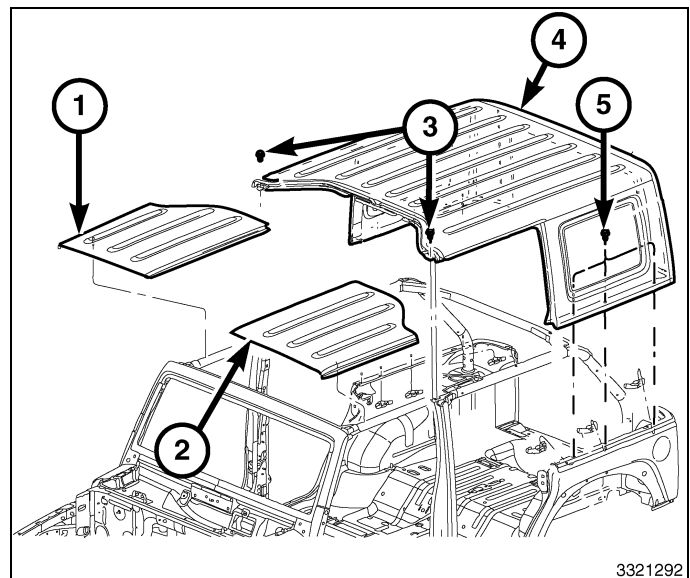

**REMARQUE:** S'assurer que tous les verrous de toits modulaires sont dans la position ouverte.

6. Placer les toits modulaires (1) et (2) sur le véhicule en installant le toit du côté droit (1) avant celui du côté gauche (2).

7. Les toits modulaires étant correctement installés sur les goupilles d'alignement, fixer les verrous avant (4).
8. Poser et fixer les boulons à oreilles arrière (3).
9. Fixer solidement les pièces de fixation arrière (2).
10. Fixer solidement les pièces de fixation centrales (1).

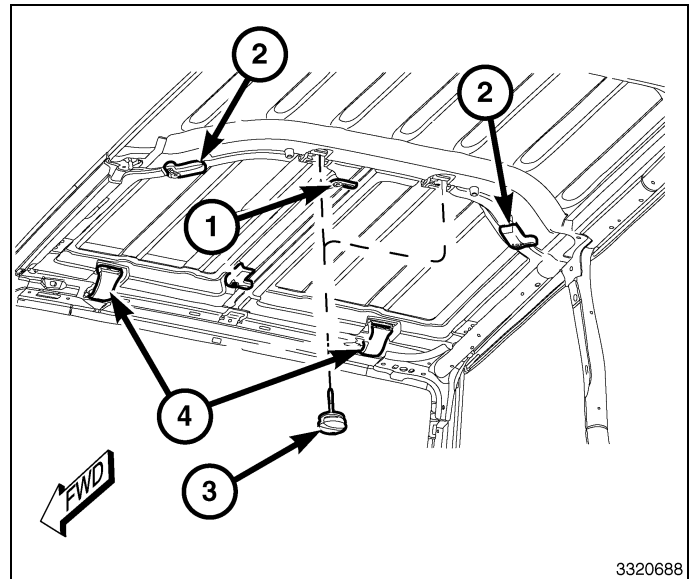

11. Sur le coin arrière gauche de l'intérieur du toit amovible (1) brancher le connecteur de faisceau de câblage du toit amovible (2).
12. Brancher flexible de lave-glace de toit rigide au raccord de gicleur de lave-glaces arrière (3).
13. Continuer l'installation de la radio Step #22.

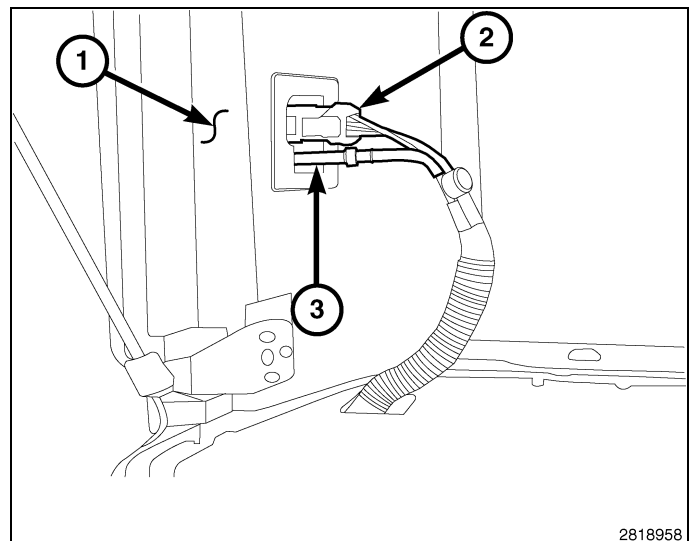

## METTRE À JOUR LA CONFIGURATION DU VÉHICULE

**REMARQUE:** Le niveau du logiciel wiTECH doit se situer à la plus récente édition pour exécuter cette procédure.

1. Le NIV doit être mis à jour avec le code commercial de l'accessoire ajouté pour autoriser la fonctionnalité du système. À l'aide du site Web DealerCONNECT et de la fonction de diagnostic wiTECH, compléter la configuration du véhicule.
2. Vous connecter à <https://dealerconnect.chrysler.com>.
3. Dans l'écran «Vehicle Option» sous la catégorie «Global Claims System» sous l'onglet « Service », entrer le NIV du véhicule, le NIP à quatre chiffres obtenu du service des pièces du concessionnaire et ajouter le(s) code(s) de vente ci-dessous comme « Dealer Installed Option ».

### RHB (AM/FM/DVD/HDD avec radio par satellite)

#### RSC (Satellite)

4. Confirmer que le nouveau code de vente a été correctement ajouté au NIV.
5. À l'aide de la fonction de diagnostic wiTECH, exécuter les étapes suivantes à partir de l'écran de démarrage initial (Initial Start Up Screen) :
  - Sélectionner l'onglet « DIAGNOSTIC PROCEDURES ».
  - Sélectionner "RESTAURER LA CONFIGURATION DU VÉHICULE"
  - Sélectionner le bouton « Run Diagnostic »
  - Sélectionner « CONTINUE»

- S'assurer que le NIV du véhicule est correct.
- Une fois la vérification faite, sélectionner le bouton « Correct VIN »
- Noter les instructions qui apparaissent à l'écran et sélectionner le bouton « Close »