

CHRYSLER JC49 ROOF LUGGAGE CARRIER  
CROSSRAIL INSTALLATION INSTRUCTIONS  
FOR CHRYSLER PART #05067873AB, #05178270AC,  
#05178271AC and MOPAR PART #82212509

FOLLOW INSTRUCTIONS FOR PROPER INSTALLATION AND SAFE OPERATION

1. Look on underside of crossrails and identify from the stamped-in letters which is the front crossrail and which is the rear crossrail. Front crossrail is longer than rear crossrail by approx. 1 inch. (see figure 1)
2. Place front crossrail over the siderails at the 4th position from the front of vehicle. (see figure 2) Align molded-in arrowhead on crossrail stanchion to stamped-in arrow head on siderail. (see figure 3)

**\*\*IMPORTANT\*\* TO PREVENT EXCESSIVE WIND NOISE, ENSURE THE MOLDED IN ARROWS ON CROSSRAIL STANCHIONS ARE POINTING TOWARD FRONT OF VEHICLE.**

3. Loosen knob 2.5 to 3 turns and rotate clamp under siderail. **(Caution: Take care to avoid scratching roof when rotating clamp under siderail.)** Insert clamp tooth into slot in bottom of siderail. (see figure 4a) Hand tighten knob, ensuring clamp tooth is fully engaged into slot in bottom of siderail. (see figure 4a and 4b) Continue tightening knob by hand until it just becomes snug against stanchion.

**Do not fully tighten knob until step 3 is completed on the other side of crossrail.**

4. Repeat step 3 on opposite side of crossrail. **Ensure clamp tooth is fully engaged into slot in bottom of both siderails.** (see figure 4a and 4b for correct and incorrect clamp tooth engagement.)
5. Fully tighten knobs on both sides of crossrail by hand until crossrail does not slide cross-car inside stanchions when pulled or pushed. Ensure no looseness, rattling or sliding of crossrail. **(Caution: Do not use tools to tighten knob.)**
6. Place rear crossrail over the siderails. Align molded-in arrowhead on crossrail stanchion to stamped-in arrowhead on siderail at the 8th position from front of vehicle. (see figure 2)
7. Repeat steps 3, 4 and 5 on rear crossrail.

**\*\*IMPORTANT\*\* ENSURE KNOBS ARE FULLY TIGHTENED BY HAND AND FULLY SECURED TO SIDERAILS.**

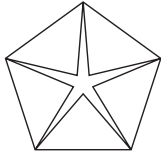

CHRYSLER JC49 ROOF LUGGAGE CARRIER  
CROSSRAIL INSTALLATION INSTRUCTIONS  
FOR CHRYSLER PART #05067873AB, #05178270AC,  
#05178271AC and MOPAR PART #82212509

FOLLOW INSTRUCTIONS FOR PROPER INSTALLATION AND SAFE OPERATION

1. Observe en la parte inferior de los rieles transversales e identifique con las letras estampadas cual es el riel transversal delantero y cual es el riel transversal posterior. El riel transversal delantero es aproximadamente 1 pulgada más largo que el riel transversal posterior. (Vea Figura 1)
2. Coloque el riel transversal delantero sobre los rieles laterales en la 4ª posición empezando por la parte frontal del vehículo. (Vea Figura 2) Alinie la cabeza de la flecha moldeada en el riel transversal con la cabeza de la flecha estampada en el riel lateral. (Vea Figura 3)

**\*\*IMPORTANTE\*\* Para prevenir el ruido excesivo del viento, asegúrese de que las flechas moldeadas ubicadas en la parte superior del soporte del riel transversal estén apuntando hacia el frente del vehículo.**

3. Afloje la manilla dándole 2.5 a 3 vueltas y rote la abrazadera debajo del riel lateral. (Advertencia: Tenga cuidado en evitar rayar el techo cuando rote la abrazadera debajo del riel lateral.) (Vea Figura 4A) Manualmente apriete la manilla hasta, Asegúrese que el diente de la abrazadera este completamente engrando en la ranura en la parte inferior del riel lateral (Vea Figura 4A y 4B). Continúe apretando manual mente la manilla hasta que se sienta ajustada pero no forzada en el soporte.

**No apriete la manilla completamente has que haya completado el paso 3 en el otro riel transversal.**

4. Repita el paso 3 en el otro lado del riel transversal. Asegúrese que el diente de la abrazadera esté completamente engranado en la ranura inferior de ambos rieles laterales. (Vea Figura 4A y 4B para la posición correcta ó incorrecta del diente de la abrazadera y determinar si está completamente engranado.)
5. Completamente apriete las manilla manualmente en ambos lados de los rieles transversales hasta que los rieles transversales no se deslicen cuando el soporte sea halado o empujado. Asegúrese que los rieles transversales no esten sueltos, ni hagan ruido o que se deslicen. (Advertencia: No use ningún tipo de herramientas para apretar la manilla.)
6. Coloque el riel transversal posterior sobre los rieles laterales. Alinie la cabeza de la flecha moldeada en el soporte del riel transversal con la cabeza de la flecha estampada en el riel lateral en la 8ª posición empezando por la parte frontal del vehículo. (Vea Figura 2)
7. Repita los pasos 3, 4 y 5 en el riel transversal posterior

**\*\* IMPORTANTE \*\* Asegúrese que las manillas esten completamente apretadas manual mente y completamente sujtadas a los rieles laterales.**

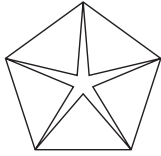

CHRYSLER JC49 ROOF LUGGAGE CARRIER  
CROSSRAIL INSTALLATION INSTRUCTIONS  
FOR CHRYSLER PART #05067873AB, #05178270AC,  
#05178271AC and MOPAR PART #82212509

FOLLOW INSTRUCTIONS FOR PROPER INSTALLATION AND SAFE OPERATION

1. Anhand der geprägten Buchstaben an der Unterseite der Querträger kann festgestellt werden, welcher der vordere und welcher der hintere Querträger ist. Der vorder Querträger ist ca. 2,50 cm länger als der hinter. (siehe Abbildung 1)
2. Den vorderen Querträger an der 4. Position (ausgehend von der Vorderseite des Fahrzeugs) über die Längsträger legen. (siehe Abbildung 2) Die gegossene Pfeilspitze an der Querträgerstütze auf die Pfeilspitze des Längsträgers ausrichten. (siehe Abbildung 3)

**\*\*HINWEIS\*\* ZUR VERMEIDUNG STÖRENDE WINDGERÄUSCHE: DIE PFEILSPITZEN AUF DEN QUERTRÄGERSTÜTZEN SOLLTEN IN FAHRRICHTUNG ZEIGEN.**

3. Die Schraube um 2 1/2 bis 3 Umdrehungen lösen und Klemmvorrichtung unter dem Längsträger fixieren. (**Vorsicht: Bei der Befestigung der Klemmvorrichtung darauf achten, dass keine Kratzer entstehen.**) Zahn in den Schlitz an der Unterseite des Längsträgers einsetzen. (siehe Abbildung 4A) Die Schraube mit der Hand. Der Zahn der Klemmvorrichtung muss vollständig in den Schlitz an der Unterseite des Längsträgers eingesetzt sein. (siehe Abbildung 4a und 4B) Die Schraube weiter mit der Hand anziehen, bis sie fest auf der Stütze sitzt.

**Die Schraube erst vollständig anziehen, wenn Schritt 3 auch an der anderen Seite des Querträgers abgeschlossen ist.**

4. Schritt 3 an der gegenüberliegenden Seite des Querträgers ausführen. **Der Zahn der Klemmvorrichtung muss vollständig in den Schlitz auf der Unterseite beider Längsträger eingesetzt sein.** (Siehe Abbildung 4A und 4B für die richtige Ausrichtung des Zahns der Klemmvorrichtung.)
5. Die Schraube an beiden Seiten des Querträgers vollständig mit der Hand anziehen, sodass der Querträger nicht verrutschen kann. Ein sichere Sitz auf dem Querträger muss gewährleistet sein. (**Hinweis: Für das Anziehen der Schraube keine Werkzeuge verwenden.**)
6. Hinteren Querträger auf dem Längsträger platzieren. Die gegossene Pfeilspitze an der Querträgerstütze auf die Pfeilspitze des Längsträgers an der 8. Position (ausgehend von der Vorderseite des Fahrzeugs) ausrichten. (siehe Abbildung 2)
7. Die Schritte 3, 4 und 5 mit dem hinteren Querträger wiederholen.

**\*\*Wichtig\*\* Die Schrauben müssen mit der Hand angezogen und fest mit den Längsträgern verwunden sein.**

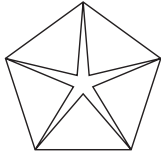

CHRYSLER JC49 ROOF LUGGAGE CARRIER  
CROSSRAIL INSTALLATION INSTRUCTIONS  
FOR CHRYSLER PART #05067873AB, #05178270AC,  
#05178271AC and MOPAR PART #82212509

FOLLOW INSTRUCTIONS FOR PROPER INSTALLATION AND SAFE OPERATION

1. Regarder en-dessous des rails de croisement et identifier à partir des lettres estampées lequel est le rail de croisement avant et lequel est celui arrière. Le rail de croisement avant est plus long que le rail de croisement arrière d'environ 1 pouce. (voir figure 1)
2. Placer le rail de croisement avant sur les rails de côté à la quatrième position de l'avant du véhicule. (voir figure 2) Aligner la tête de flèche moulée sur le poteau du rail de croisement avec la tête de flèche estampée sur le rail de côté. (voir figure 3)

**\*\* Important\*\* Pour prévenir un bruit de vent excessif, assurez-vous que les flèches moulées sur le dessus des poteaux de rail de croisement pointent vers l'avant du véhicule.**

3. Dévisser la poignée de 2.5 à 3 tours et tourner la tige sous le rail de côté. (**Attention: Prendre soin d'égratigner le toit quand vous tournez la tige sous le rail de côté.**) (voir figure 4A.) Visser la poignée Assurez-vous que la dent de la tige est complètement engagée dans la fente de fond du rail de côté. (voir figure 4A et 4B) Continuer de visser la poignée à la main jusqu'à temps quelle soit accoter contre le poteau.

**Ne pas complètement visser la poignée jusqu'à l'étape 3 soit compléter sur l'autre côté du rail de croisement.**

4. Répéter l'étape 3 sur le rail de croisement du côté opposé. Assurez-vous que la dent de la tige est complètement engagée dans la fente du fond des deux rails de côté. (Voir figure 4A et 4B pour l'engagement correct et incorrect de la dent de la tige)
5. Visser complètement la poignée des deux côtés du rail de croisement à la main, jusqu'à ce que le rail de croisement ne glisse pas à travers le véhicule à l'intérieur des poteaux tirés ou poussés. Assurez-vous qu'il n'y est pas de déserrement, de cliquement ou de glissement du rail de côté. (**Attention: Ne pas utiliser d'outils pour visser la poignée**)
6. Placer le rail de croisement arrière sur les rails de côté. Aligner les têtes de flèche moulées sur le poteau du rail de croisement avec la tête de flèche estampée sur le rail de côté à la huitième position de l'avant du véhicule. (voir figure 2)
7. Répéter les étapes 3, 4 et 5 sur le rail de croisement arrière.

**\*\*Important\*\* Assurez-vous que les poignées sont complètement serrées à la main et complètement ajustées aux rails de côté.**

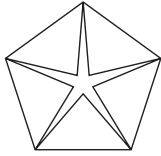

CHRYSLER JC49 ROOF LUGGAGE CARRIER  
CROSSRAIL INSTALLATION INSTRUCTIONS  
FOR CHRYSLER PART #05067873AB, #05178270AC,  
#05178271AC and MOPAR PART #82212509

FOLLOW INSTRUCTIONS FOR PROPER INSTALLATION AND SAFE OPERATION

FIGURE 1

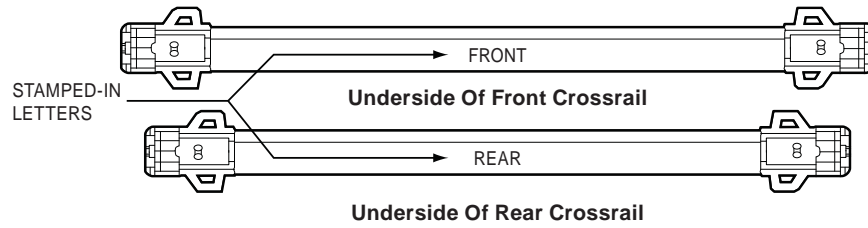

FIGURE 2

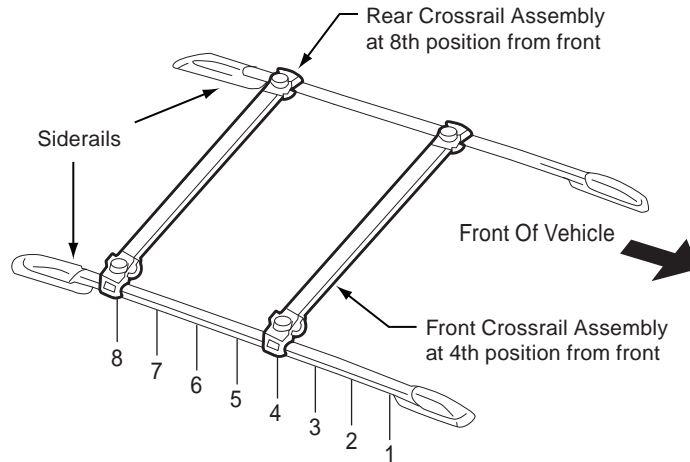
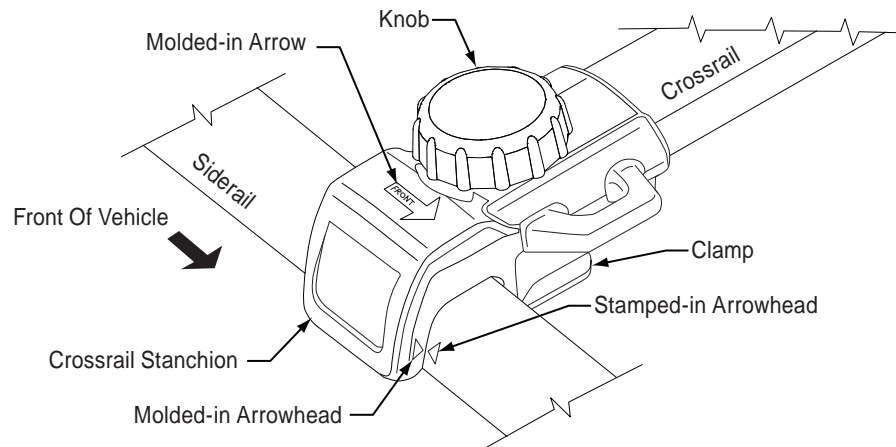
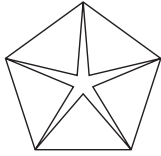

FIGURE 3





CHRYSLER JC49 ROOF LUGGAGE CARRIER  
CROSSRAIL INSTALLATION INSTRUCTIONS  
FOR CHRYSLER PART #05067873AB, #05178270AC,  
#05178271AC and MOPAR PART #82212509

FOLLOW INSTRUCTIONS FOR PROPER INSTALLATION AND SAFE OPERATION

**FIGURE 4A** CORRECT

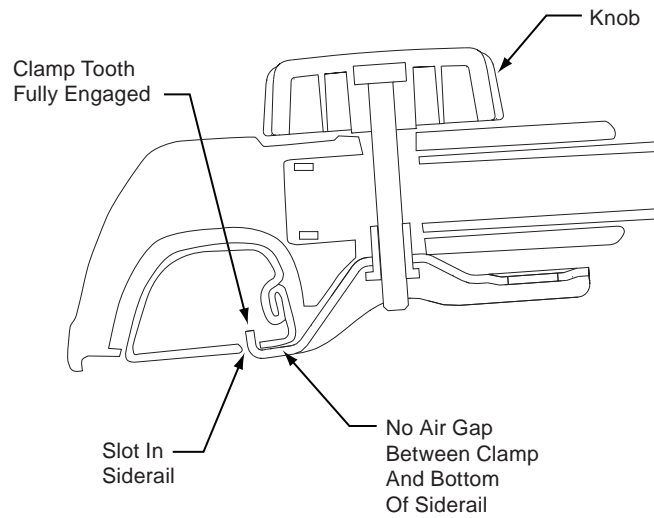

**FIGURE 4B** INCORRECT

