

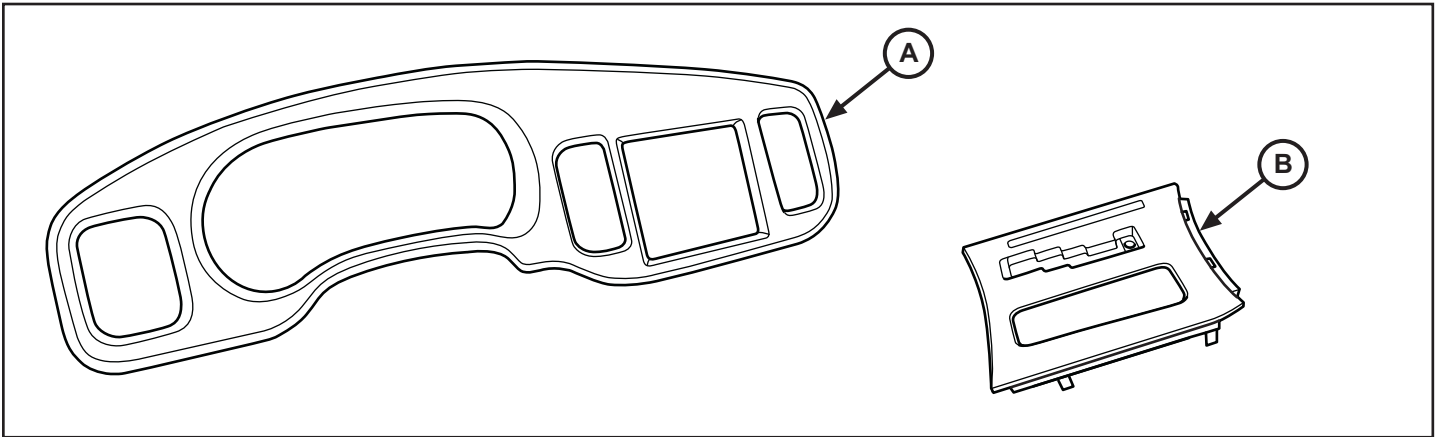

DASHBOARD AND SHIFTER BEZEL

2011 CHARGER



CALL OUT	DESCRIPTION	QUANTITY
A	Dashboard Bezel	1
B	Shifter Bezel	1

DASHBOARD BEZEL

1. Disconnect and isolate the negative battery cable.

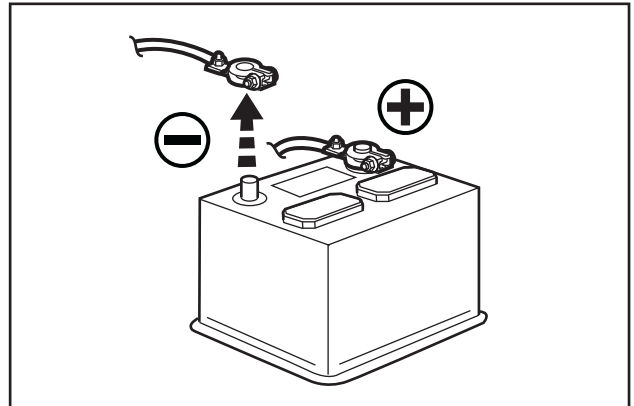

2. Use a trim stick to carefully pry the existing bezel away from the dashboard. Note the eleven (11) clip positions around the outer edge of the bezel.

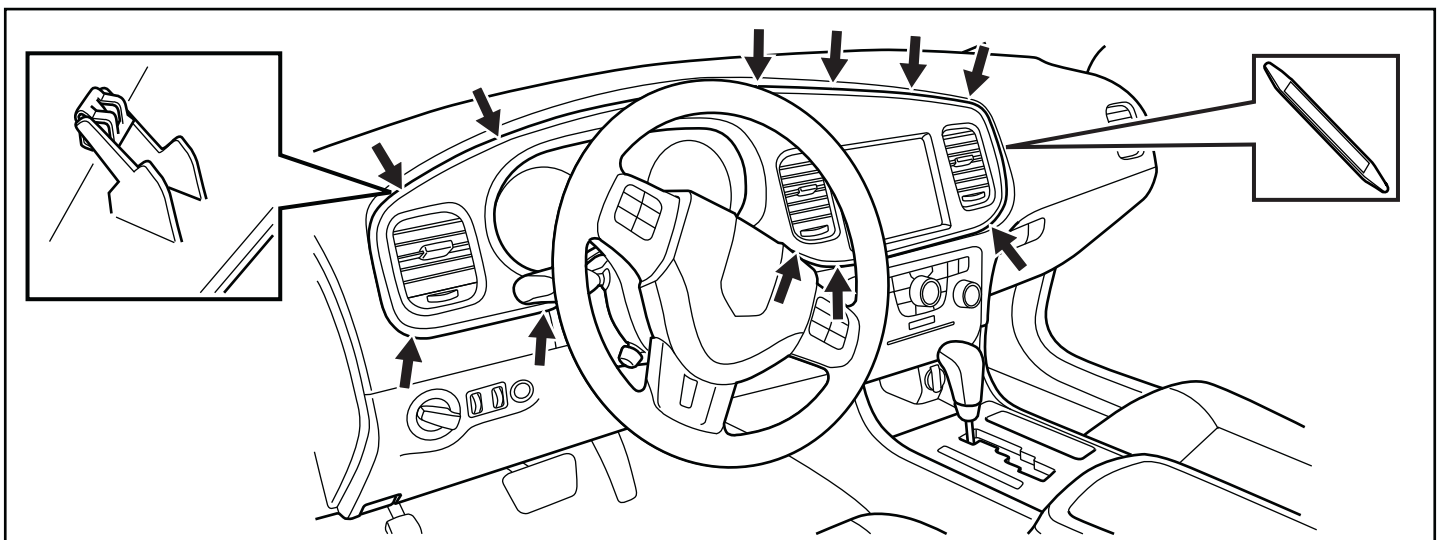

3. Pull bezel out from the dashboard.

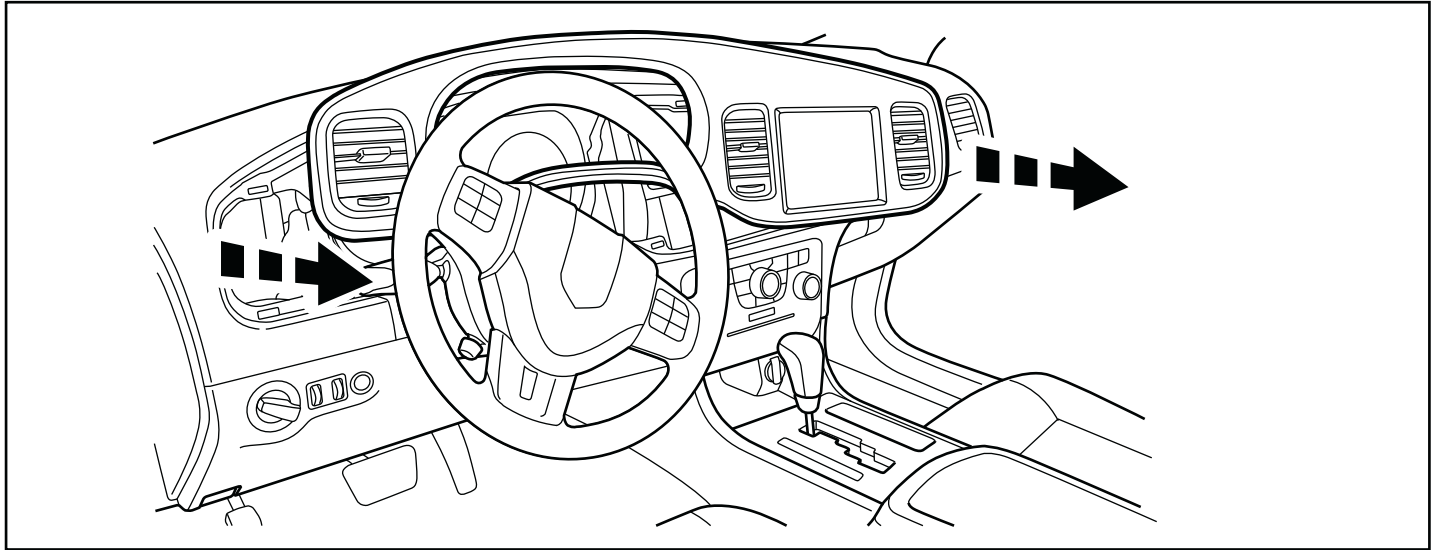

4. On the right side of the bezel, disconnect three (3) plugs from behind the display module. Completely remove bezel and place on work surface.

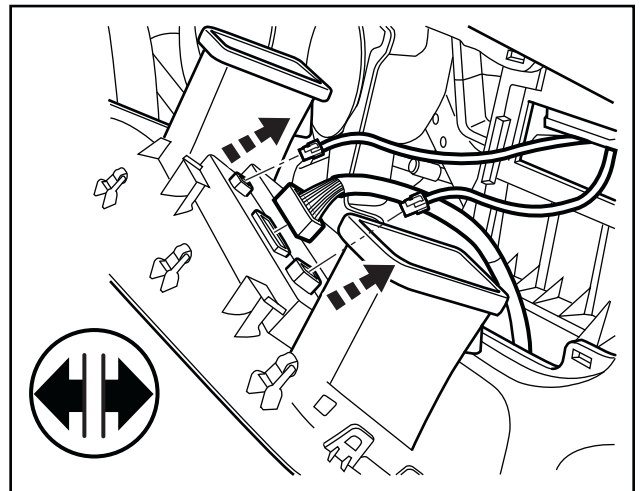

5. Remove four (4) phillips head screws from back of display module. Remove the display module and set aside for re-use. Carefully remove three (3) vent assemblies and set aside for re-use.

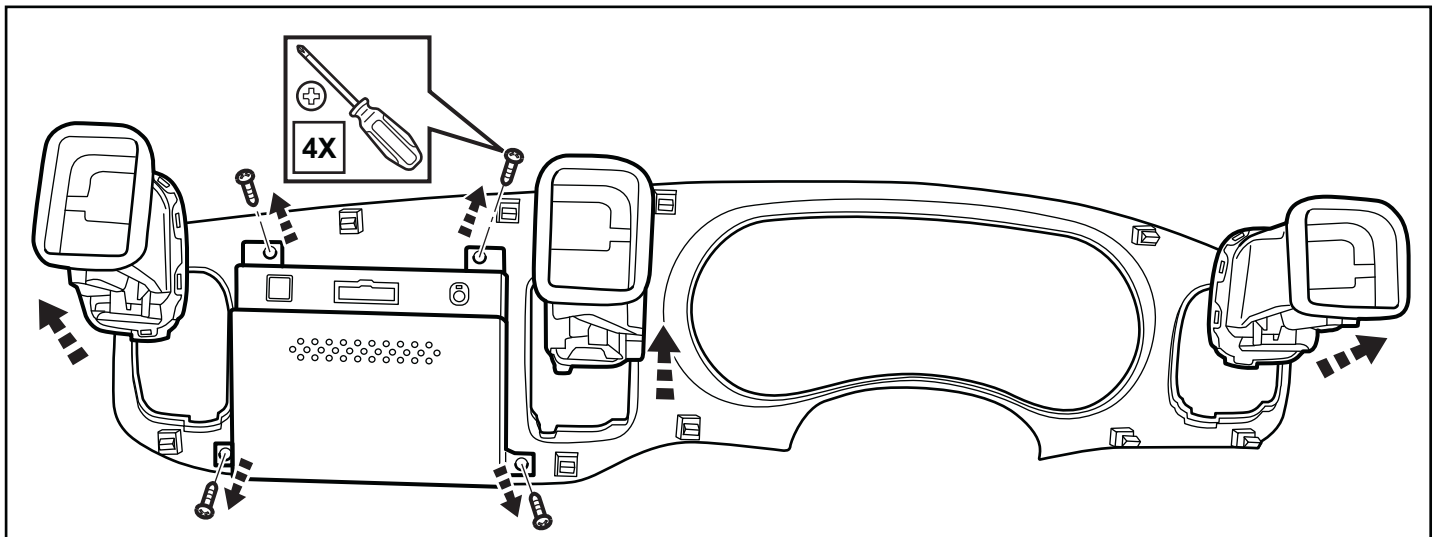

6. Place display module into position on back of new bezel panel. Reinstall four (4) phillips head screws to secure display to bezel. Reinstall three (3) vent assemblies into correct positions on back of new bezel panel.

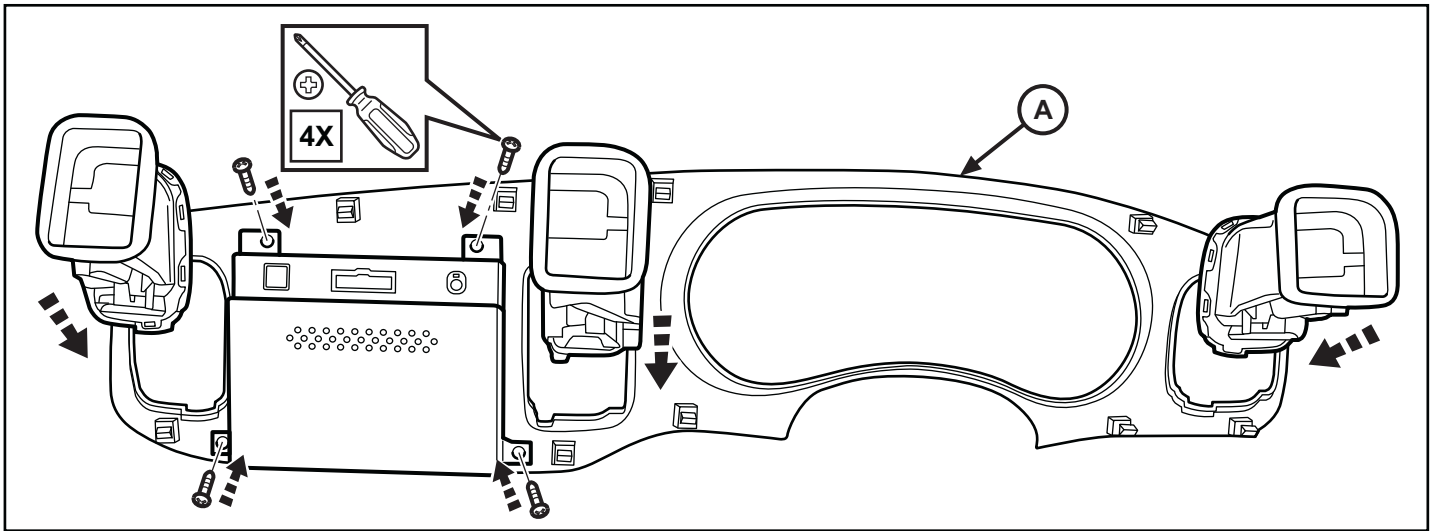

7. Position bezel close to dashboard. Reconnect three (3) plugs behind the display module.

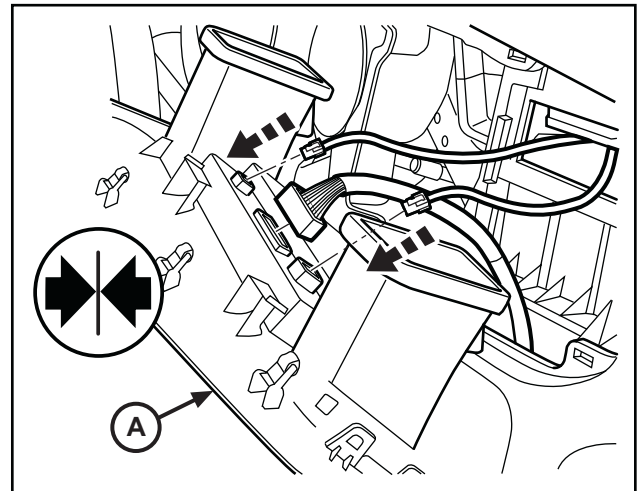

8. Carefully reinstall the new bezel into the dashboard. Be sure eleven (11) clips around the outer edge of the bezel are snapped in correctly. If the shifter bezel is not being replaced at this time, reconnect the negative battery cable to complete this procedure.

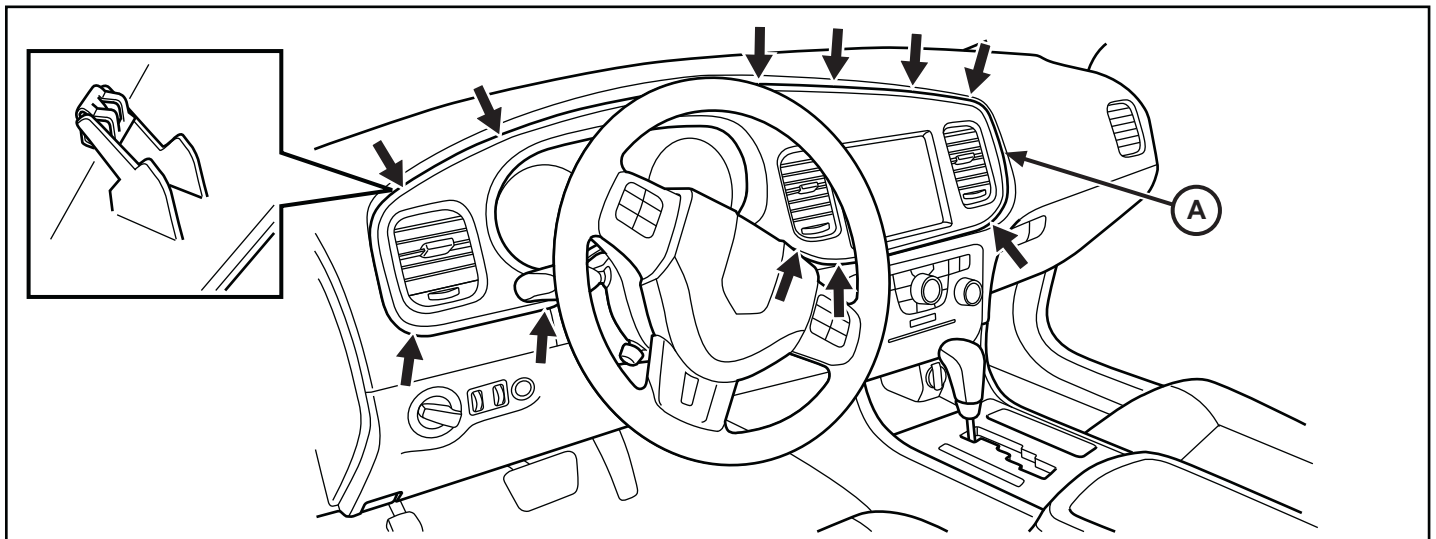

SHIFTER BEZEL

1. Disconnect and isolate the negative battery cable.

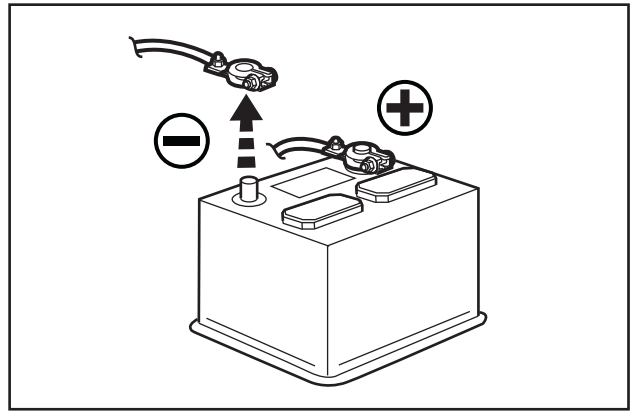

2. Begin removal of the shift knob by pulling the chrome collar down from the bottom of the knob. Use pliers to pull the retaining pin out from the knob base. Pull the knob and collar completely off and set all parts aside for later use.

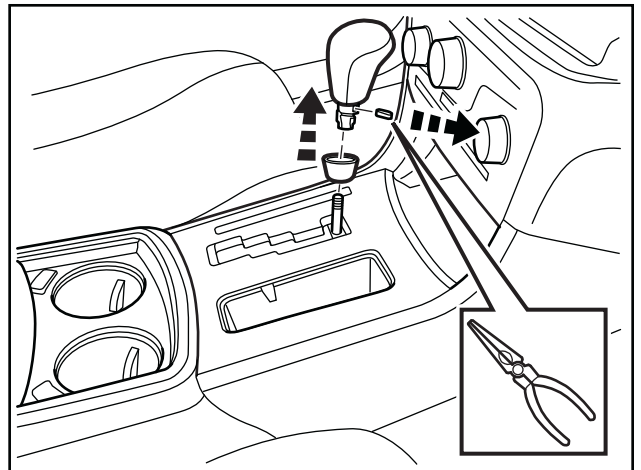

3. Carefully lift and remove the rubber liner from the storage cavity in front of the shifter.

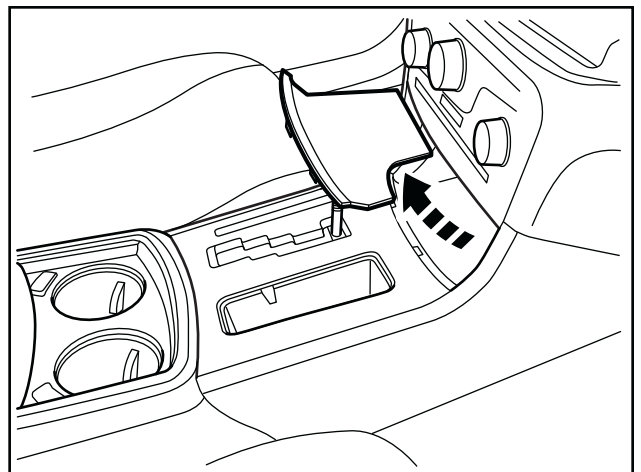

4. Use a trim stick to carefully pry the existing shifter bezel out from the center console.

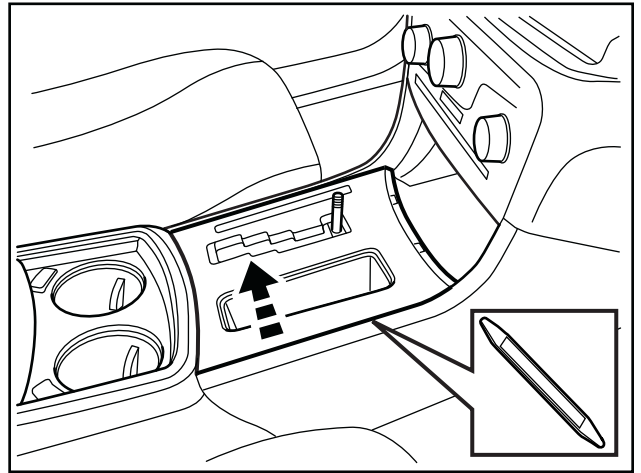

5. Disconnect one (1) electrical plug from underneath the bezel. Fully remove bezel from center console.

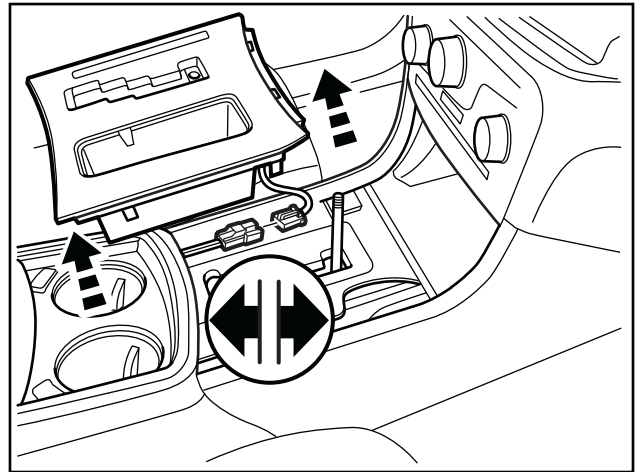

6. Remove storage bin from bezel and set aside for re-use.

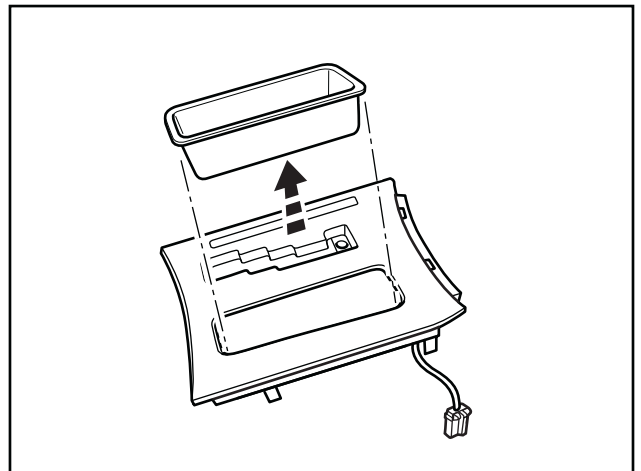

7. Reinstall storage bin into new shifter bezel.

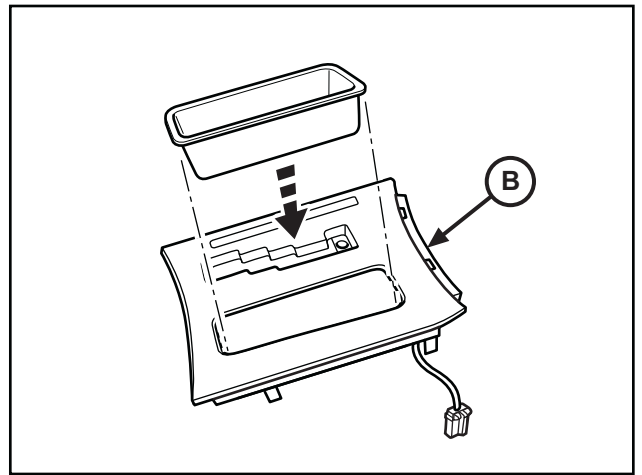

8. Reconnect one (1) electrical plug underneath the bezel. Place new shifter bezel into position on center console.

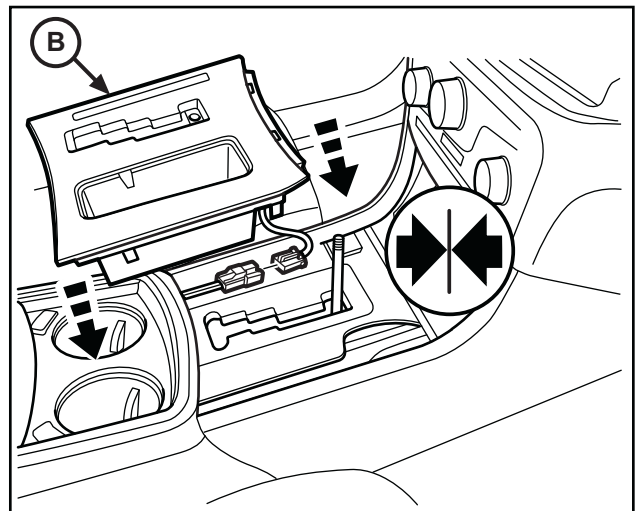

9. Press new shifter bezel into center console. Be sure all fastening clips are snapped in correctly.

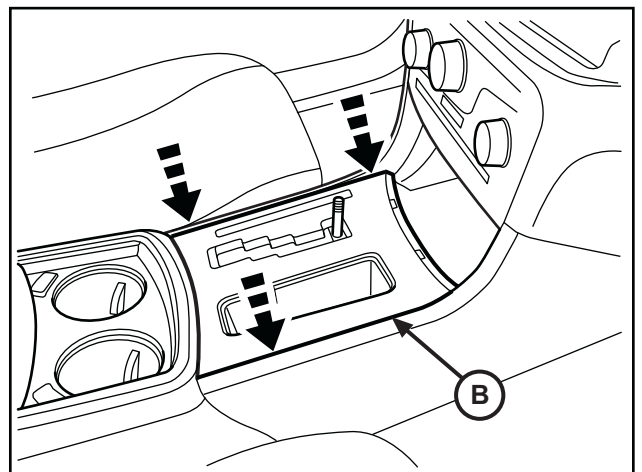

10. Reinstall the rubber liner into the storage cavity in front of the shifter.

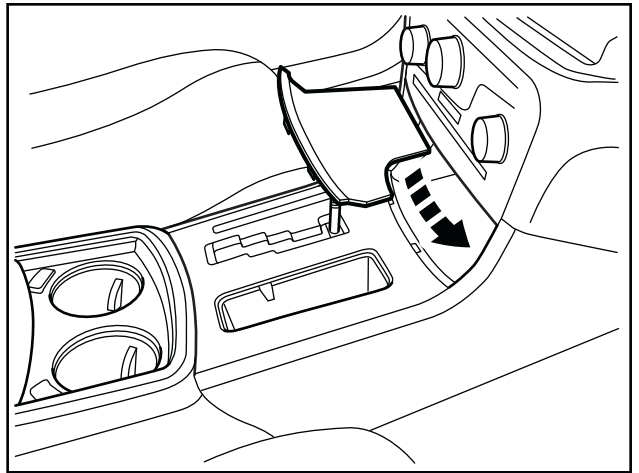

11. Reinstall shift knob by placing chrome collar over shift lever. Press shift knob into position and secure with retaining pin. Press chrome collar back in place at bottom of shift knob.

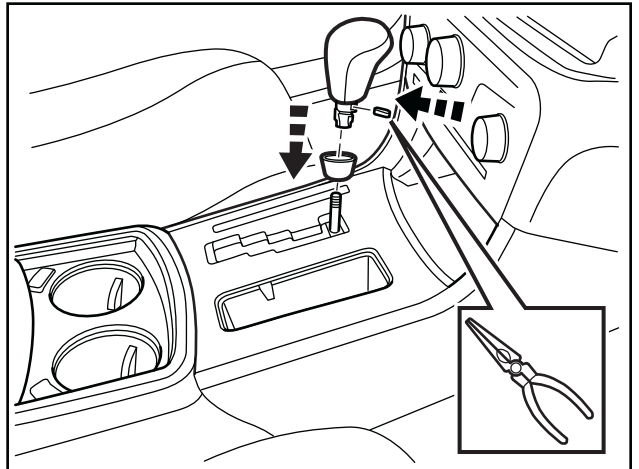

12. Reconnect the negative battery cable.

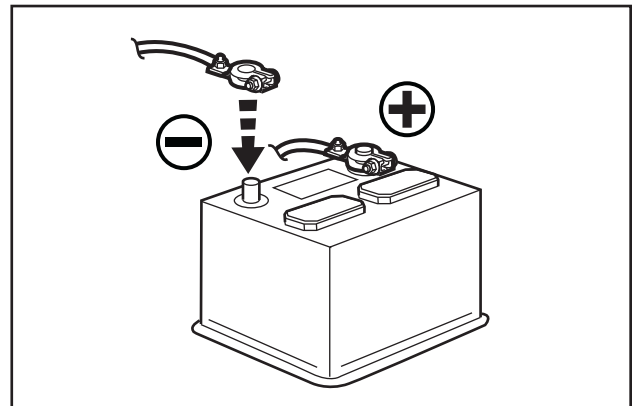



BOÎTIERS DE TABLEAU DE BORD ET DE BRAS DE VITESSES

2011 CHARGER

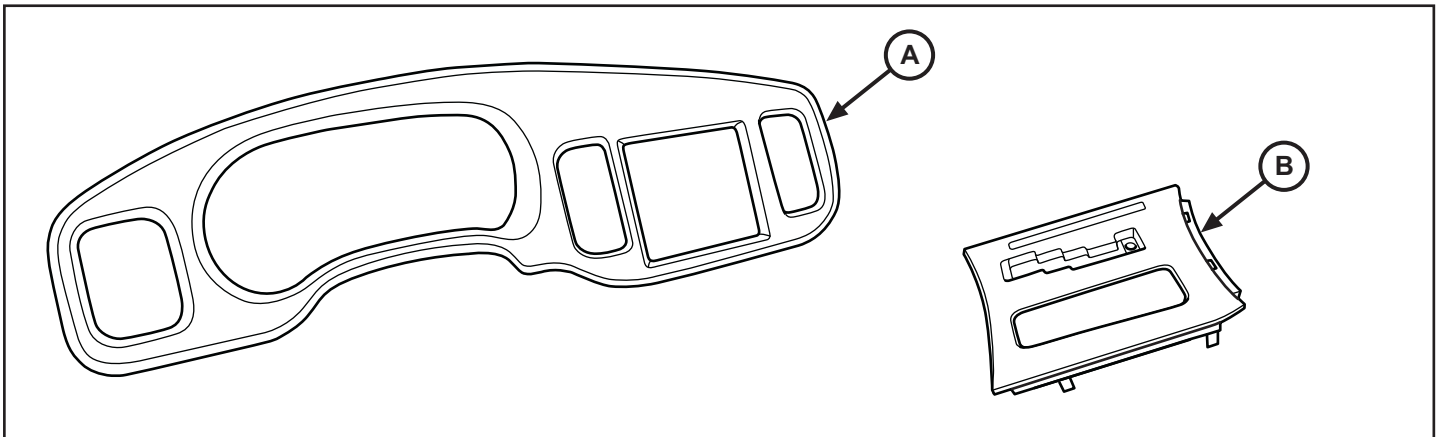

RÉFÉRENCE	DESCRIPTION	QUANTITÉ
A	Boîtier de tableau de bord	1
B	Boîtier de bras de vitesses	1

BOÎTIER DE TABLEAU DE BORD

1. Débrancher et isoler le câble du pôle négatif de l'accumulateur.

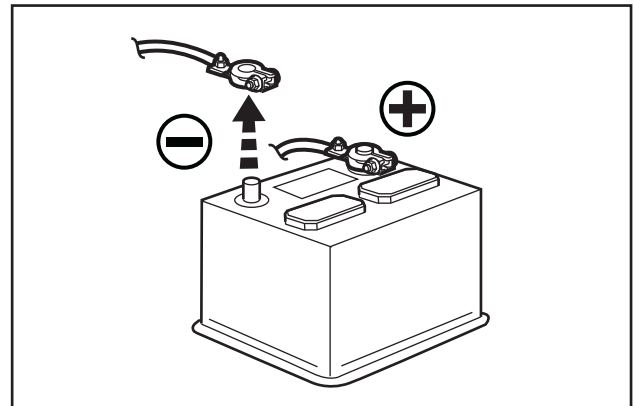

2. Se servir de l'outil pour garniture pour soulever et retirer le boîtier existant du tableau de bord. Notez les onze (11) positions de pinces autour de la bordure du boîtier.

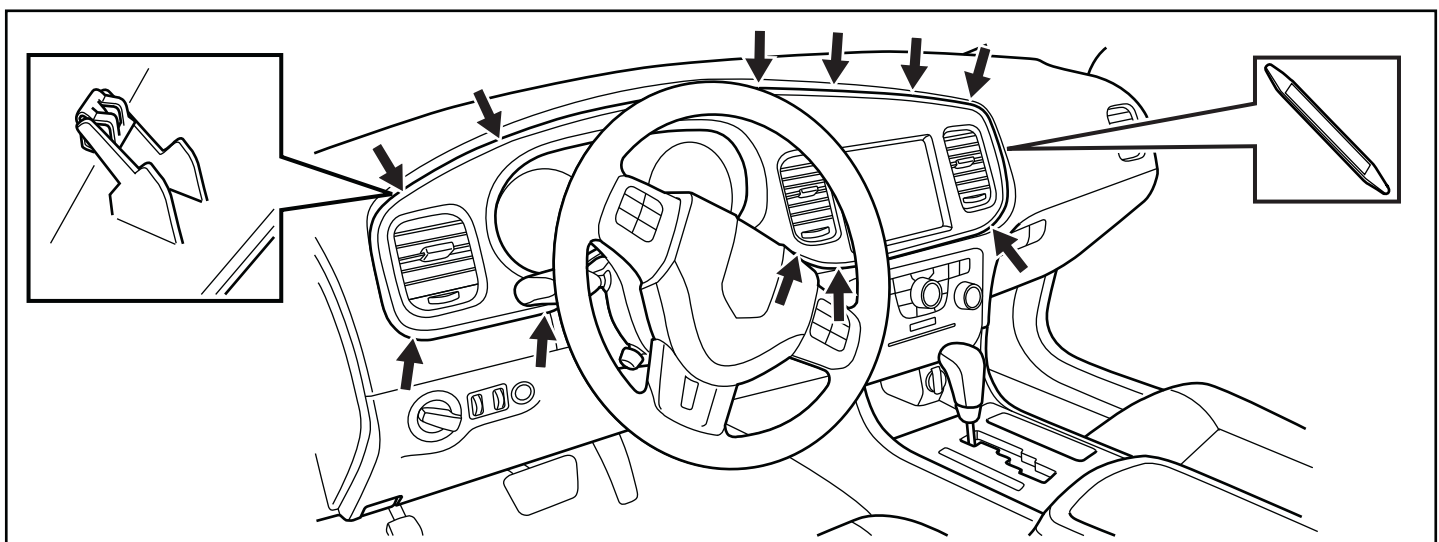

3. Sortez le boîtier du tableau de bord.

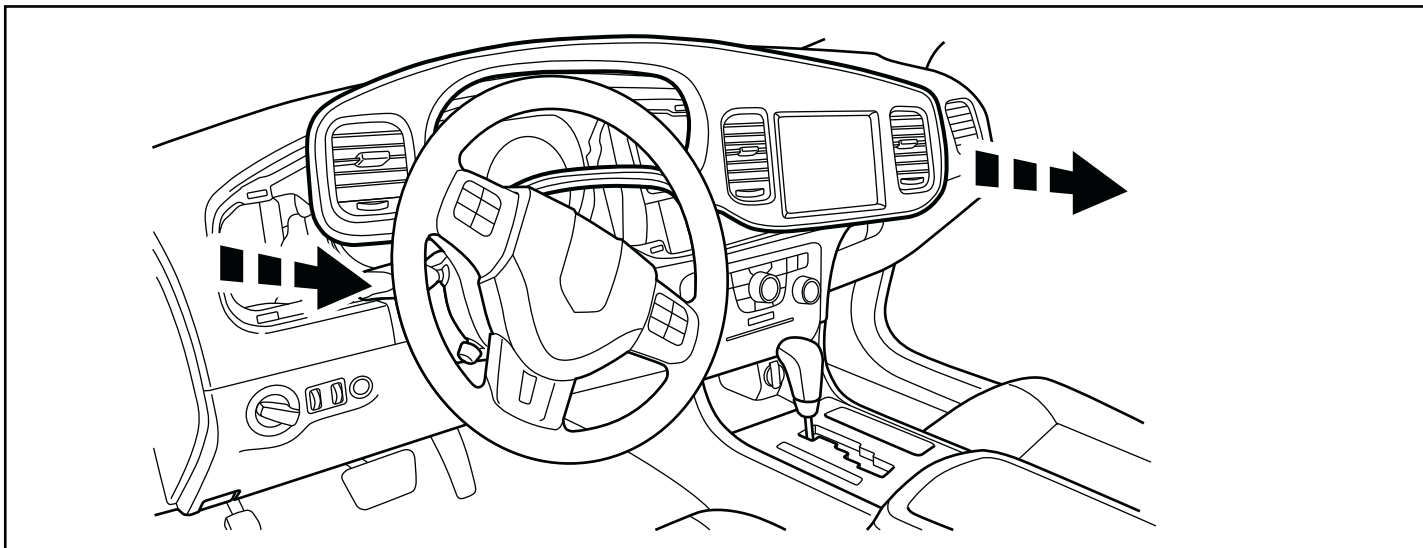

4. Sur le côté droit du boîtier, débranchez les trois (3) connecteurs du module d'affichage. Retirez complètement le boîtier et déposez-le sur l'établi.

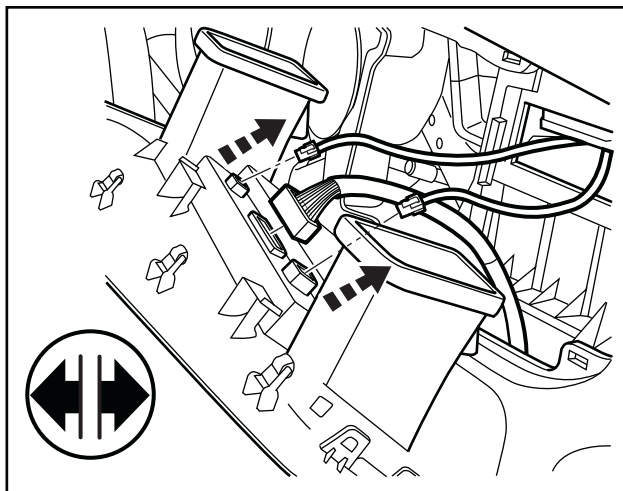

5. Retirez les quatre (4) vis à tête Phillips du dos du module d'affichage. Déposez le module d'affichage et mettez-le de côté pour réutilisation. Déposez délicatement les trois (3) assemblages d'évents et mettez-les de côté pour réutilisation.

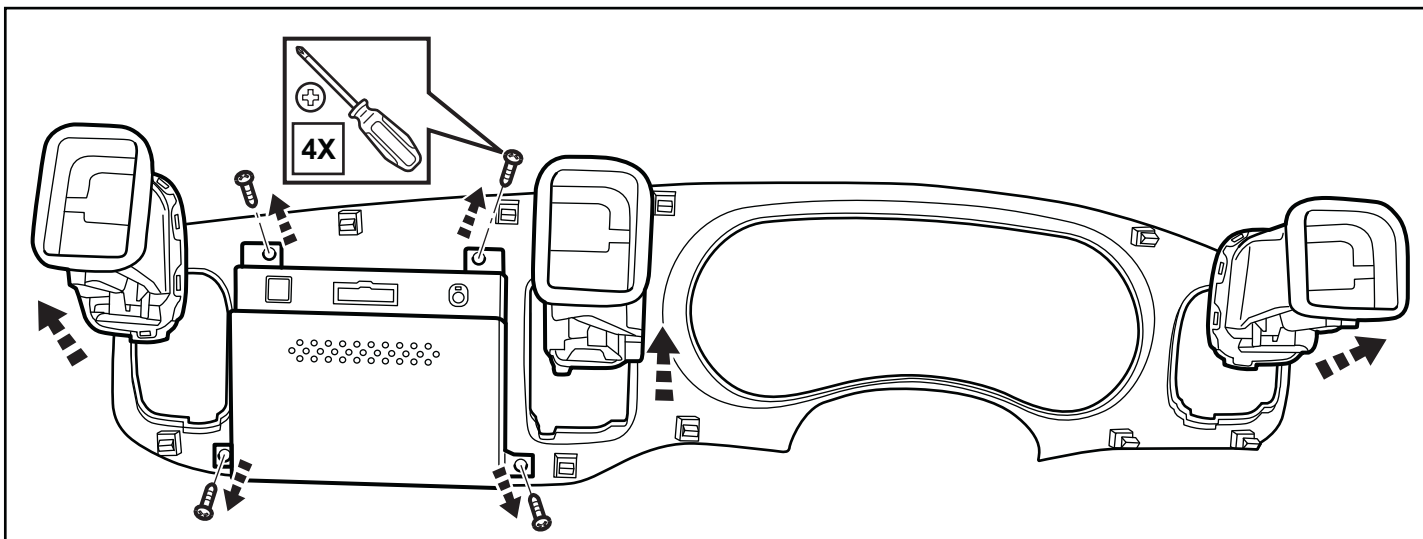

6. Placez le module d'affichage en position à l'endos du nouveau boîtier du tableau. Reposez les quatre (4) vis à tête Phillips pour maintenir le boîtier d'affichage. Reposez les trois (3) assemblages d'évents en place au dos du nouveau boîtier de tableau.

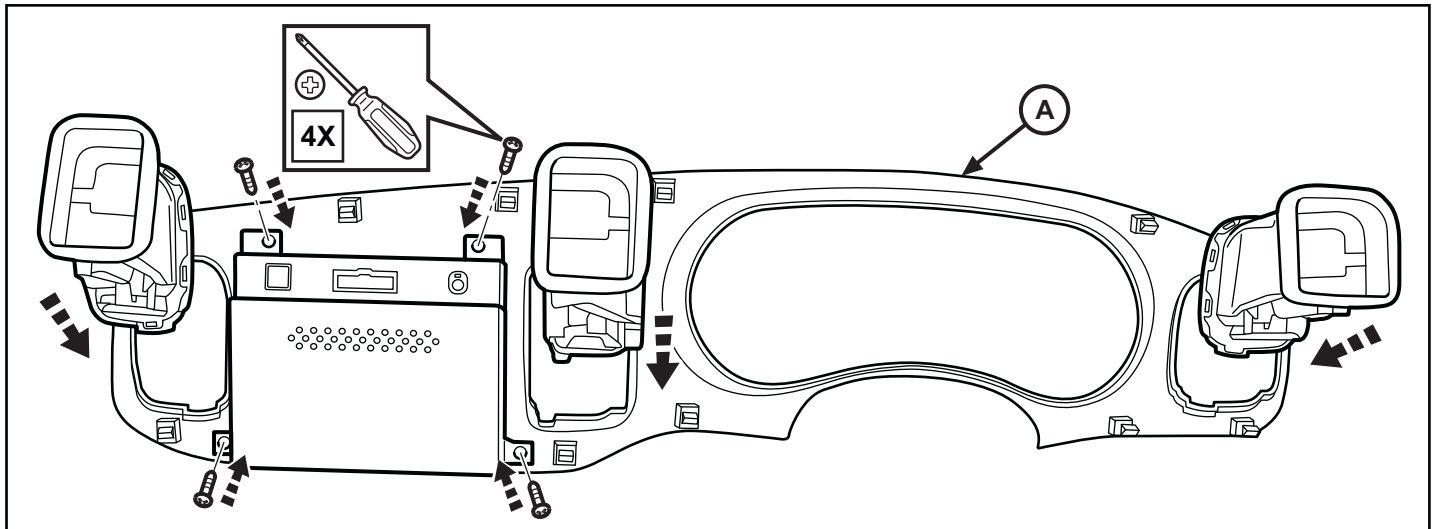

7. Amenez le boîtier devant le tableau de bord. Rebranchez les trois (3) connecteurs derrière le module d'affichage.

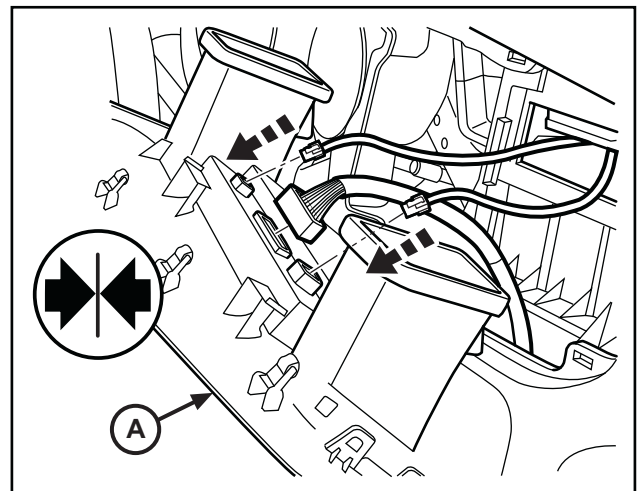

8. Reposez soigneusement le nouveau boîtier dans le tableau de bord. Assurez-vous que les onze (11) pinces autour de la bordure du boîtier sont bien enclenchées. Si le boîtier du bras de vitesses n'est pas à remplacer à ce moment, reconnectez le câble négatif de l'accumulateur pour conclure la présente procédure.

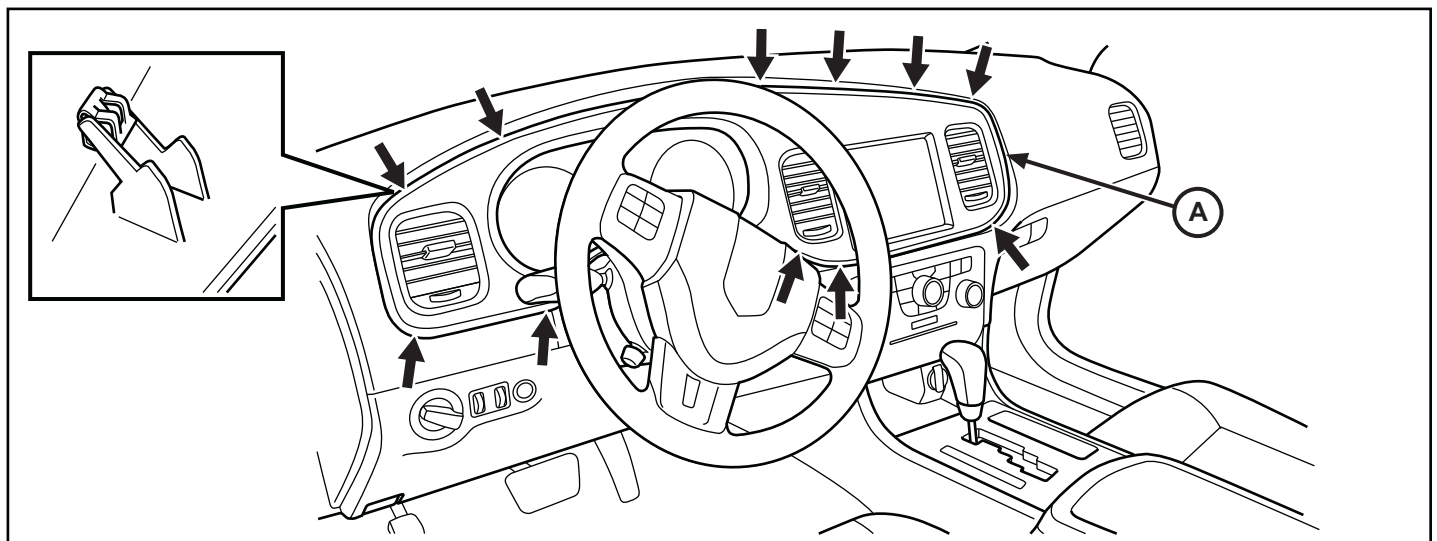

BOÎTIER DU BRAS DE VITESSES

1. Débrancher et isoler le câble du pôle négatif de l'accumulateur.

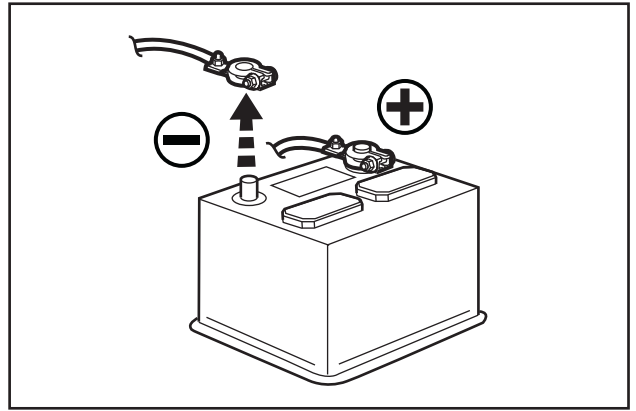

2. Commencez la dépose du pommeau du bras de vitesses en tirant sur le collet chromé du bas du bras vers le pommeau. À l'aide d'une paire de pinces, retirez le goujon de retenue de la base du pommeau. Tirez et déposez le pommeau et le collet et mettez-les de côté pour utilisation subséquente.

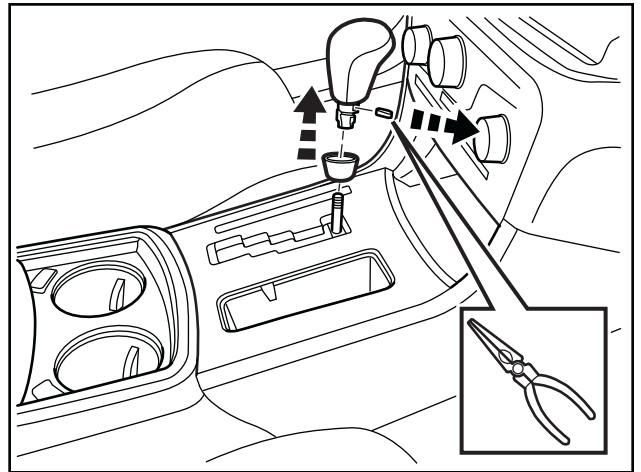

3. Soulevez et déposez délicatement la doublure de caoutchouc de la cavité de remise devant le bras de vitesse.

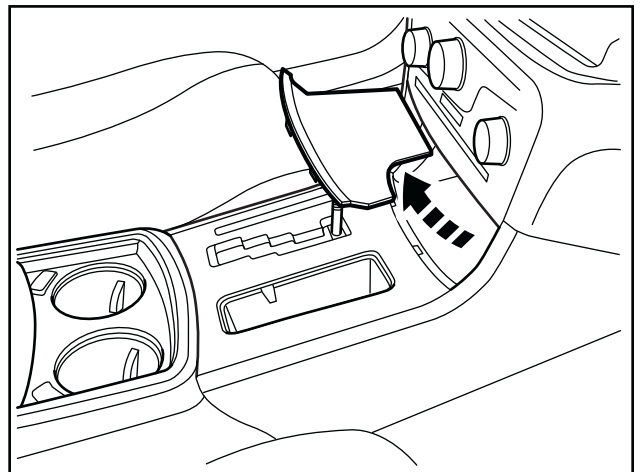

4. Se servir de l'outil pour garniture pour soulever et retirer le boîtier existant du bras de vitesses de la console centrale.

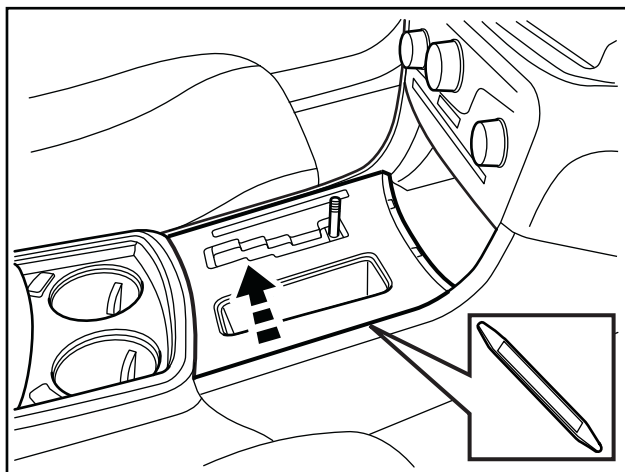

5. Débranchez le connecteur du dessous du boîtier. Déposez le boîtier de la console centrale.

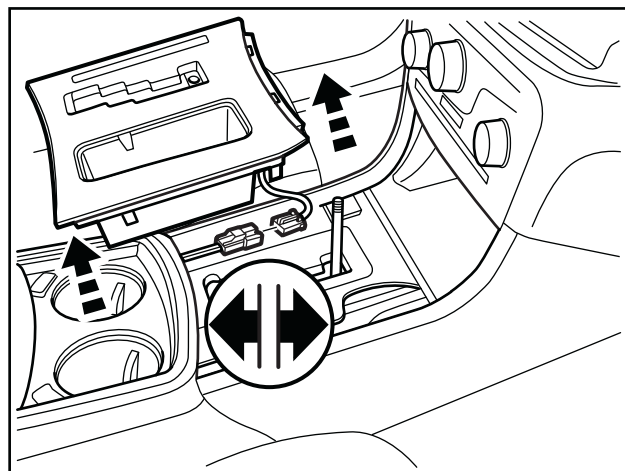

6. Déposez le compartiment de remise du boîtier et mettez-le de côté pour réutilisation.

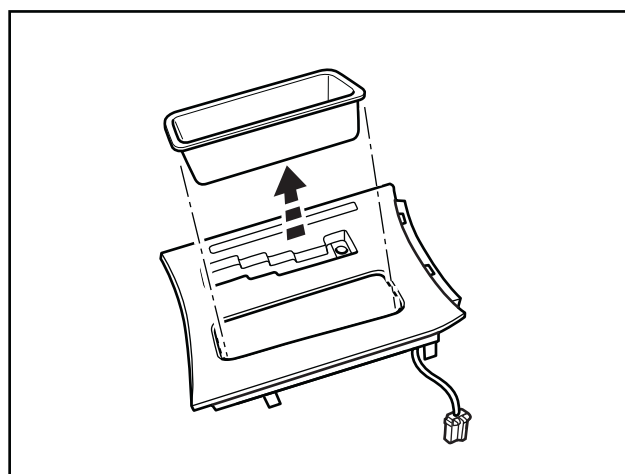

7. Reposez le compartiment de remise dans le nouveau boîtier de bras de vitesses.

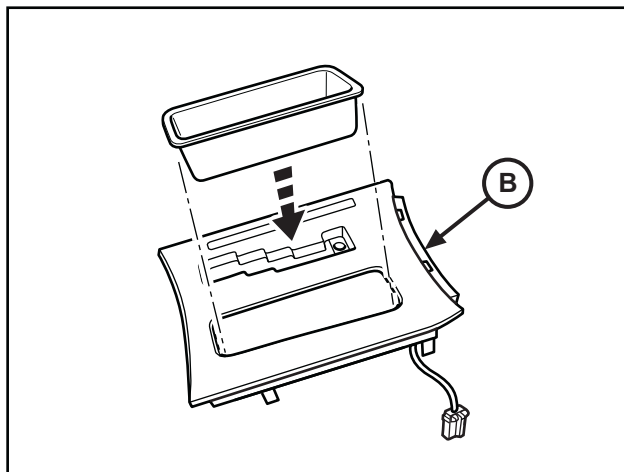

8. Rebranchez le connecteur du dessous du boîtier et placez le nouveau boîtier en position sur la console centrale.

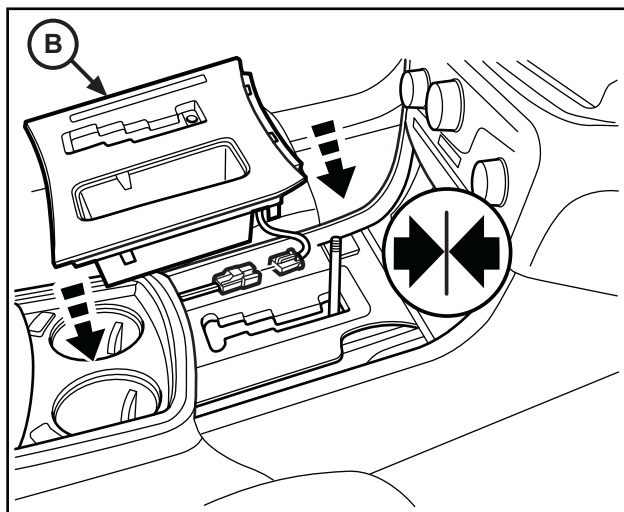

9. Appliquez une pression sur le boîtier pour l'insérer en place. Assurez-vous que toutes les pinces d'attache s'enclenchent correctement.

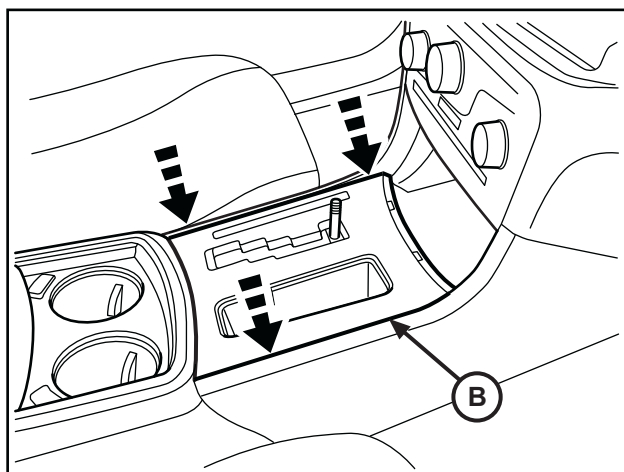

10. Remplacez la doublure de caoutchouc dans le compartiment de remise devant le bras de vitesses.

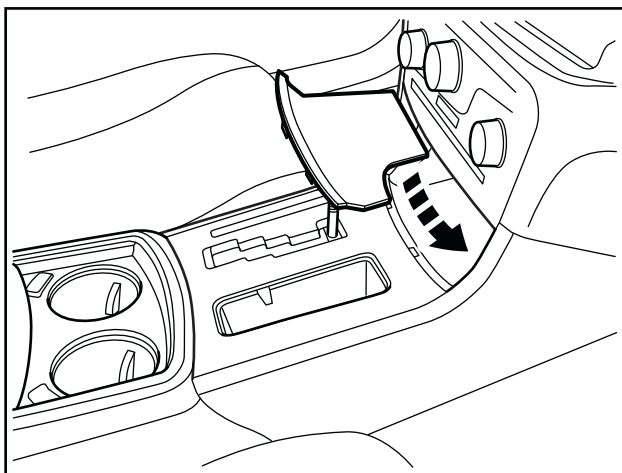

11. Remettez le pommeau en place en positionnant le collet chromé sur le bras de vitesses et appliquez une pression sur le pommeau et fixez-le avec le goujon de retenue. Repoussez le collet chromé au bas du bras de vitesses et appliquez une pression pour le fixer.

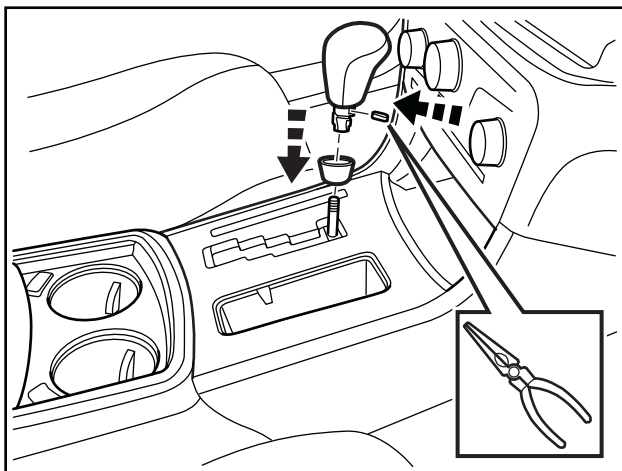

12. Reconnectez le câble négatif de l'accumulateur.

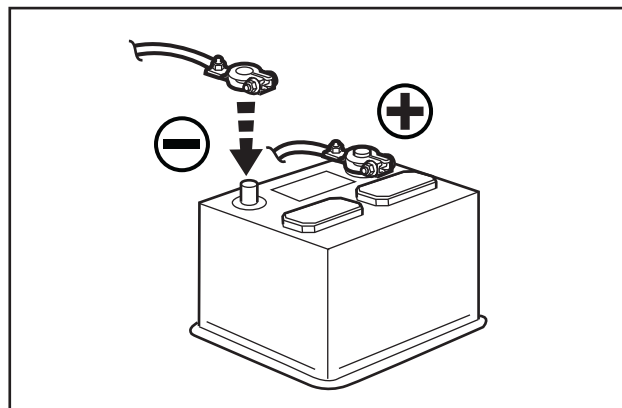



BISELES DEL TABLERO DE INSTRUMENTOS Y DEL SELECTOR DE CAMBIOS

2011 CHARGER

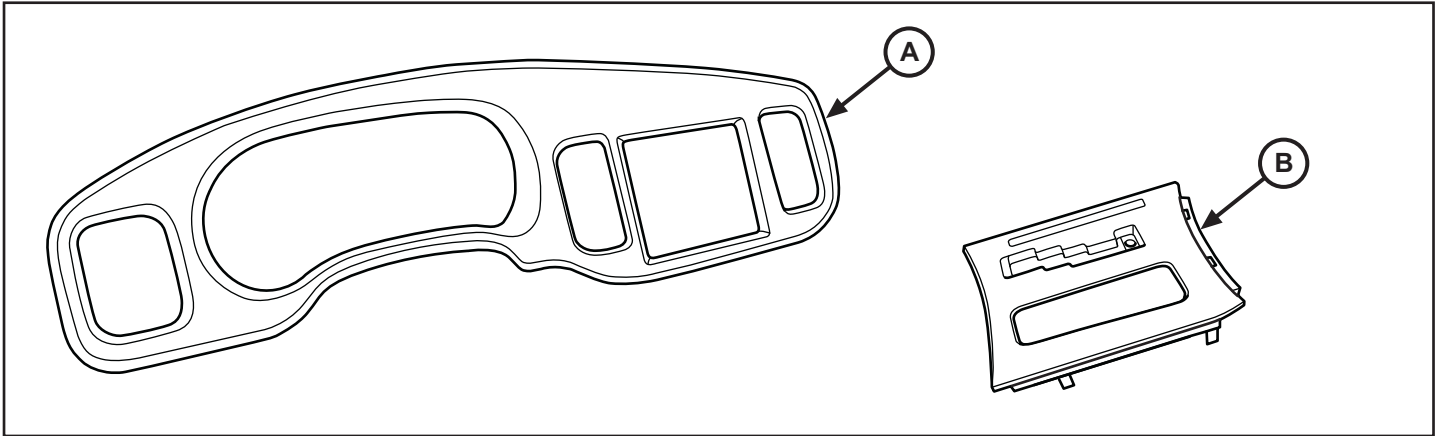

ELEMENTO	DESCRIPCIÓN	CANTIDAD
A	Bisel del tablero de instrumentos	1
B	Bisel del selector de cambios	1

BISEL DEL TABLERO DE INSTRUMENTOS

1. Desconecte y aísele el cable negativo de la batería.

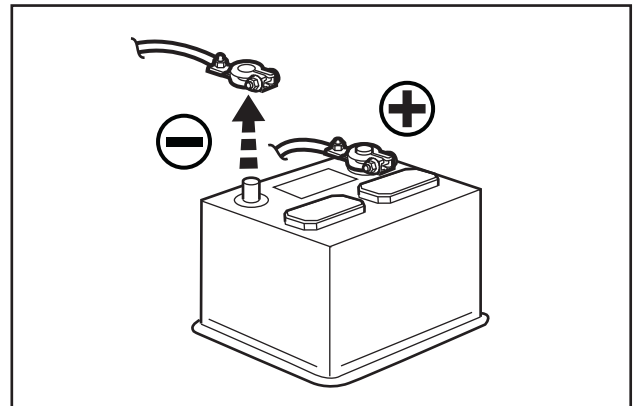

2. Utilice una varilla especial para guarniciones a fin de separar con cuidado el bisel original instalado en el tablero de instrumentos. Tome nota de las ubicaciones de los once (11) broches ubicados alrededor del borde exterior del bisel.

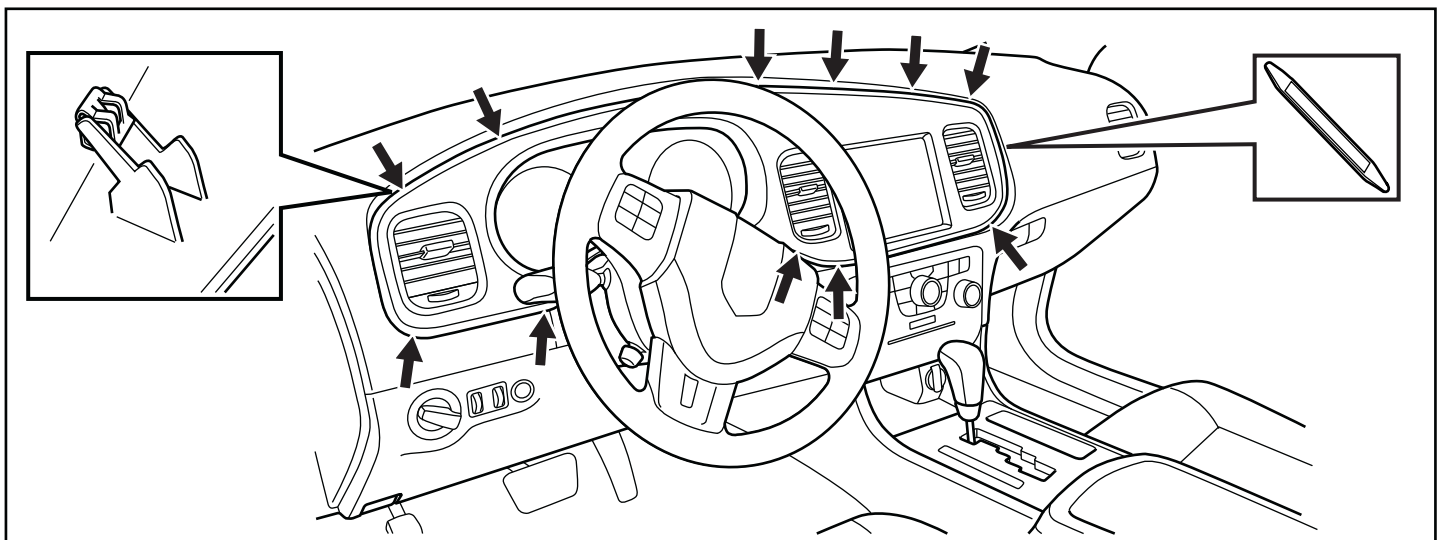

3. Jale el bisel para extraerlo del tablero de instrumentos.

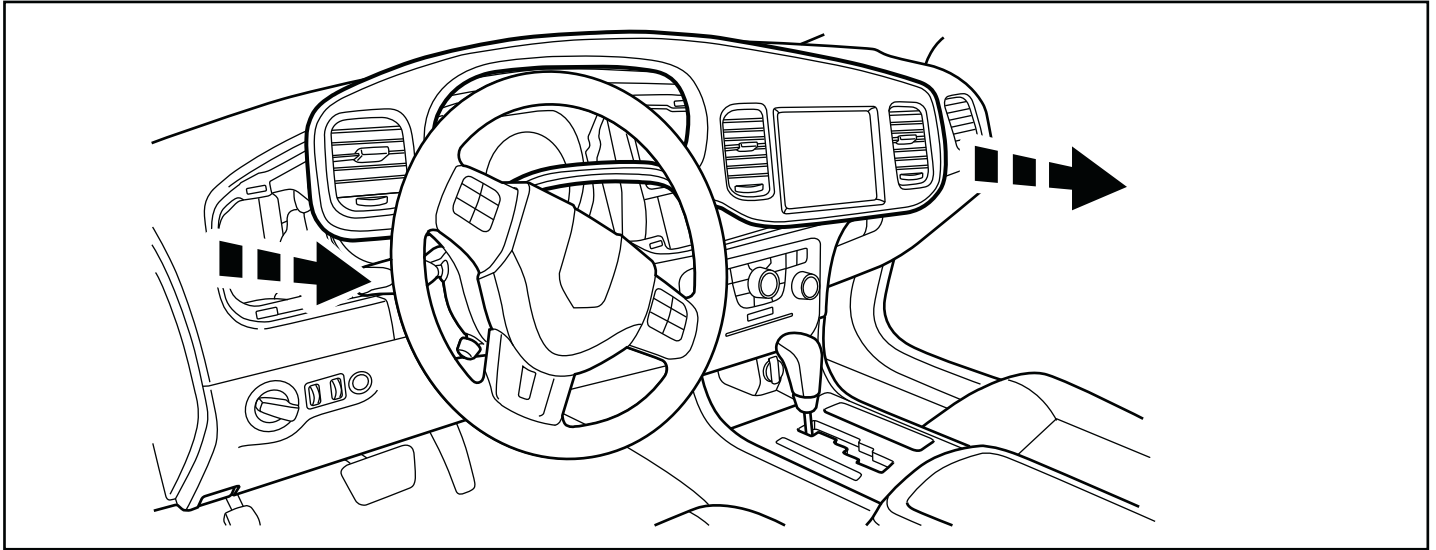

4. En el lado derecho del bisel, desconecte tres (3) enchufes situados en el lado posterior del módulo de visualización. Extraiga completamente el bisel y colóquelo sobre la estación de trabajo.

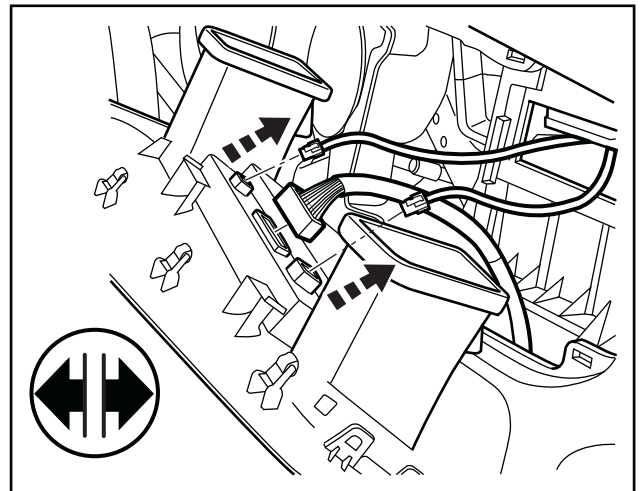

5. Quite cuatro (4) tornillos de cabeza *phillips* desde el lado posterior del módulo de visualización. Desmonte el módulo de visualización y colóquelo a un lado para reutilizarlo posteriormente. Extraiga con cuidado tres (3) conjuntos de ventilación y colóquelos a un lado para reutilizarlos posteriormente.

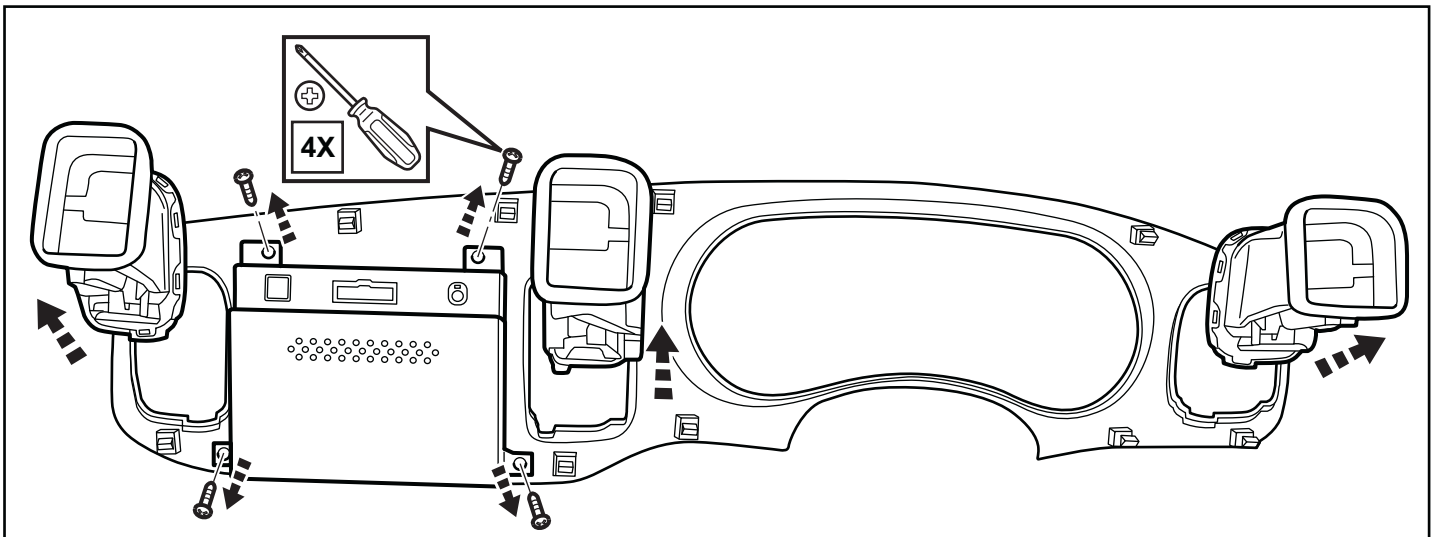

6. Vuelva a colocar el módulo de visualización en el lado posterior del bisel nuevo del panel. Reinstale los cuatro (4) tornillos de cabeza *phillips* para sujetar el módulo de visualización al bisel. Reinstale los tres (3) conjuntos de ventilación en sus ubicaciones correctas en el lado posterior del bisel nuevo del panel.

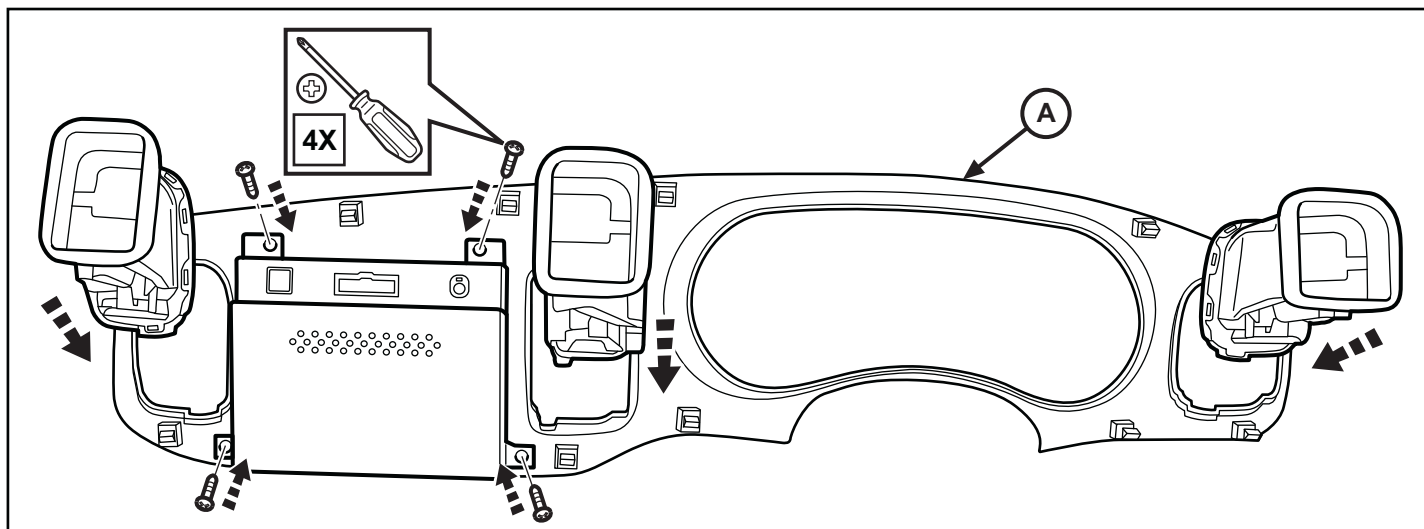

7. Coloque el bisel cerca del panel de instrumentos. Vuelva a conectar los tres (3) enchufes en el lado posterior del módulo de visualización.

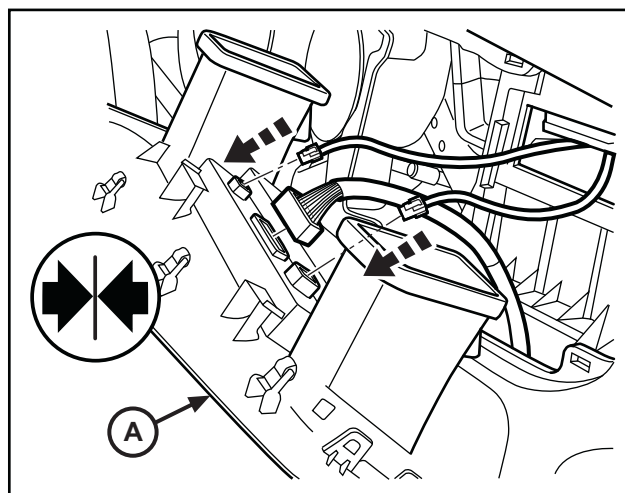

8. Instale con cuidado el bisel nuevo en el tablero de instrumentos. Compruebe que los once (11) broches alrededor del borde exterior del bisel están debidamente insertados. Si en esta ocasión no se va a instalar el bisel del selector de cambios, vuelva a conectar el cable negativo de la batería para finalizar este procedimiento.

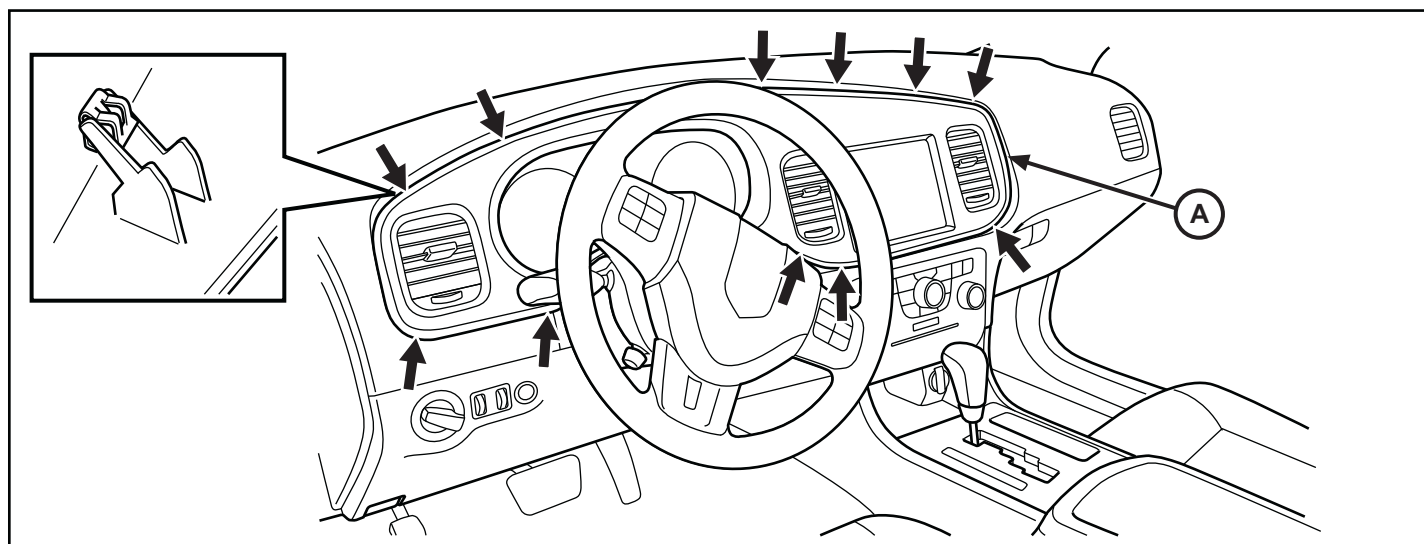

BISEL DEL SELECTOR DE CAMBIOS

1. Desconecte y aísele el cable negativo de la batería.

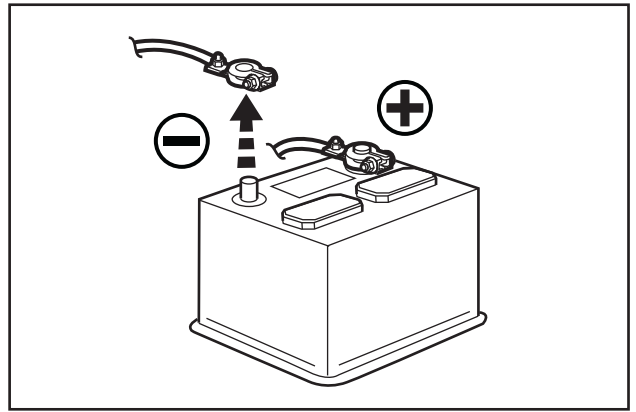

2. Comience por desmontar la perilla del selector de cambios desprendiendo el collar en la parte inferior la perilla. Utilice pinzas para extraer el pasador de retención de la base de la perilla. Jale para extraer completamente la perilla y el collar y coloque estas partes a un lado para utilizarlas posteriormente.

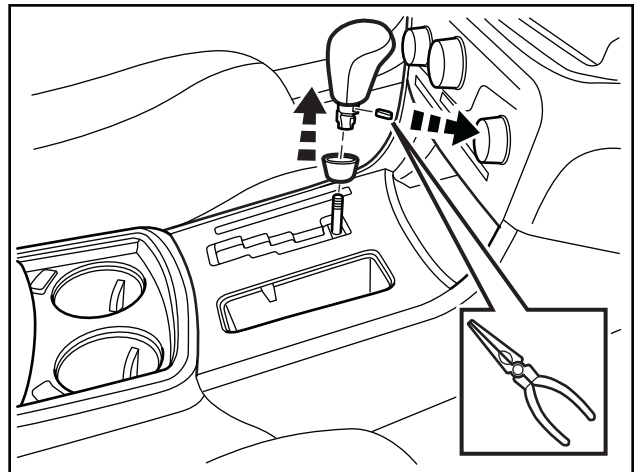

3. Levante y extraiga con cuidado el revestimiento de goma desde la cavidad de almacenamiento situada al frente del selector de cambios.

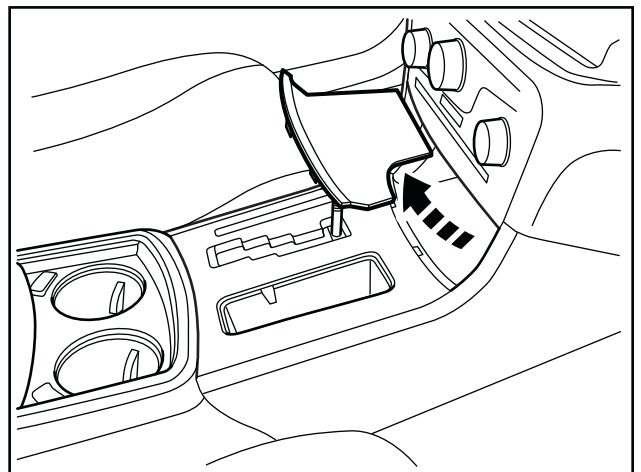

4. Utilice una varilla especial para guarniciones para desprender con cuidado desde el centro de la consola el bisel originalmente instalado en el selector de cambios.

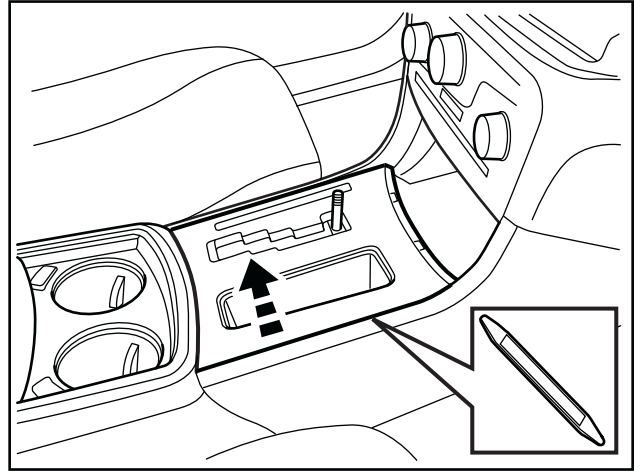

5. Desconecte un (1) enchufe eléctrico desde la parte inferior del bisel. Extraiga completamente el bisel de la consola central.

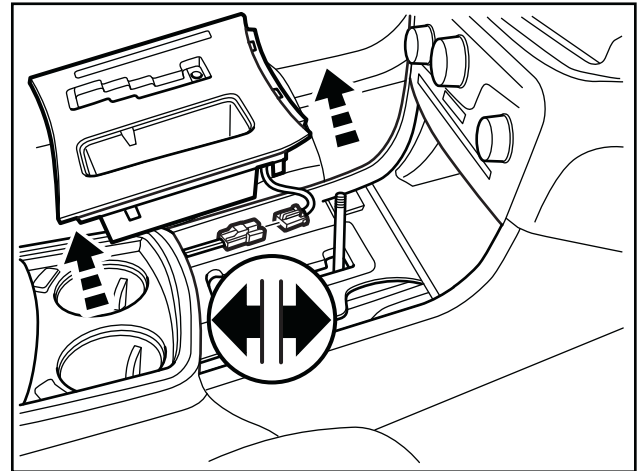

6. Separe y retire el receptáculo de almacenamiento del bisel y colóquelo a un lado para usarlo posteriormente.

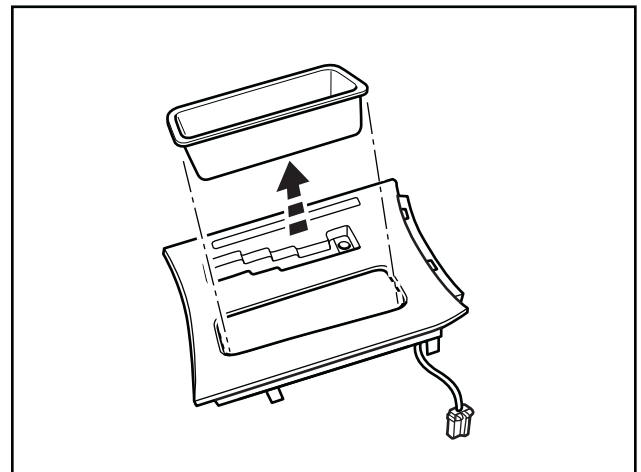

7. Reinstale el receptáculo de almacenamiento en el bisel nuevo del selector de cambios.

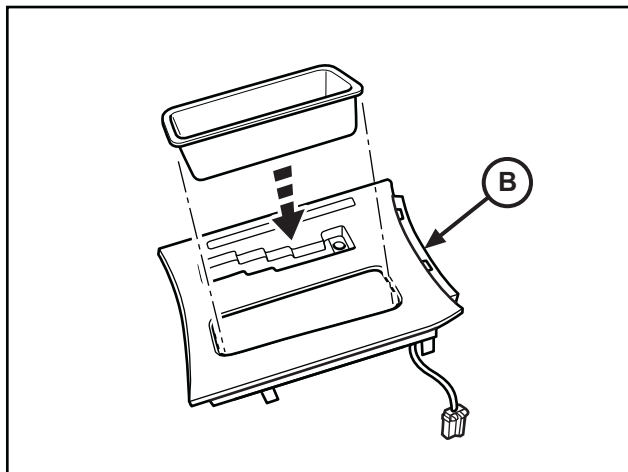

8. Vuelva a conectar el (1) enchufe eléctrico en la parte inferior del bisel. Coloque el bisel nuevo del selector de cambios en su posición en la consola central.

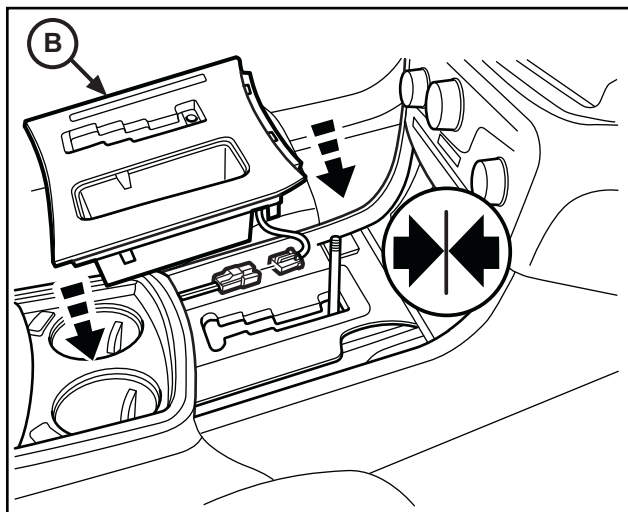

9. Presione el bisel Nuevo del selector de cambios en la consola central. Compruebe que todos los broches de sujeción están debidamente insertados.

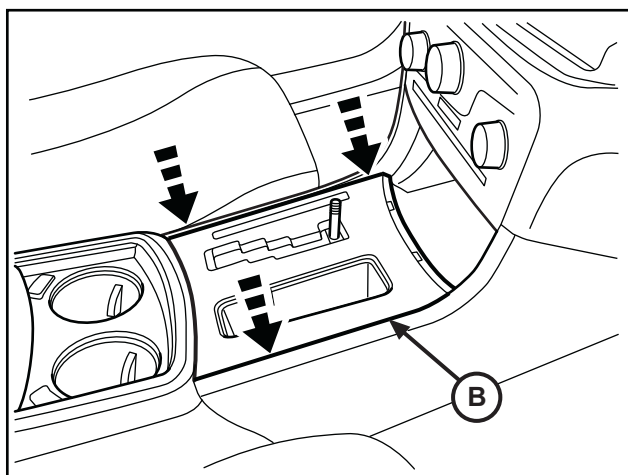

10. Reinstale el revestimiento de goma en la cavidad de almacenamiento situada al frente del selector de cambios.

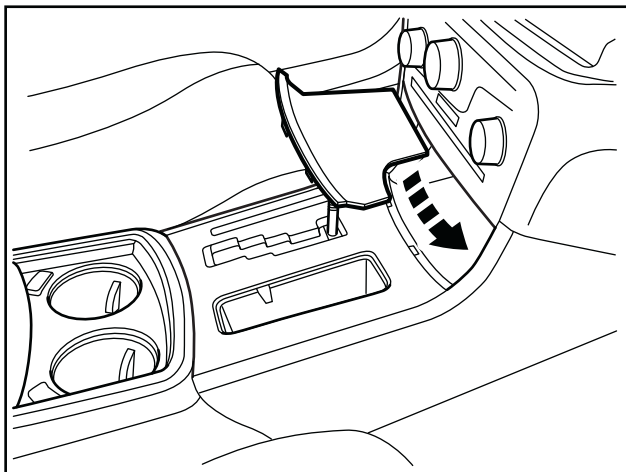

11. Reinstale la perilla de la palanca de cambios, colocando el collar cromado sobre la palanca de cambios. Presione la perilla de la palanca de cambios su posición y sujétela con el pasador de retención. Presione el collar cromado en su lugar en la parte inferior de la perilla de la palanca de cambios.

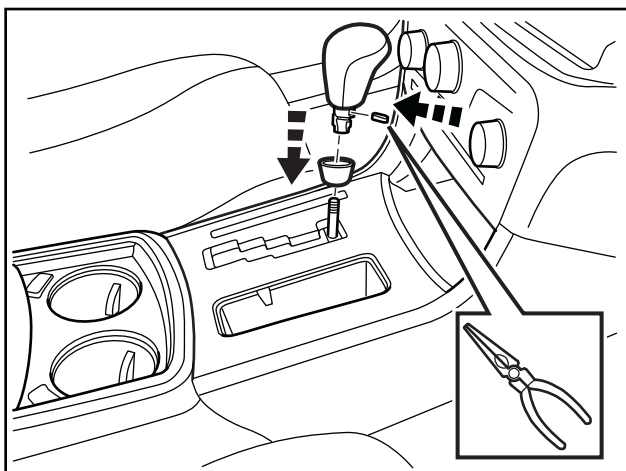

12. Vuelva a conectar el cable negativo de la batería.

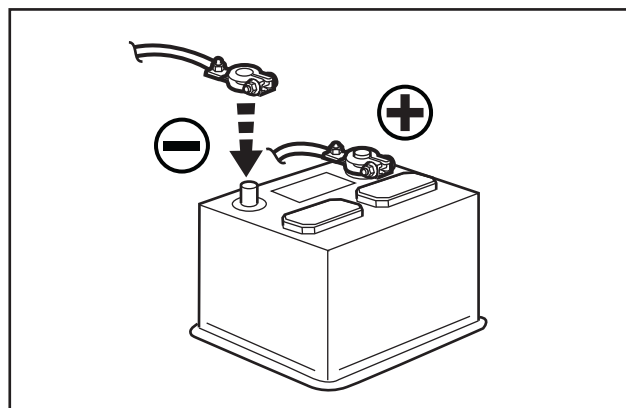



ADDENDUM TO REUSE REGISTER TRIM RINGS AND INSTALL SHIFTER TRIM PLATE

NOTE: THE FOLLOWING STEPS MUST BE PERFORMED PRIOR TO INSTALLING THE NEW CLUSTER BEZEL AND SHIFTER BEZEL

- 1.) In addition to step 5 on I-sheet K6861168 after removing all three of the register vents remove all three trim rings pictured below.
- 2.) Snap the removed trim rings into the correct position in the new bezel per the numbers indicated on the ring and the bezel.

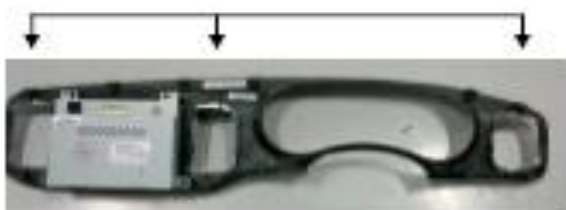

- 3.) Follow through step 6 in I sheet K6861168. Flip shifter bezel over to the back side and remove the following for screws. Install new shifter bezel onto the assembly.

