

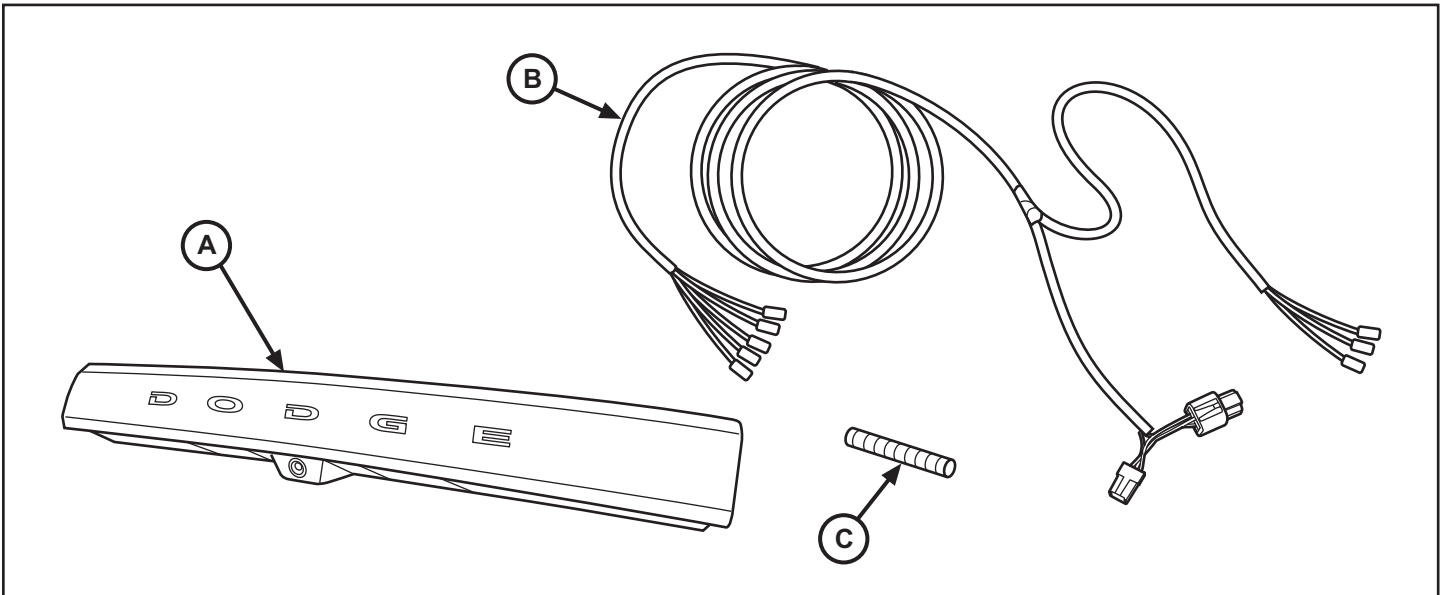

Backup Camera

DODGE DURANGO



CALL OUT	DESCRIPTION	QUANTITY
A	Light Bar with Camera	1
B	Camera Harness	1
C	Flex Tube	1

TOOLS REQUIRED			
Socket Wrench	10mm Socket	7mm Socket	Tape
Trim Stick		Pry Tool	

BACKUP CAMERA

1. Mounting locations shown.

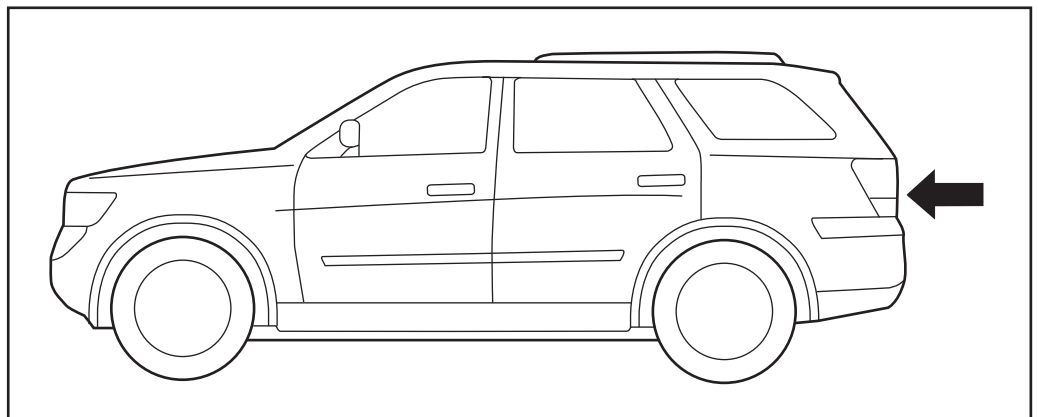

2. Open rear hatch.

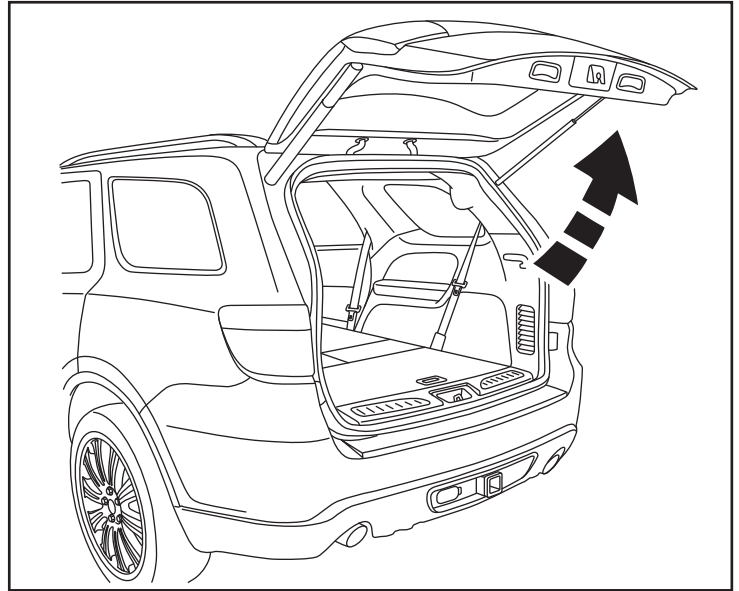

3. Remove the storage tray cover from floor. Pry out the trim panel across the top of the hatch opening.

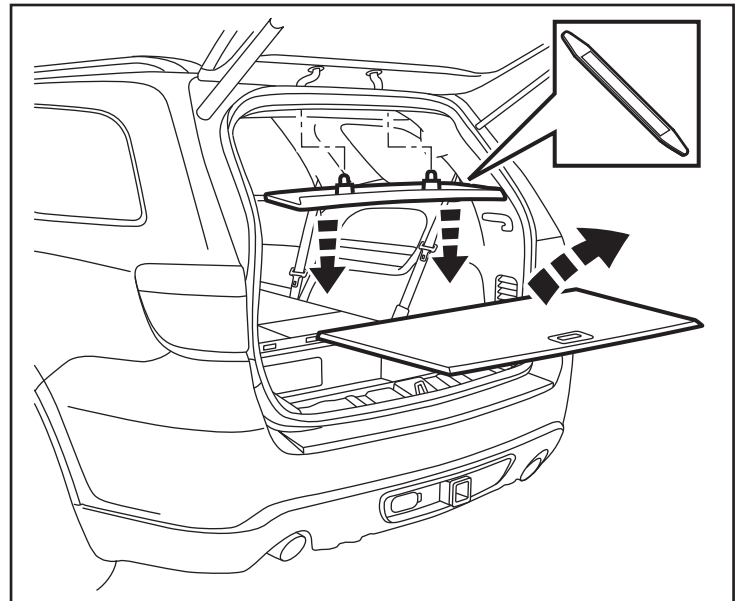

4. Pry out the trim panel across the hatch door sill.

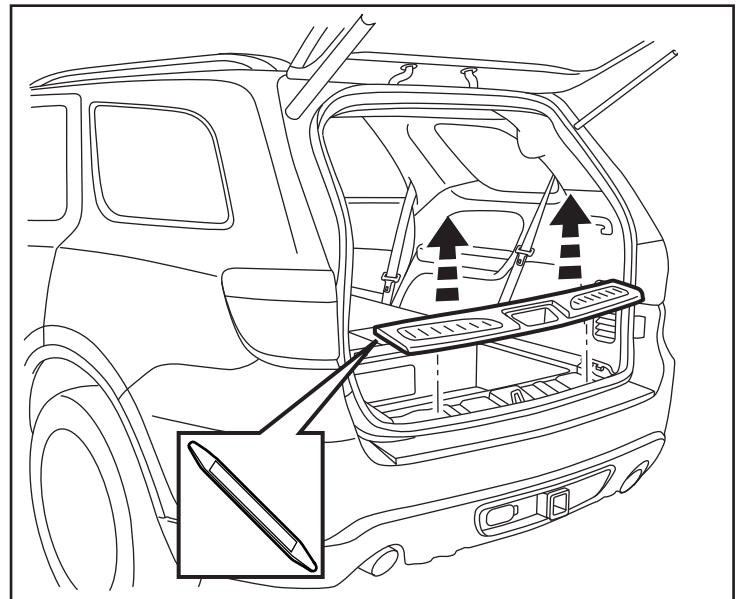

5. Move shift lever to **NUETRAL** before disconnecting battery.

6. Loosen one (1) 10mm bolt and disconnect negative battery cable.

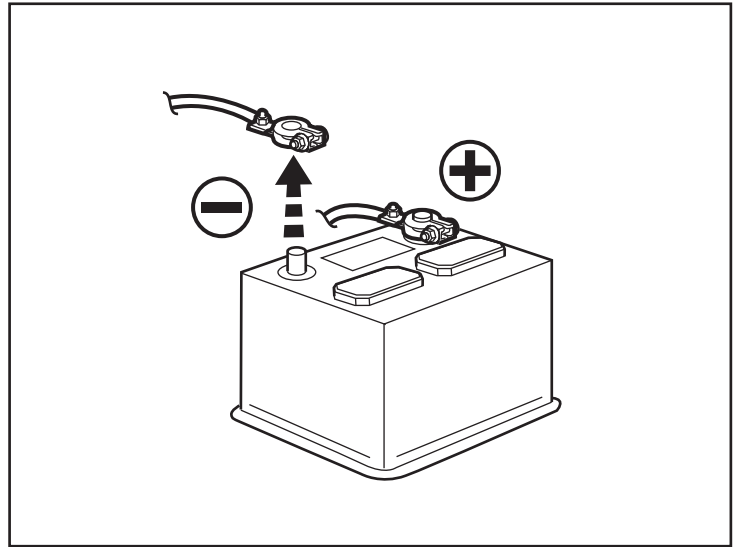

7. Remove rubber storage tray from center console. Remove two (2) 7mm bolts from lower storage cavity.

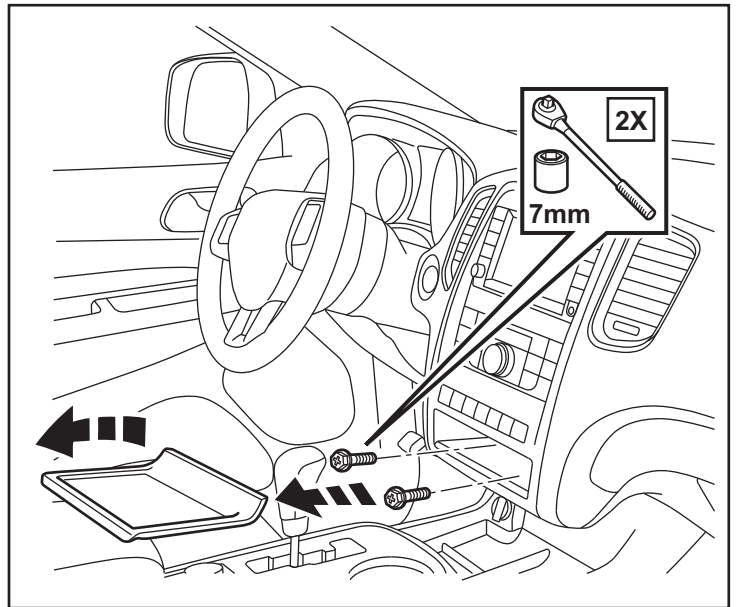

8. Use trim stick to pry control panel off of center console. Disconnect all electrical plugs.

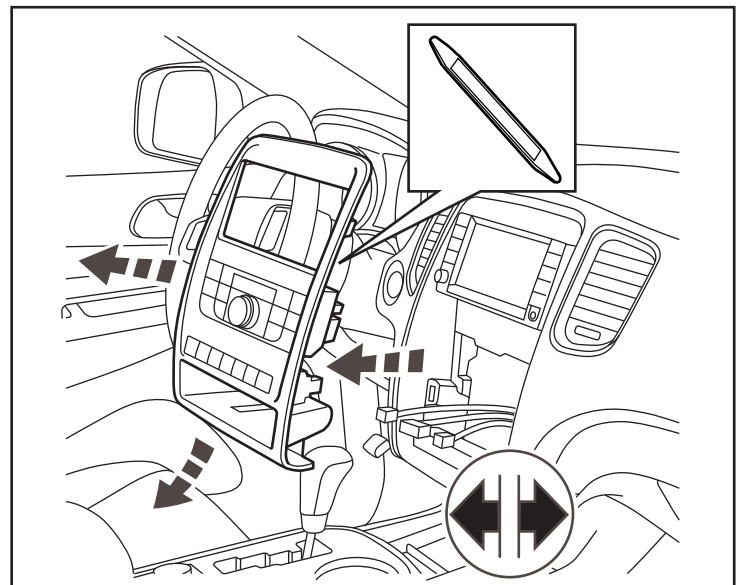

9. Remove four (4) 7mm bolts from the radio.
Remove the radio and disconnect all electrical plugs.

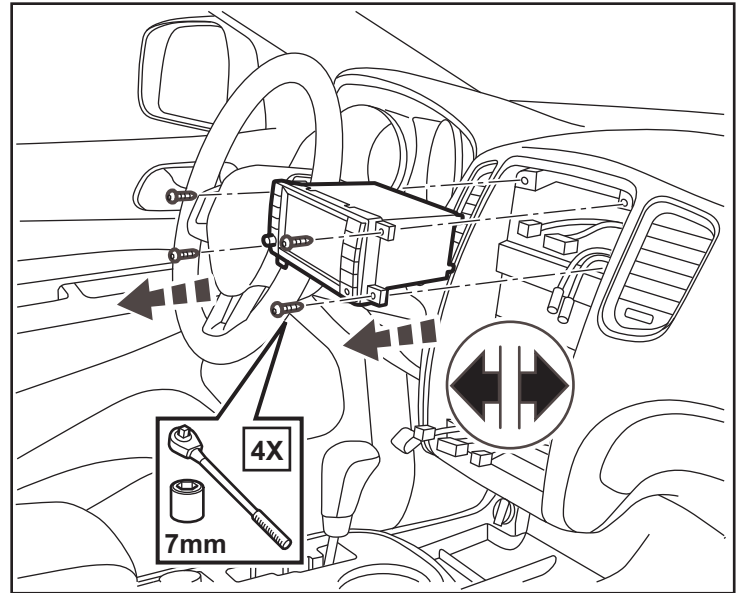

10. Remove shifter knob. Pry shifter trim panel off of center console. Disconnect all electrical plugs.

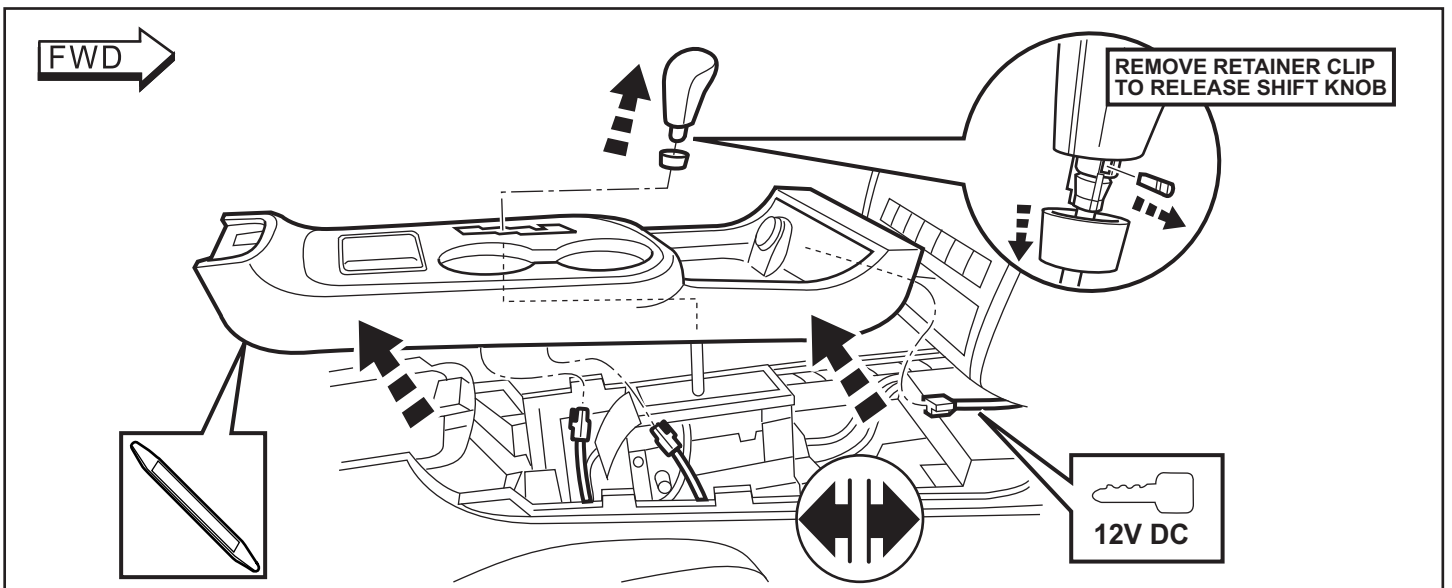

11. Pry off cover panel from underneath dash on driver side. Pry off the kick plate from the driver door sill.

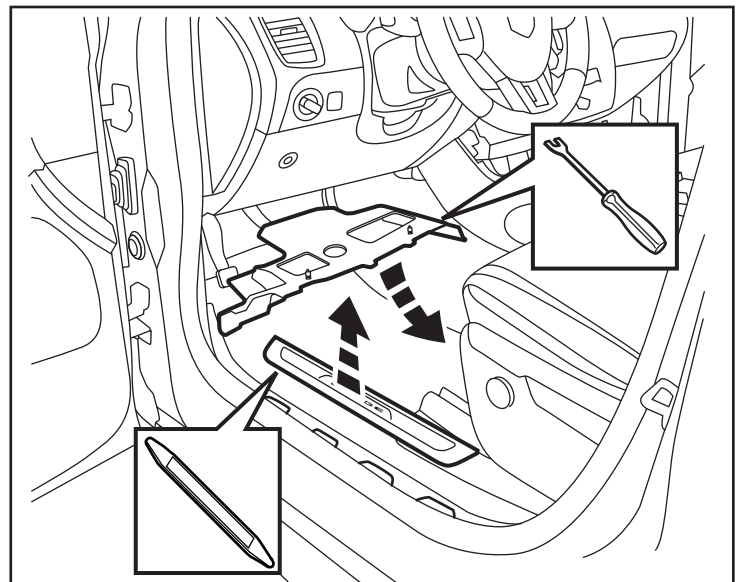

12. Carefully pry up the rubber welt along the bottom edge of the door. Pry out the trim panel from the left side of the footwell. Pull back the front edge of the carpet.

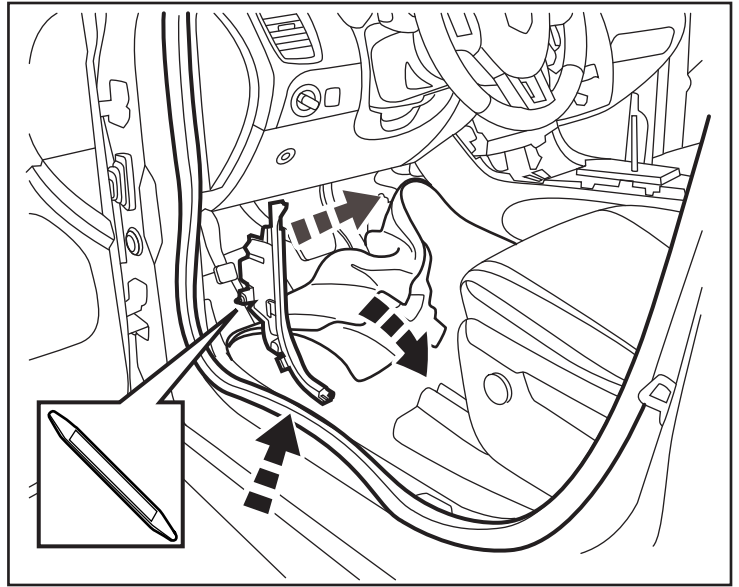

13. **AT DRIVER SIDE REAR DOOR** - Carefully pry up the rubber welt along the bottom edge of the door. Pry out the floor trim panel next to the seat. Pry out the trim panel at the base of the B-pillar.

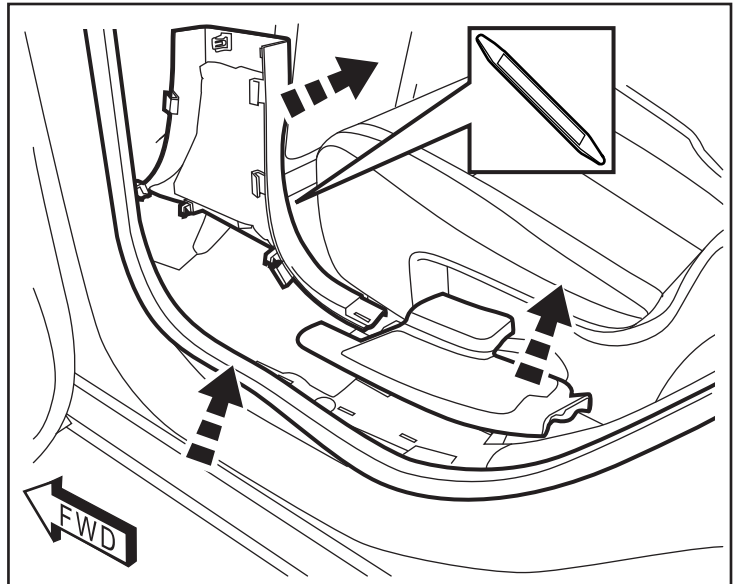

14. **RAISE THE REAR SEAT FOR EASIER ACCESS.** Remove the seat belt bolt behind the rear seat at the base of the C-pillar.

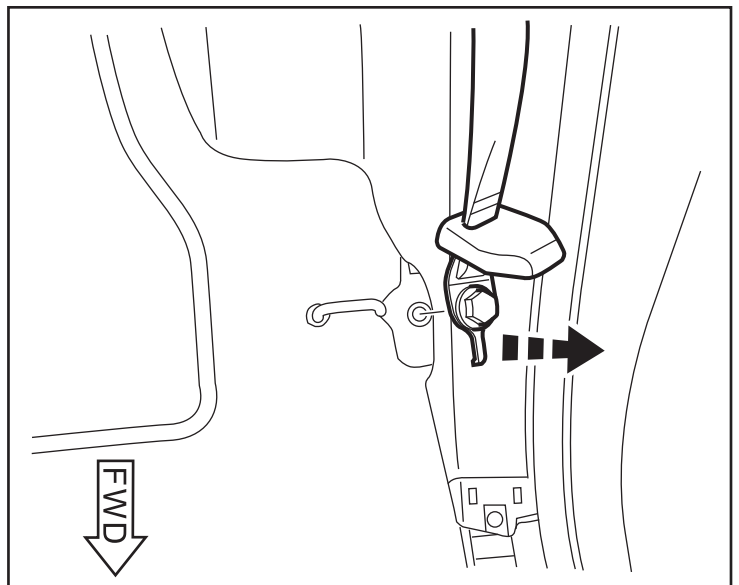

15. **AT REAR OF VEHICLE** - Disconnect the antenna plug from behind the storage tray. Pry off the inner access panel. Remove four (4) 10mm bolts from the rear storage tray. Remove the tray.

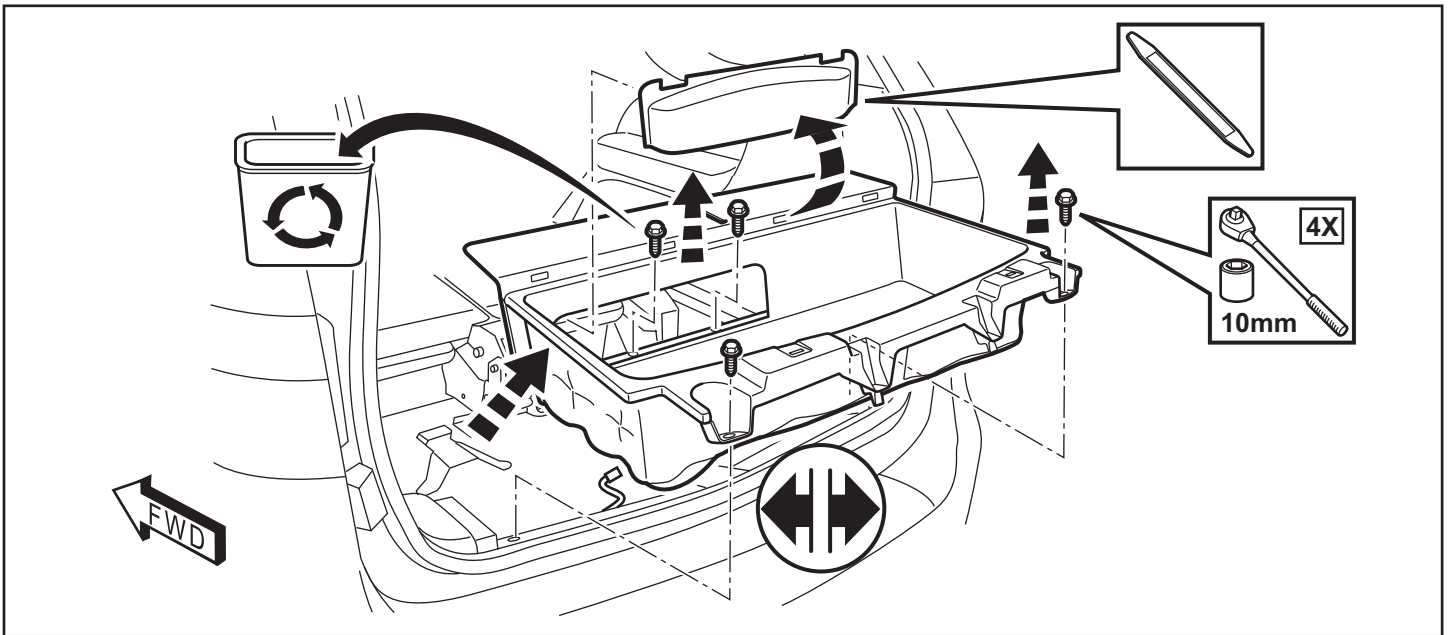

16. Remove three (3) 7mm bolts from the driver side inner rear quarter trim panel. Carefully pry out the trim panel. Disconnect all electrical plugs from behind.

NOTE: If equipped, Third Row Seat must be removed before panel can taken out of vehicle.

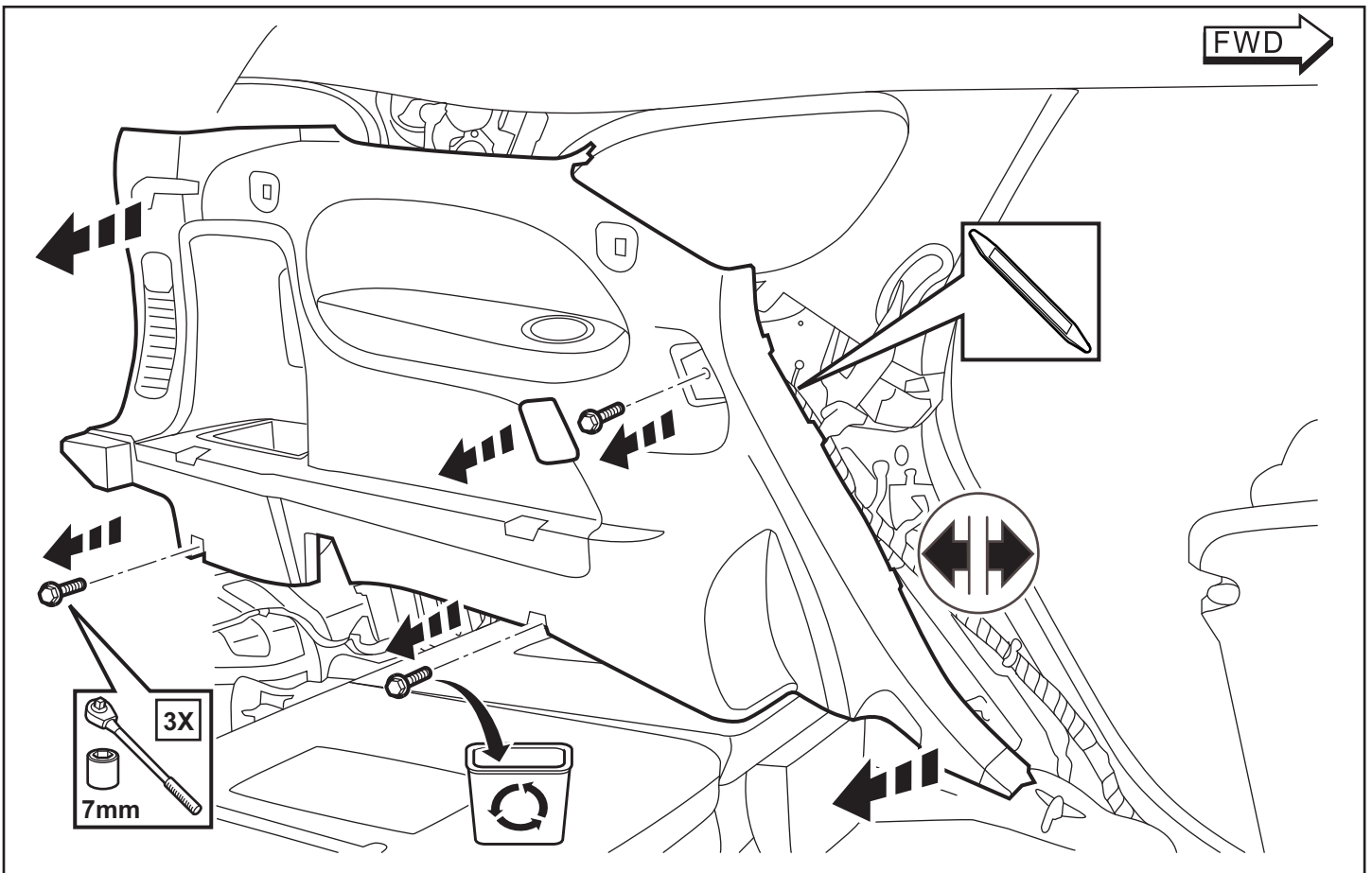

17. Pry off driver side trim panel at the center console.

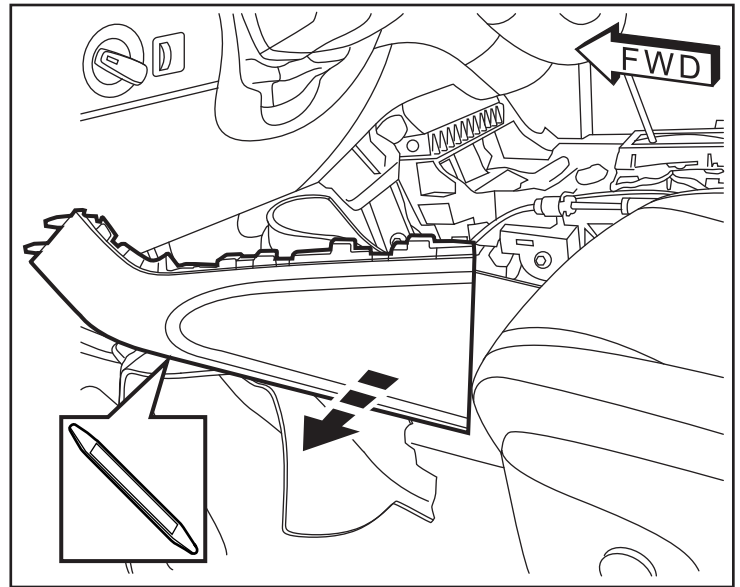

18. Feed the camera harness (B) up under the dash on the driver side and in through the center stack. Plug the power connector from the harness into the vehicle 12V connector.

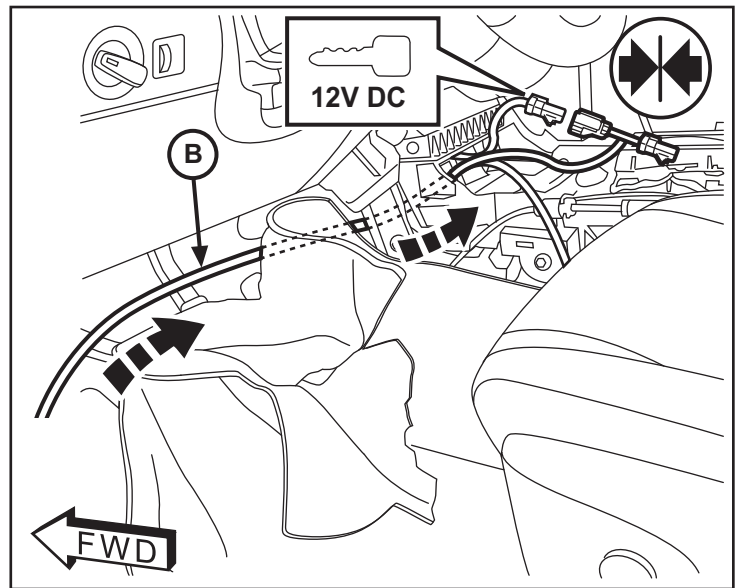

19. Feed the three-prong end of the harness (B) up into the center stack and out through the radio opening. Locate the radio C3 white 22-way connector.

NOTE: If vehicle is not equipped with this connector, use the one provided in the kit.

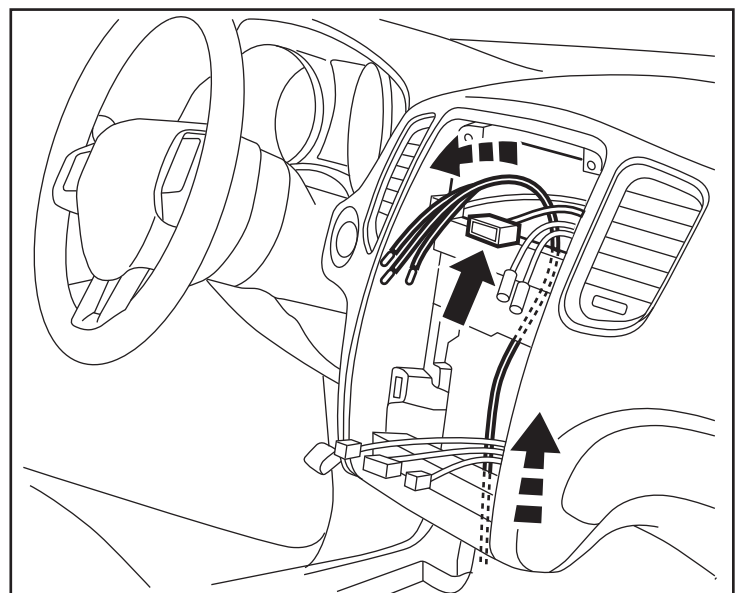

20. Depopulate the three existing wires indicated from the connector. Insert the new wires from the camera harness as follows:

Insert the Black wire into Pin 3
Insert the Neutral/Clear wire into Pin 4
Insert the Bare wire into Pin 5

NOTE: Use Miller 6680 Depopulate Tool to remove wires.

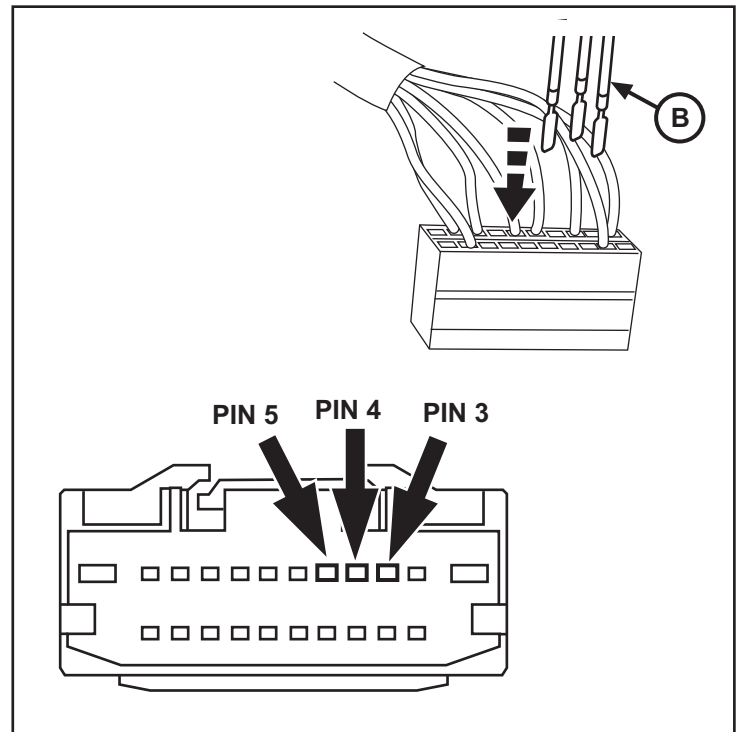
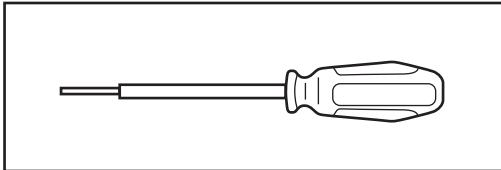

21. Secure the camera harness (B) along the existing wire harness under the brake pedal with cable ties.

NOTE: Cable ties should be spaced no farther than 150mm apart on the inside of the vehicle.

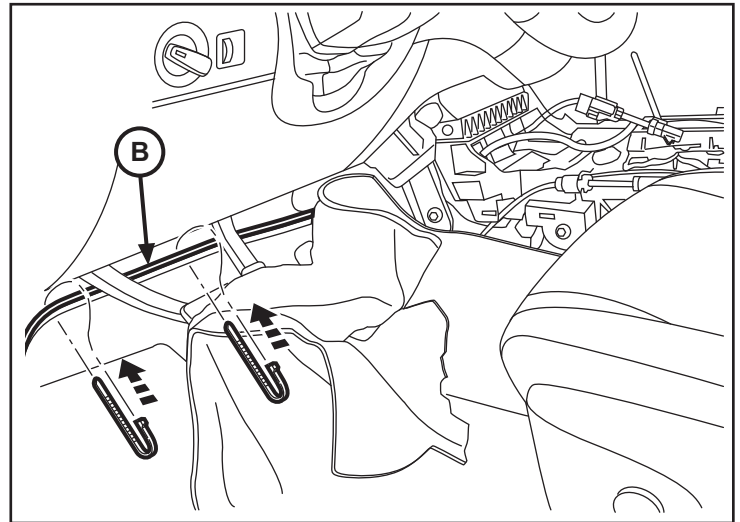

22. Pull back the front edge of the carpet back far enough to remove two (2) 10mm nuts from the driver side floor panel.

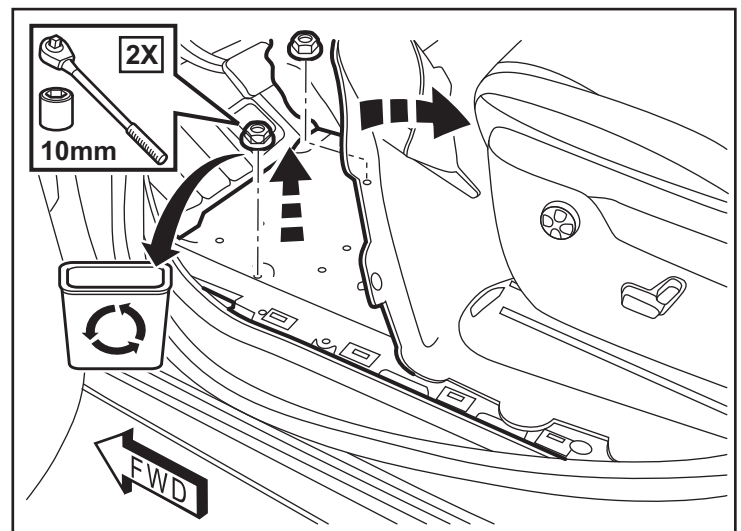

23. Carefully lift the edge of the driver side floor panel far enough to tuck the camera harness (B) in along the edge. Feed the harness toward the rear of the vehicle.

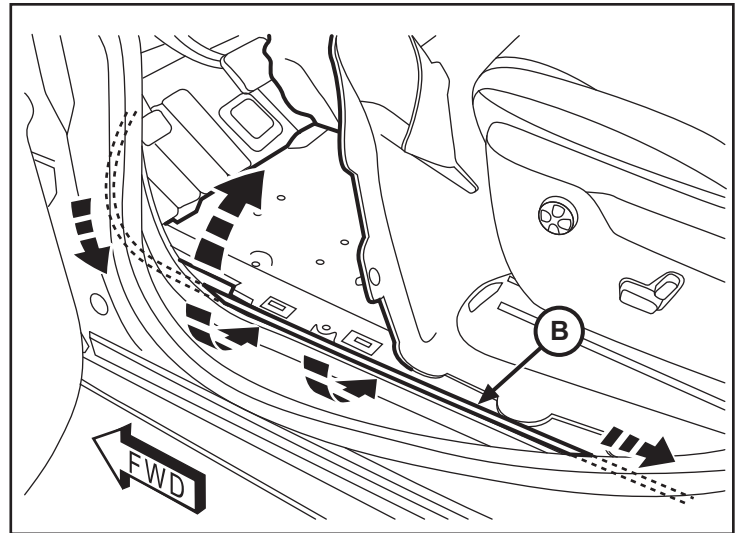

24. Pull back the carpet behind the rear seat. Remove four (4) nuts from the floor trim panel next to the rear seat. Pry off and remove the panel. Feed the camera harness (B) back along the existing vehicle harness. Secure with cable ties.

NOTE: Cable ties should be spaced no farther than 150mm apart on the inside of the vehicle.

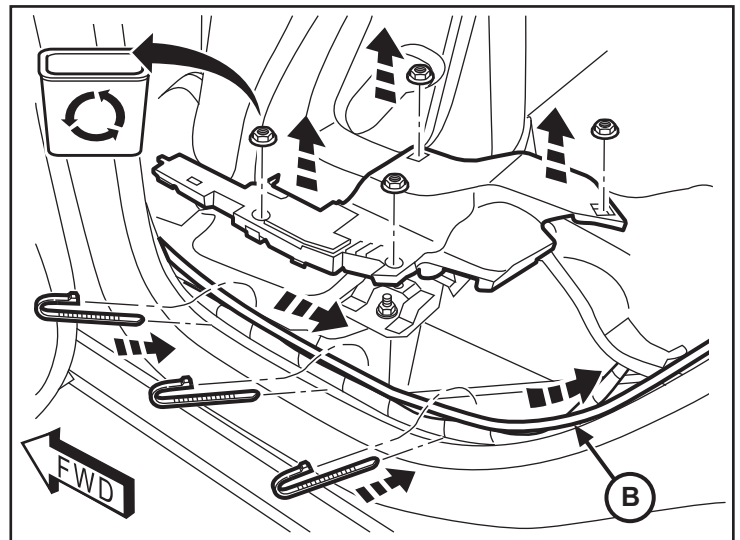

25. Route the camera harness (B) all the way to the back hatch opening along the existing vehicle harness. Secure with cable ties.

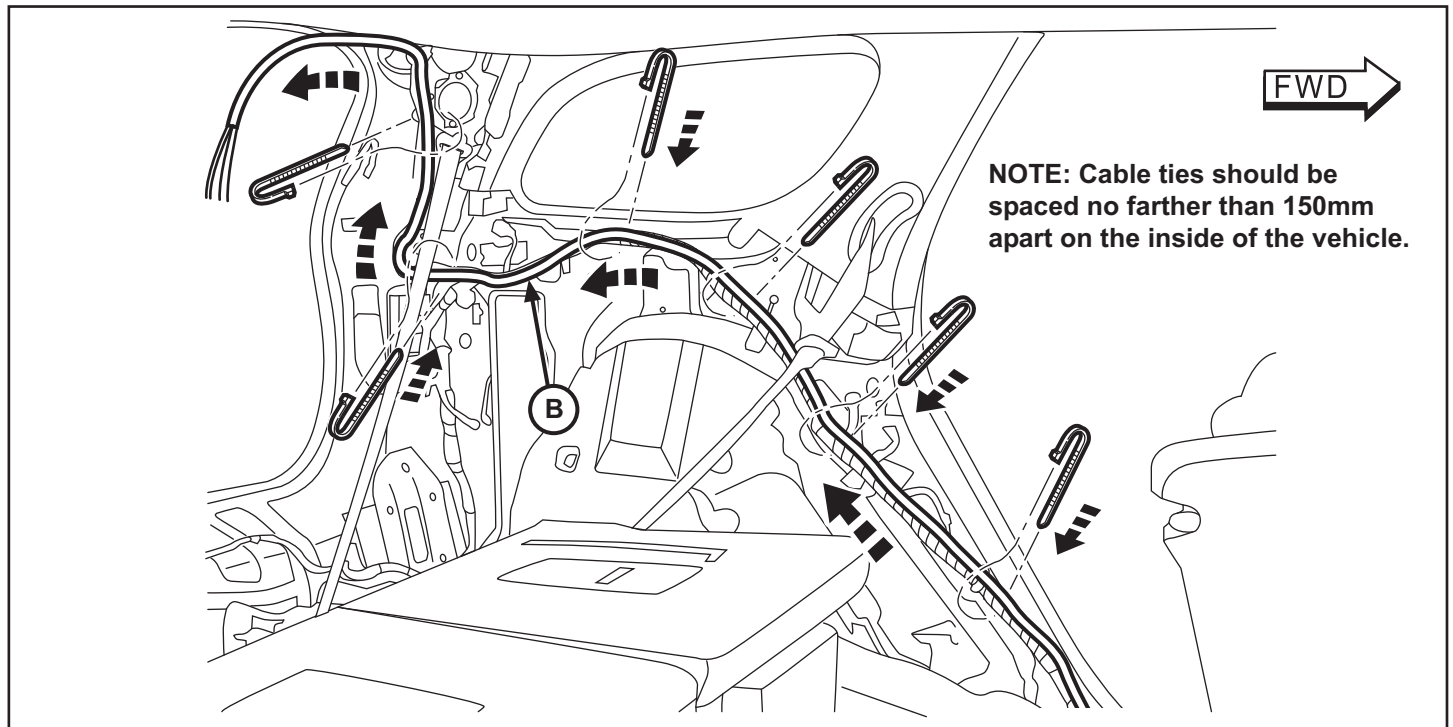

26. Pry off two (2) small grab handle covers from bottom of rear hatch. Pry off the lower trim panel from inside the hatch door. Disconnect all electrical plugs.

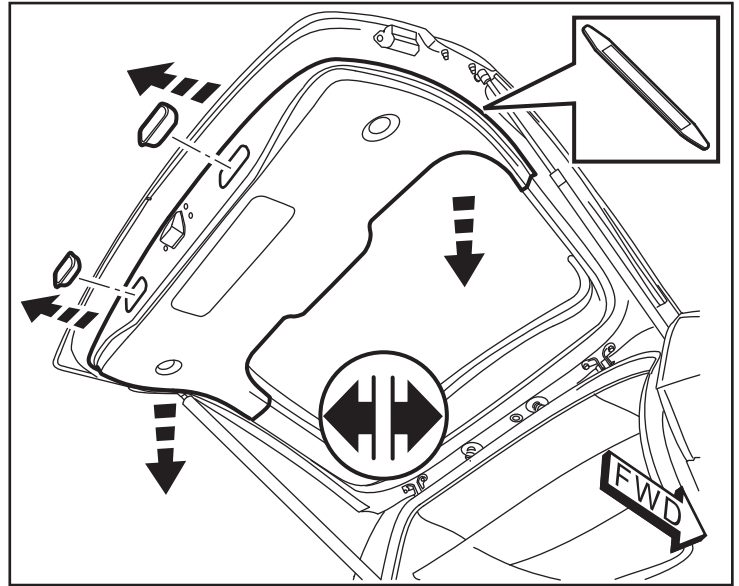

27. Pry off the upper trim panel from inside the hatch door.

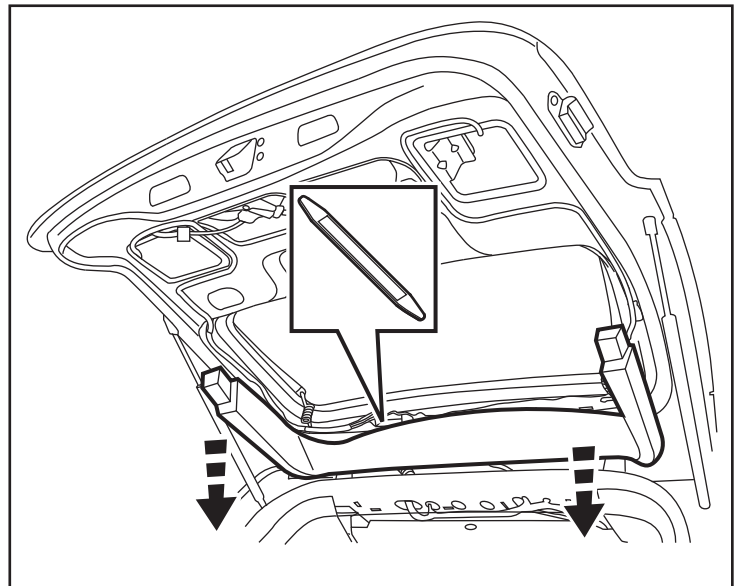

28. Tape the ends of the four (4) harness wires together and feed them through the rubber conduit at the top of the hatch opening. Next, feed the harness up through the access holes in the top of the hatch door and pull it completely through. Slide a short section of flex tubing (C) over the harness. Position the tubing at the metal hole as shown and secure it in place with black tape at both ends to protect the harness.

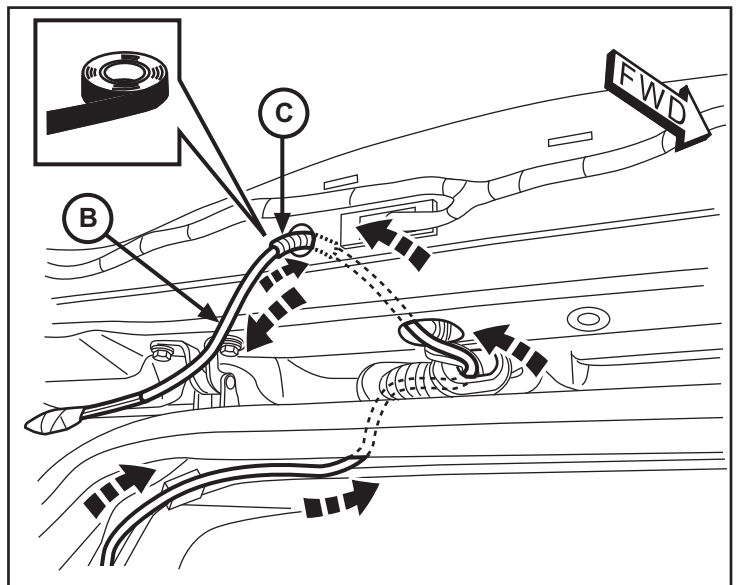

29. Route the camera harness (B) along the existing vehicle harness on the inner drive side of the hatch door as shown. Secure with cable ties.

NOTE: Cable ties should be spaced no farther than 150mm apart on the inside of the vehicle.

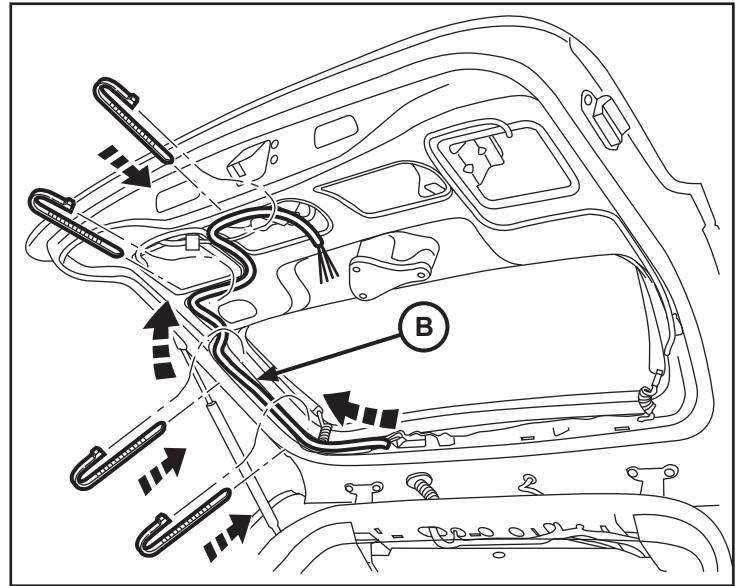

30. Locate the white 10-Way connector inside the hatch door towards the driver side. Disconnect the light bar plug.

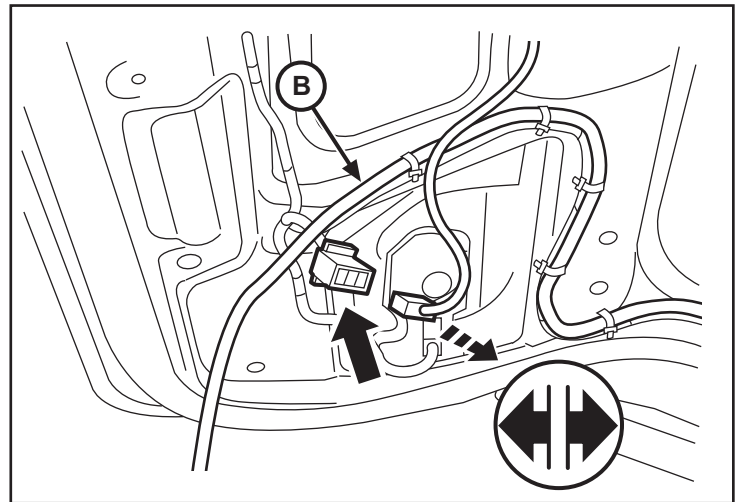

31. Depopulate the five existing wires indicated from the connector. Insert the new wires from the camera harness as follows:

Insert the Blue wire into Pin 1
 Insert the Neutral/Clear wire into Pin 2
 Insert the Black wire into Pin 3
 Insert the Bare wire into Pin 5
 Insert the Green wire into Pin 6

NOTE: Use Miller 6680 Depopulate Tool to remove wires.

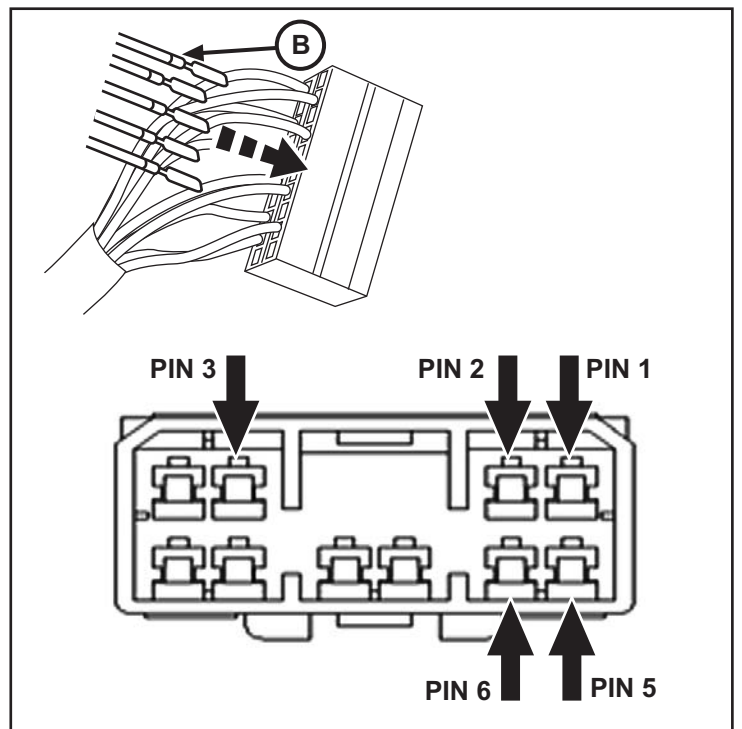
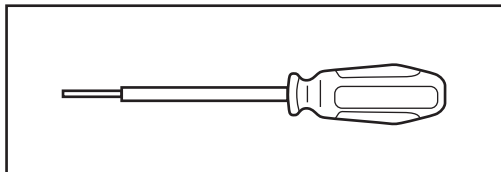

32. Remove four (4) 10mm nuts from the inside of the hatch door behind the light bar.

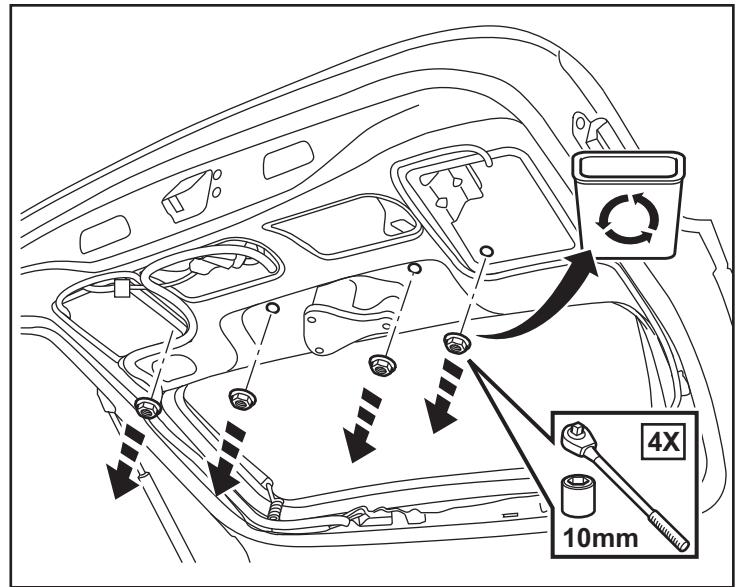

33. Remove the light bar from the outside of the hatch door. Be sure to remove the existing grommet with the wire harness.

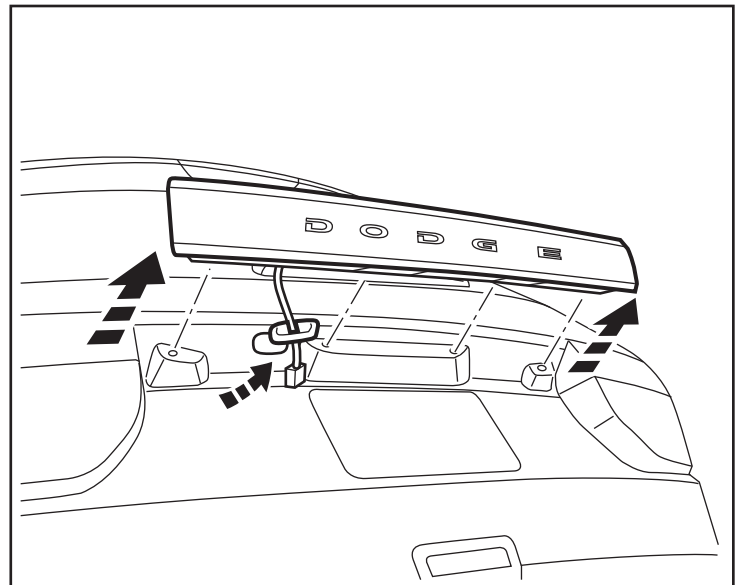

34. Feed the new connector through the access hole and make sure the grommet on the light bar harness seals in the access hole while installing the light bar (A).

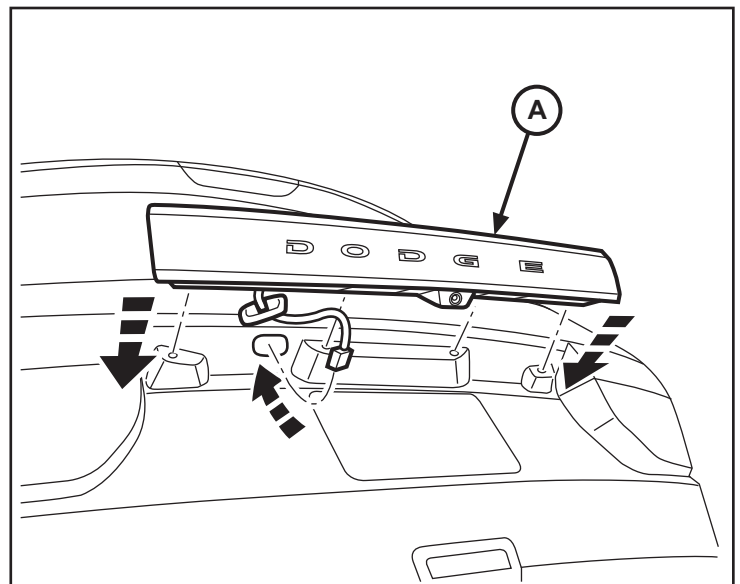

35. Install four (4) 10mm nuts from the inside of the hatch door to secure the light bar.

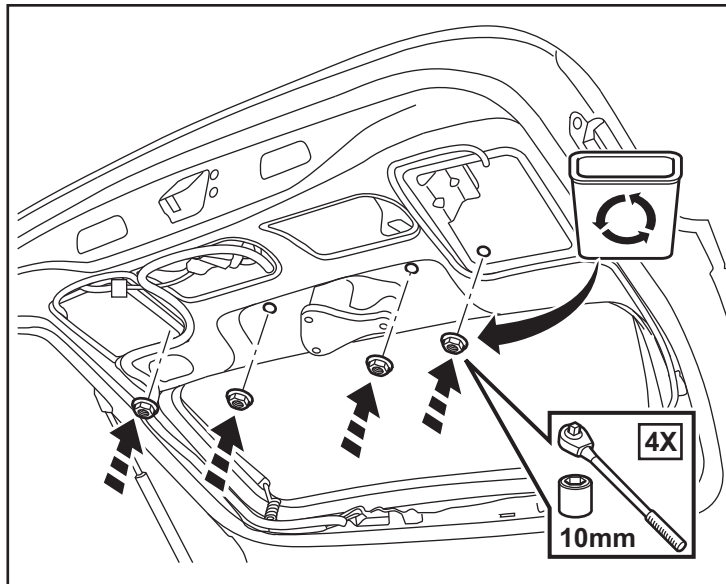

36. Connect the plug from light bar (A) to the 10-Way connector inside the hatch door.

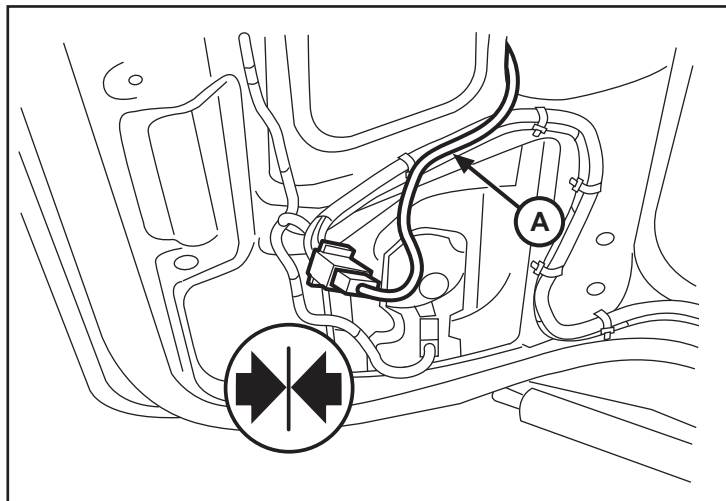

37. Check all wiring and trim all cable ties.
38. Reconnect the battery.
39. **Reverse steps 25 and 26, 21, 6 through 16 and 1 through 3 to reinstall interior components.**
40. Follow the BCM Configuration Instructions on the next page.

DURANGO CAMERA VEHICLE CONFIGURATION

Vehicle VIN must be updated with the sales code of the added accessory in order to enable system functionality. Using the DealerCONNECT website and the scan tool, complete the procedure below:

1. Log on to <https://dealerconnect.chrysler.com>
2. In the service tab, inside the Warranty Administration box, locate "Vehicle Option Updates." Enter the vehicle VIN and add the sales code XAC (Park View Rear BackUp Camera) as a "Dealer Installed Option".
3. Confirm that the new sales code has been successfully added to the VIN. With the scan tool connected to both the internet (via Ethernet port or wireless connection) and the vehicle, follow the steps below:
4. Using the scan tool select the VEHICLE PREPARATION and then select RESTORE VEHICLE CONFIGURATION.
5. Follow the step by step instructions on the scan tool to complete the Park View Rear BackUp Camera vehicle configuration.
6. When the Park View Rear BackUp Camera Vehicle Configuration is complete, go to the Validation Process to verify that the vehicle has been updated.

VALIDATION PROCESS

From the "Initial Start Up" screen on the scan tool follow the steps below:

1. Using the scan tool follow the menu to ECU VIEW, select TIPMCGW CENTRAL GATEWAY, MORE OPTIONS, ECU DETAILS and then CONFIG INFO
2. Verify REAR CAMERA SET is present.
3. Clear any DTCs that may have been set. Some modules may have to be initialized after the reconfiguration.



Caméra d'aide au recul

DODGE DURANGO

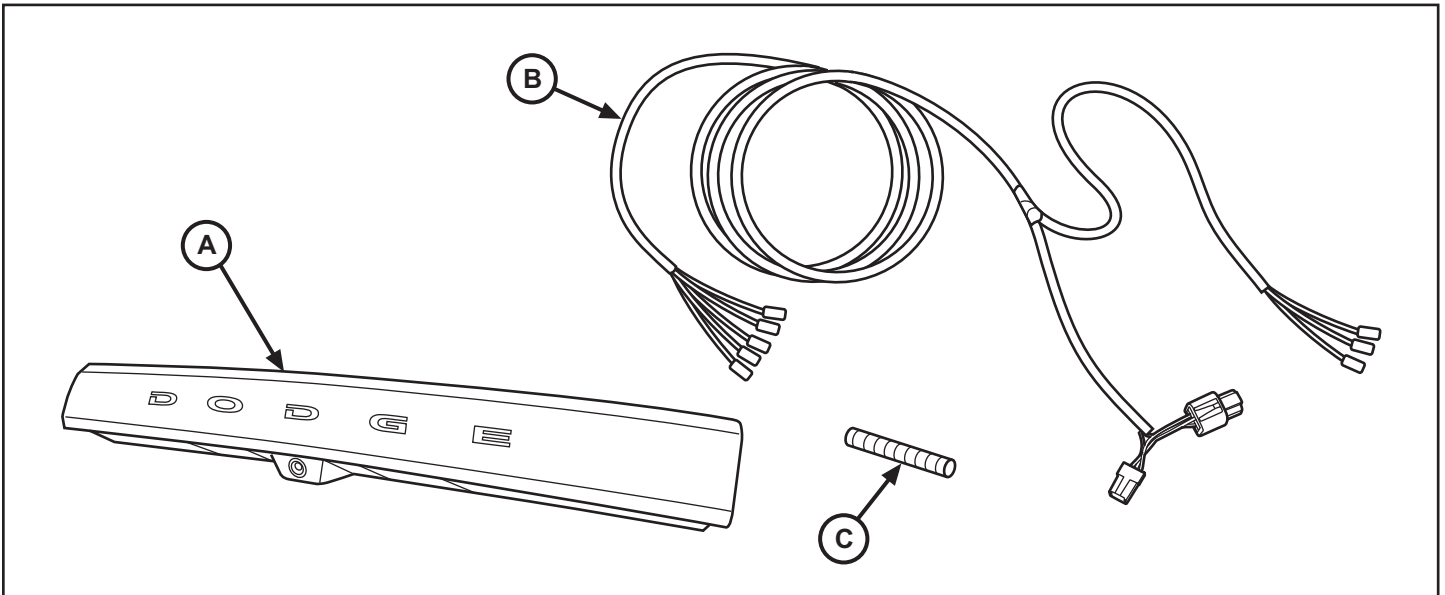

RÉFÉRENCE	DESCRIPTION	QUANTITÉ
A	Traverse d'éclairage avec caméra	1
B	Faisceau de câbles pour caméra	1
C	Tube flexible	1

OUTILS REQUIS			
Clé à douilles	Douille de 10 mm	Douille de 7 mm	Ruban adhésif
Outil pour garnitures		Outil levier	

Caméra d'aide au recul

1. Emplacements de montage indiqués.

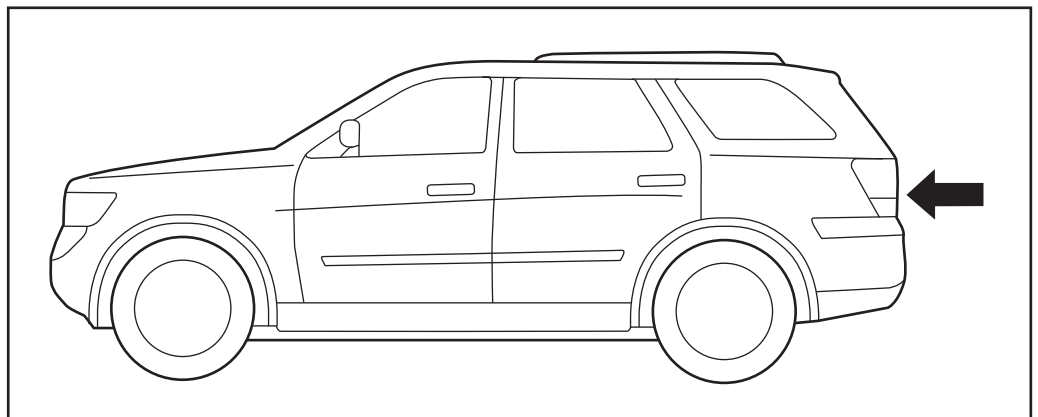

2. Ouvrez le hayon arrière.

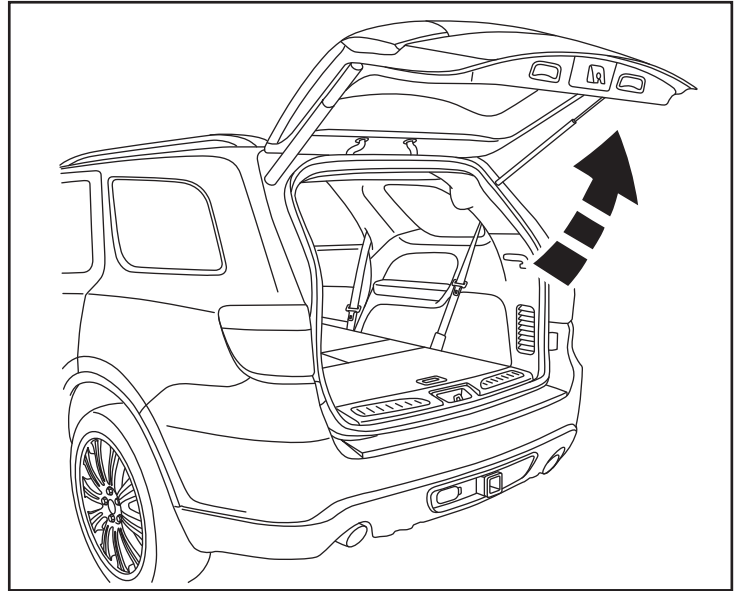

3. Déposez le couvercle du plateau de rangement sous le plancher. Soulevez le panneau de garniture du dessus de la trappe.

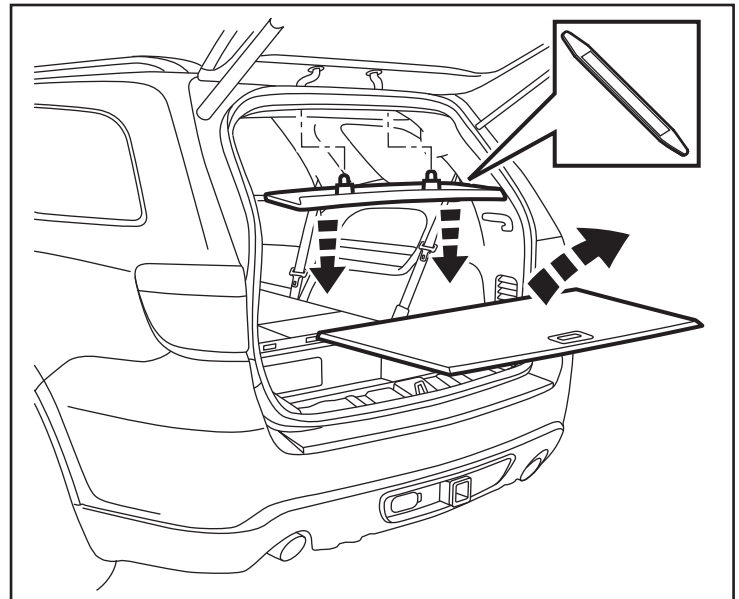

4. Soulevez le panneau de garniture sur le seuil du hayon.

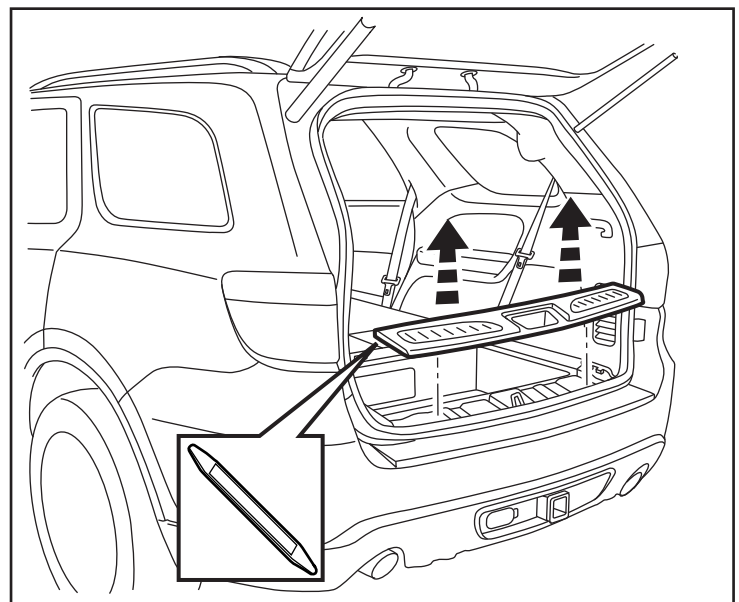

5. Placez le levier d'embrayage au NEUTRE avant de déconnecter l'accumulateur.

6. Déconnectez le câble négatif de l'accumulateur en desserrant un (1) boulon de 10 mm.

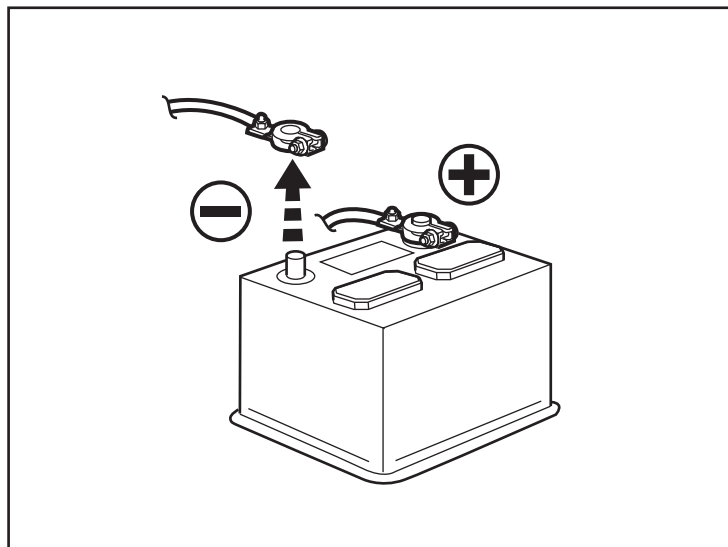

7. Déposez le plateau de rangement caoutchouté de la console centrale. Déposez deux (2) boulons de 7 mm de la cavité inférieure de rangement.

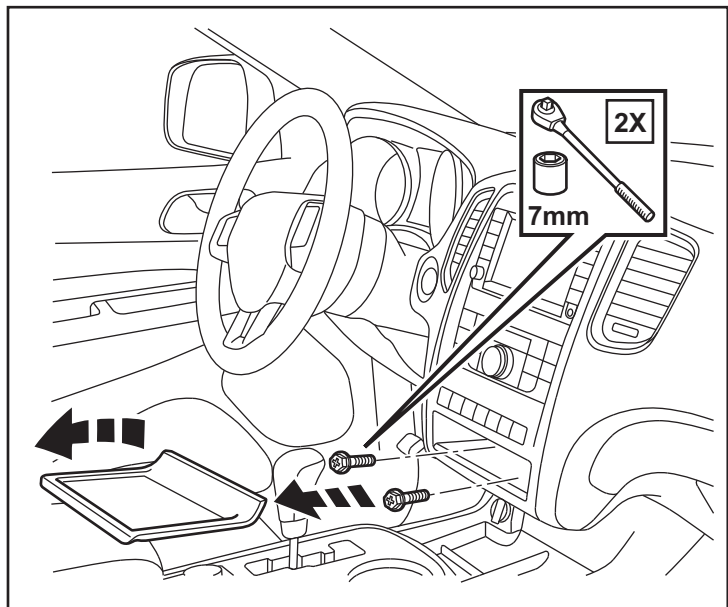

8. Utilisez l'outil-levier de garniture pour soulever le panneau de commande de la console centrale. Débranchez tous les connecteurs

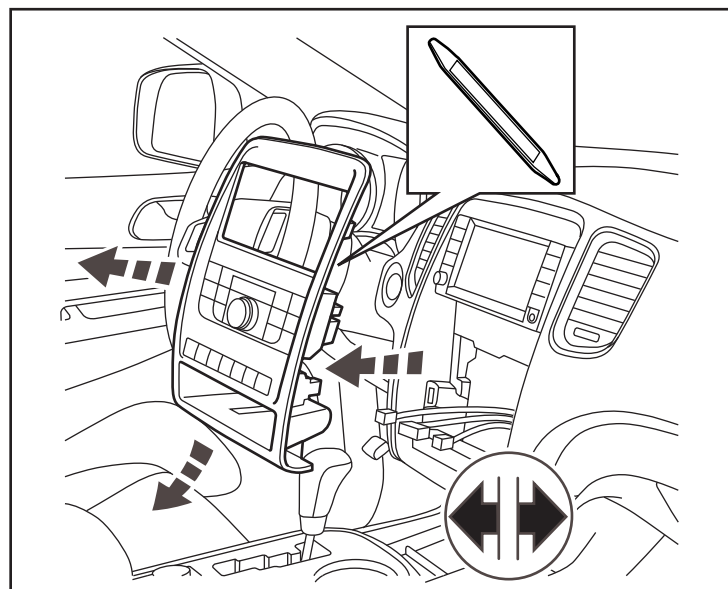

9. Déposez quatre (4) boulons de 7 mm de la radio.
Déposez la radio et débranchez tous les connecteurs électriques.

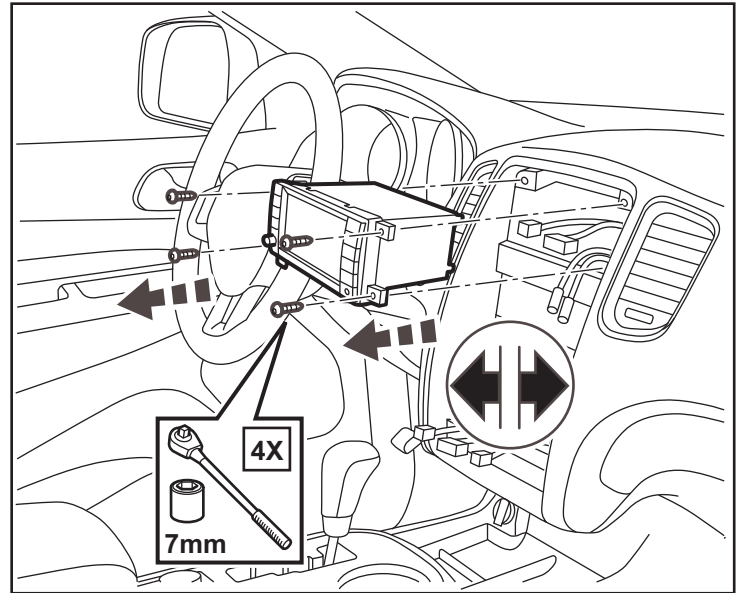

10. Déposez le pommeau du levier de vitesse. Soulevez la garniture du levier de vitesse de la console centrale. Débranchez tous les connecteurs électriques.

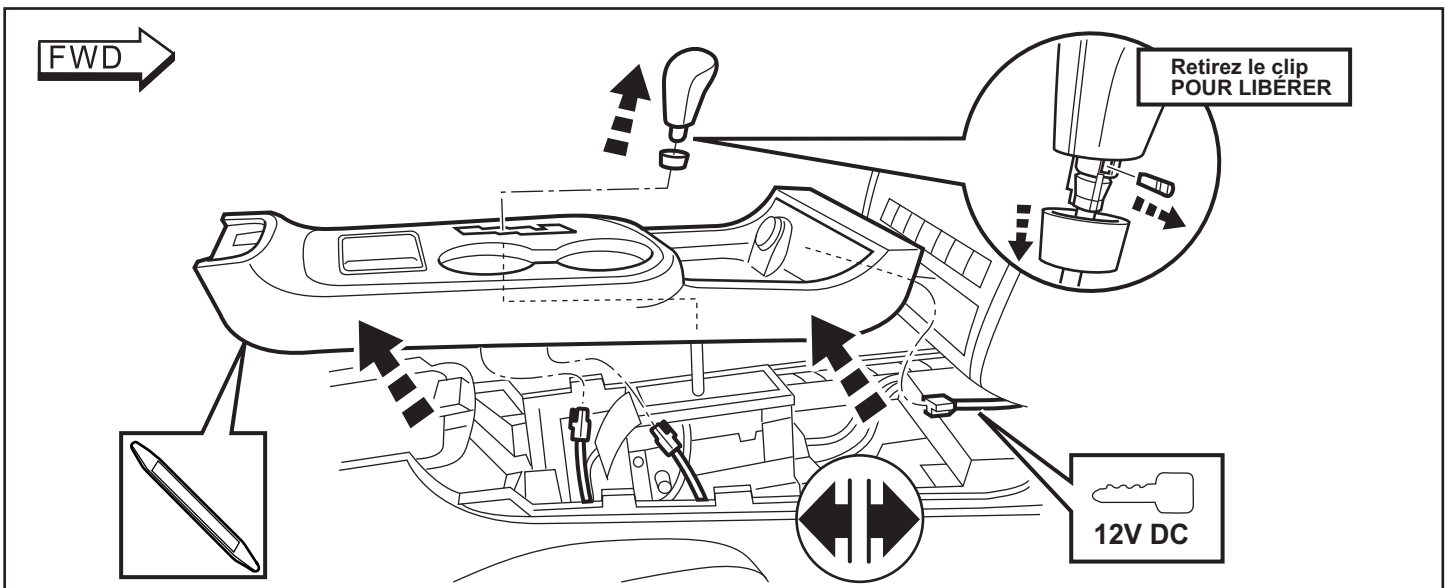

11. Sous du tableau de bord côté conducteur, retirez le couvercle d'obturation d'ouverture. Soulevez la plaque de protection du seuil de portière côté conducteur.

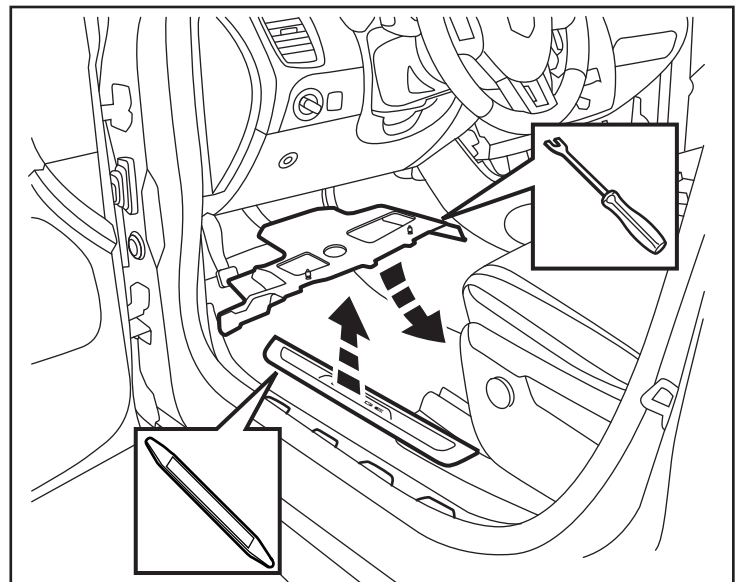

12. Soulevez délicatement le joint en caoutchouc le long du rebord inférieur de la portière. Retirez le panneau de garniture du côté gauche du puits de jambe. Tirez le bord avant du tapis vers l'arrière.

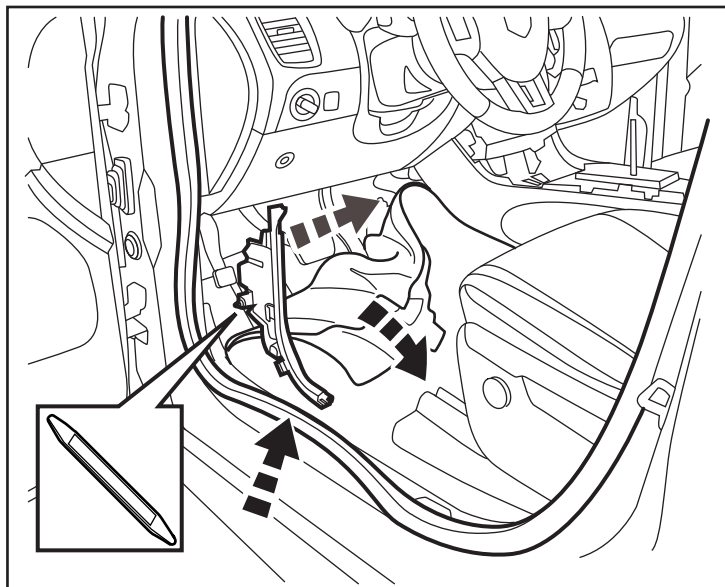

13. **À LA PORTE ARRIÈRE CÔTÉ CONDUCTEUR -**
Soulevez délicatement le joint en caoutchouc le long du rebord inférieur de la portière. Soulevez le panneau de garniture de plancher adjacent au siège. Retirez le panneau de garniture à la base du montant « B ».

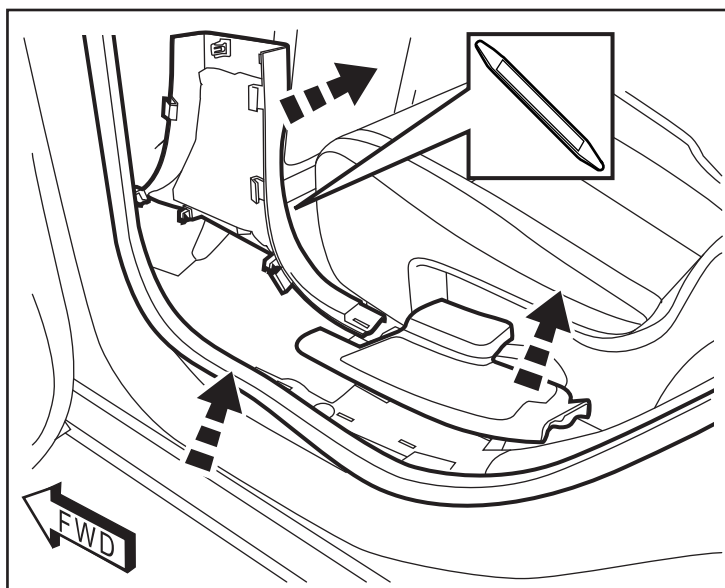

14. **POUR PERMETTRE L'ACCESSION, SOULEVEZ LE SIÈGE ARRIÈRE.** Déposez le boulon de ceinture de sécurité derrière le siège arrière à la base du montant « C ».

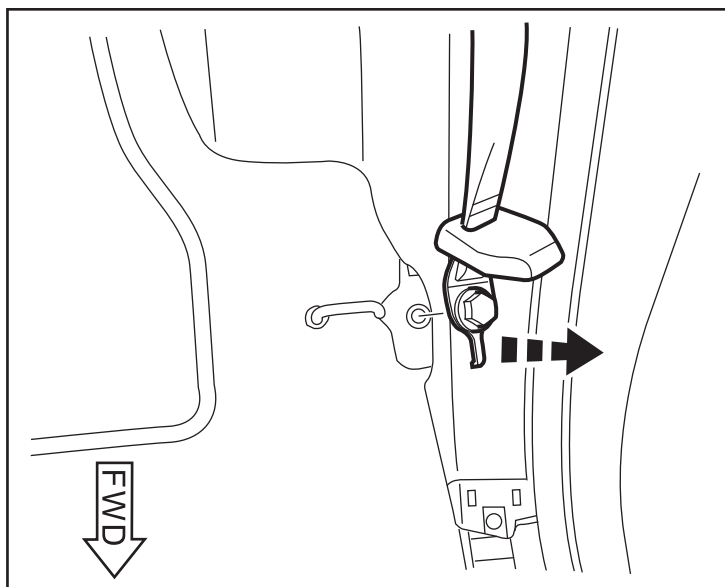

15. **À L'ARRIÈRE DU VÉHICULE** - Débranchez le connecteur de l'antenne derrière le plateau de rangement. Soulevez le panneau d'accès intérieur. Déposez quatre (4) boulons de 10 mm du plateau de rangement arrière. Déposez le plateau.

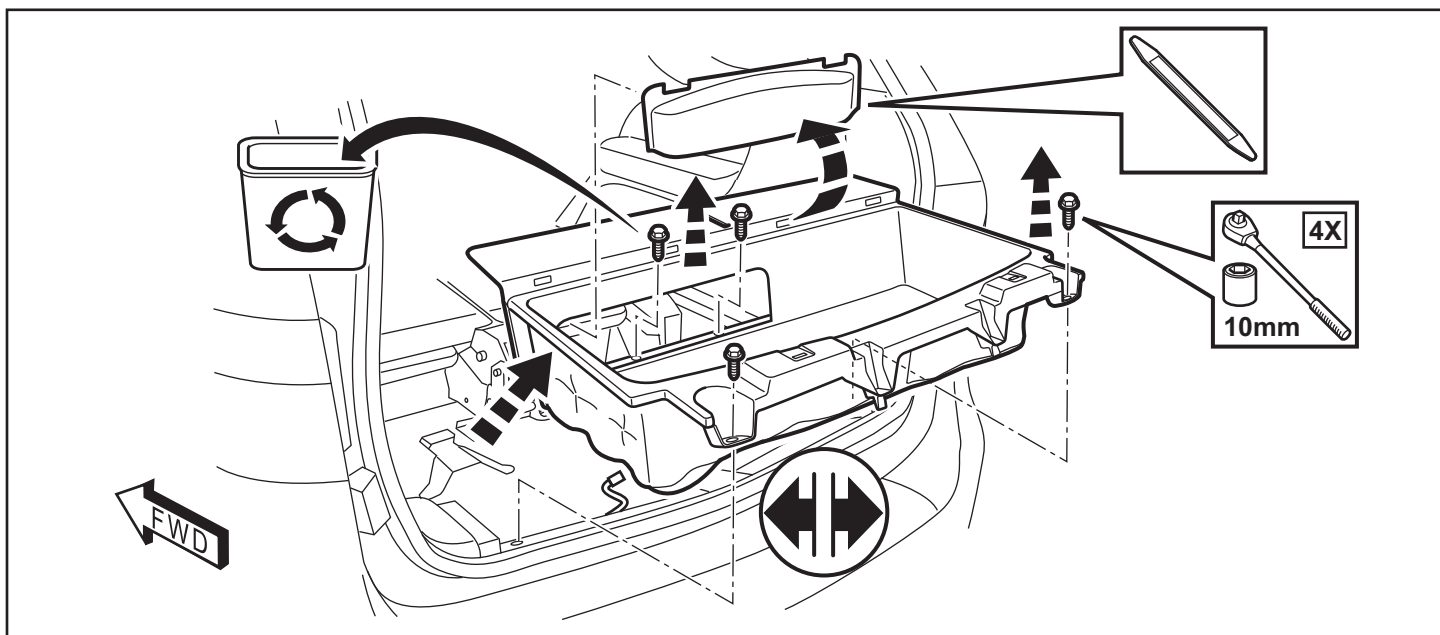

16. Déposez trois (3) boulons de 7 mm du panneau de garniture intérieur du quadrant arrière côté du conducteur. Retirez soigneusement le panneau de garniture. Débranchez tous les connecteurs électriques derrière le panneau.

REMARQUE : Si le véhicule est équipé d'une troisième rangée de sièges, ceux-ci devront être déposés avant de pouvoir retirer le panneau hors du véhicule.

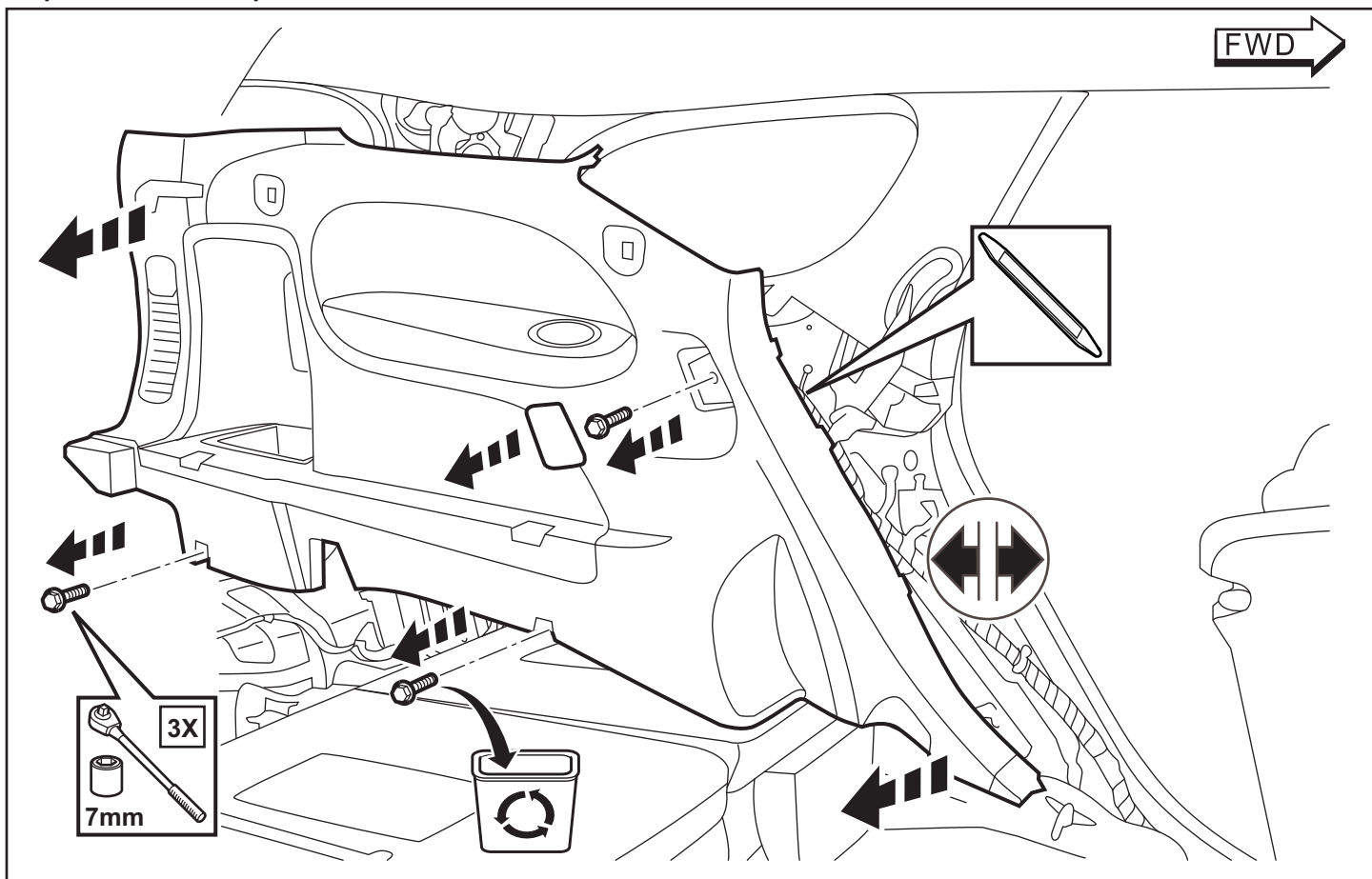

17. Retirez le panneau de garniture du côté conducteur de la console centrale.

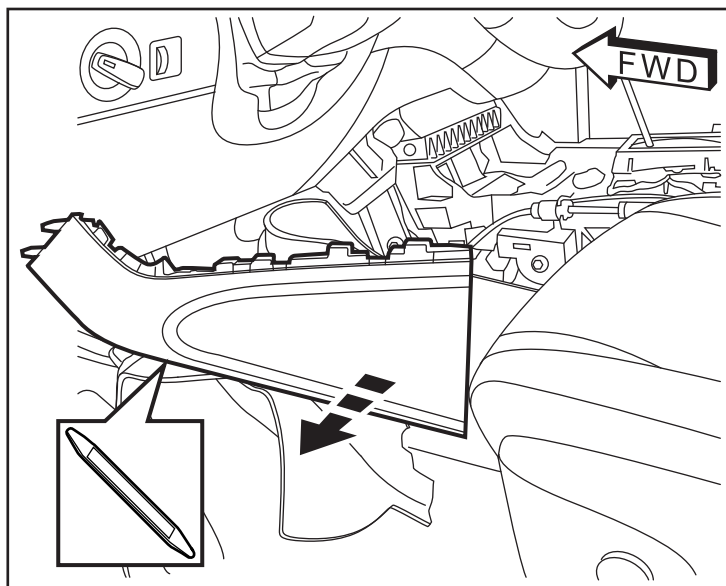

18. Acheminez le faisceau de câbles de la caméra (B) sous le tableau de bord côté conducteur et puis à travers la canalisation centrale. Branchez le connecteur d'alimentation du faisceau de câbles au connecteur 12 V du véhicule.

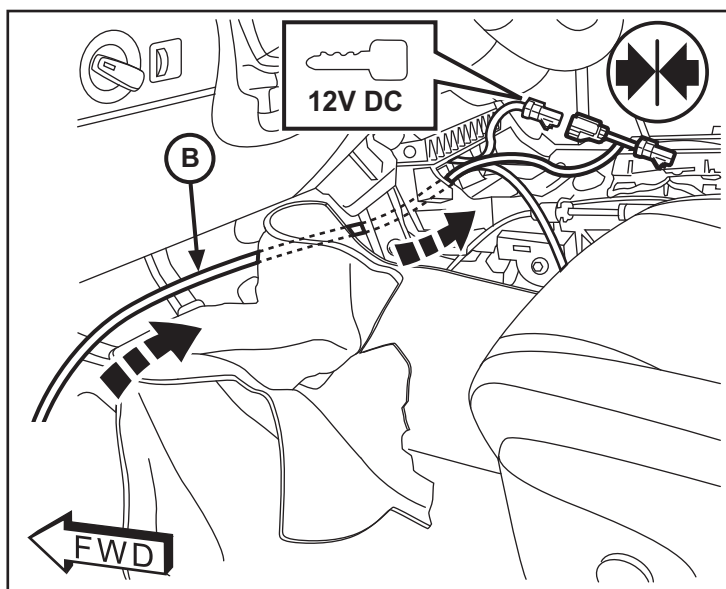

19. Acheminez l'extrémité à trois fils sertis du faisceau de câbles (B) vers le haut dans la canalisation centrale en faisant sortir les fils par l'ouverture de la radio. Localisez le connecteur C3 blanc à 22 broches pour la radio.

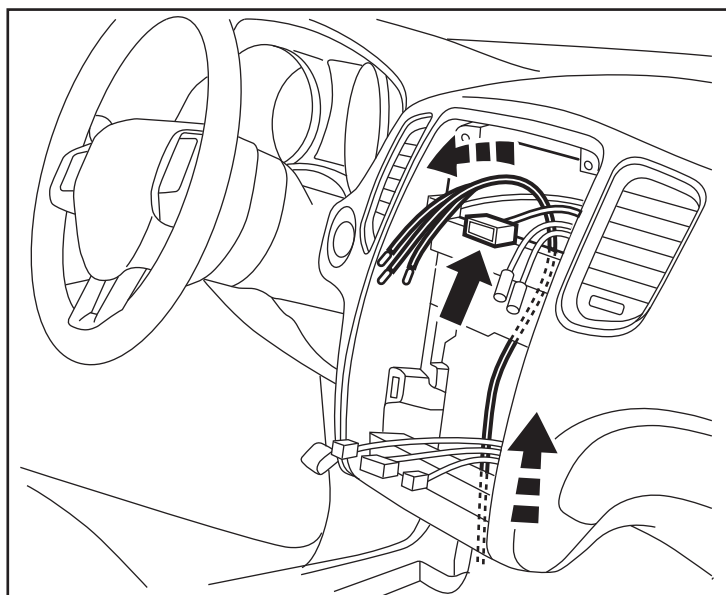

REMARQUE : Si le véhicule ne possède pas ce connecteur, utilisez celui fourni dans la trousse.

20. Retirez du connecteur existant les trois fils indiqués ci-contre. Insérez les nouveaux fils du faisceau de câbles de la caméra comme suit :

Insérez le fil noir dans la broche n° 3
Insérez le fil neutre/clair dans la broche n° 4
Insérez le fil nu dans la broche n° 5

REMARQUE : Pour dégager les fils du connecteur, utilisez l'outil Miller 6680.

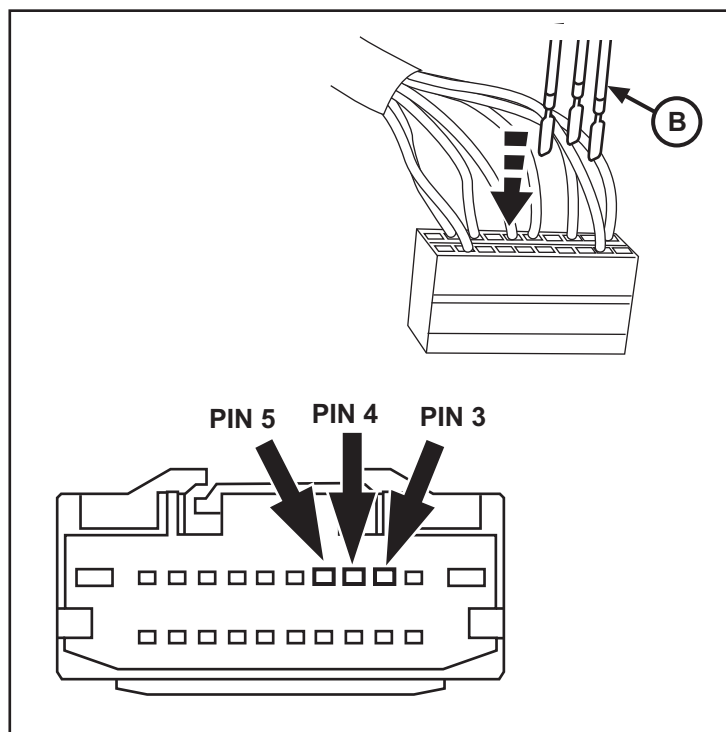
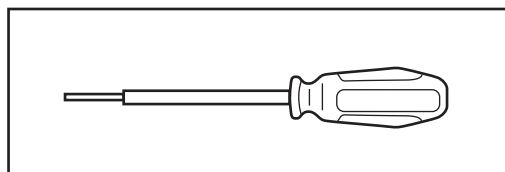

21. À l'aide de serre-câbles, fixez adéquatement le faisceau de câbles de la caméra (B) le long du faisceau de câbles existant sous la pédale de frein.

REMARQUE : Dans l'habitacle, les attaches ne devraient pas être distancées de plus de 150 mm.

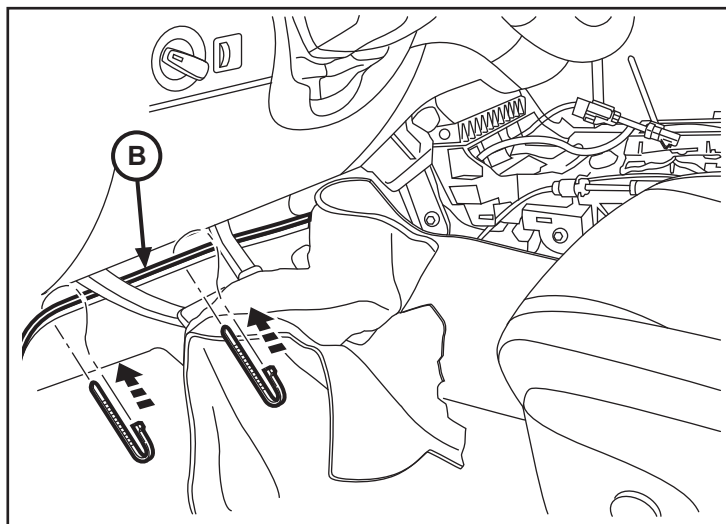

22. Côté conducteur, tirez le bord avant du tapis suffisamment vers l'arrière pour déposer deux (2) écrous de 10 mm du panneau de plancher.

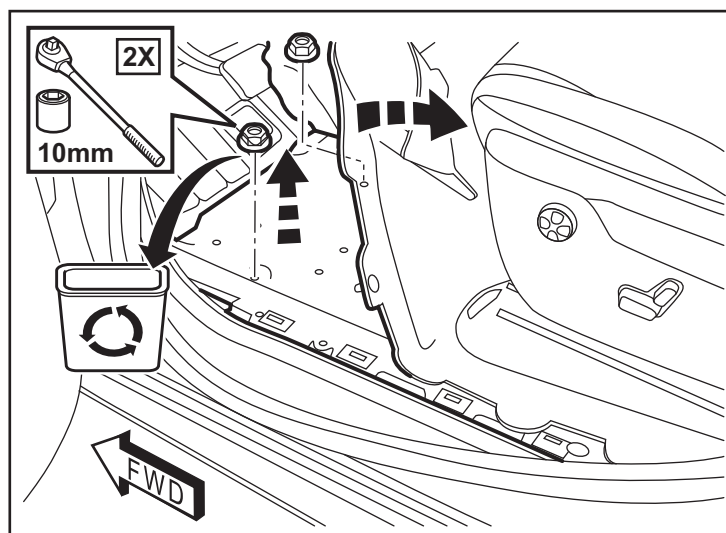

23. Soulevez soigneusement le bord du panneau de plancher du côté conducteur suffisamment pour insérer le faisceau de câbles de la caméra (B) le long du bord. Acheminez le faisceau de câbles vers l'arrière du véhicule.

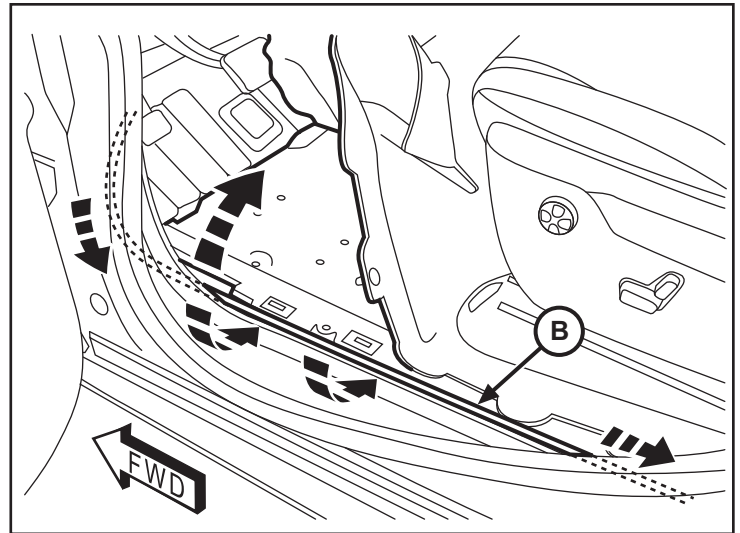

24. Tirez sur le tapis derrière le siège arrière. Déposez quatre (4) écrous du panneau de garniture du plancher adjacent au siège arrière. Soulevez et déposez le panneau. Acheminez le faisceau de câbles (B) de caméra le long du faisceau de câbles existant du véhicule. Fixez les deux faisceaux ensemble avec des serre-câbles.

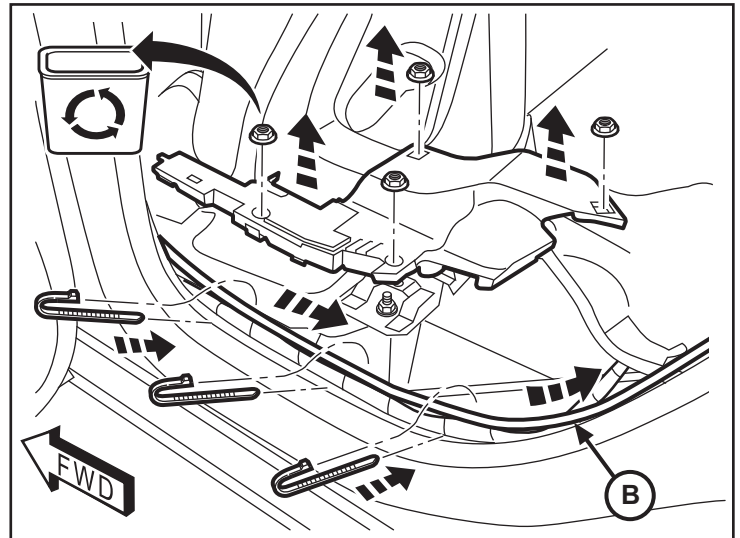

REMARQUE : Dans l'habitacle, les attaches ne devraient pas être distancées de plus de 150 mm.

25. Faites parcourir le faisceau de câbles de la caméra (B) jusqu'à l'ouverture du hayon arrière en suivant le faisceau de câbles existant du véhicule. Fixez les deux faisceaux ensemble avec des serre-câbles.

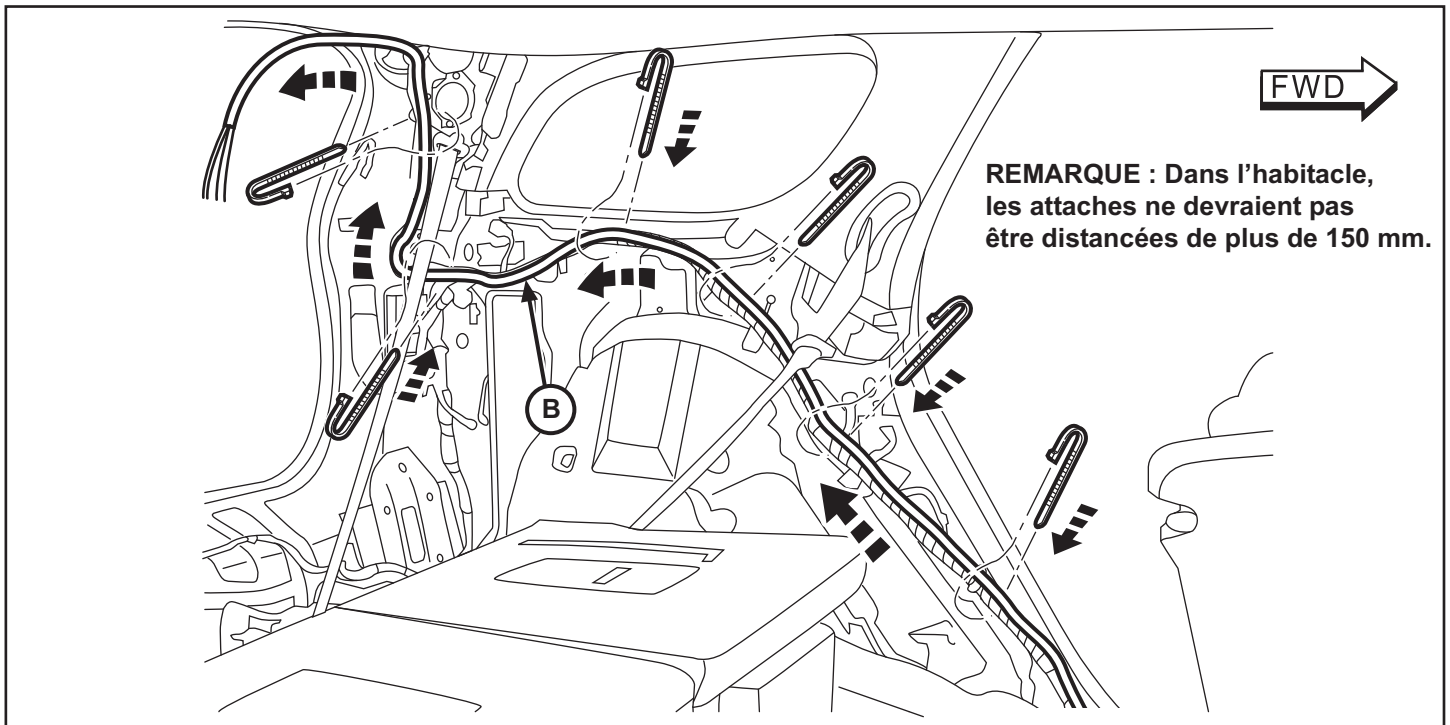

26. Sous le hayon arrière, retirez deux (2) couvercles d'ouvertures d'agrippement du panneau de garniture et tirez sur le panneau de garniture du bas de l'intérieur du hayon pour le déposer en vous aidant de l'outil de garniture. Débranchez tous les connecteurs électriques.

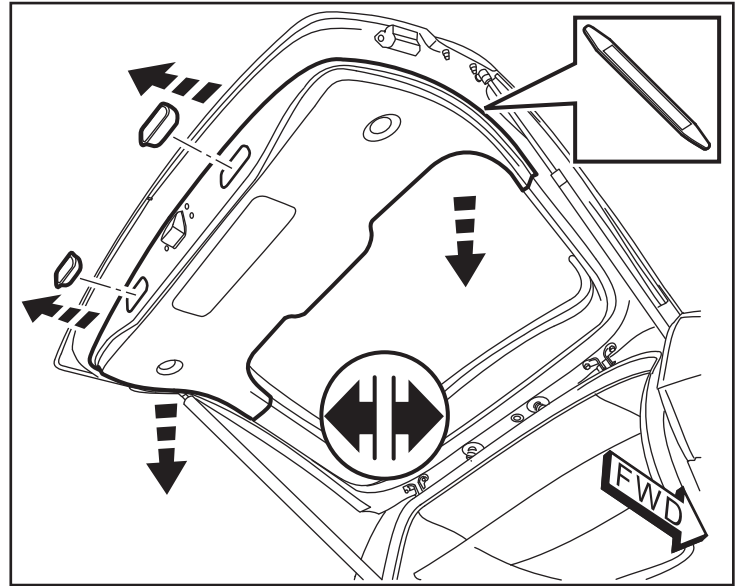

27. Tirez sur le panneau de garniture du haut de l'intérieur du hayon pour le déposer en vous aidant de l'outil de garniture.

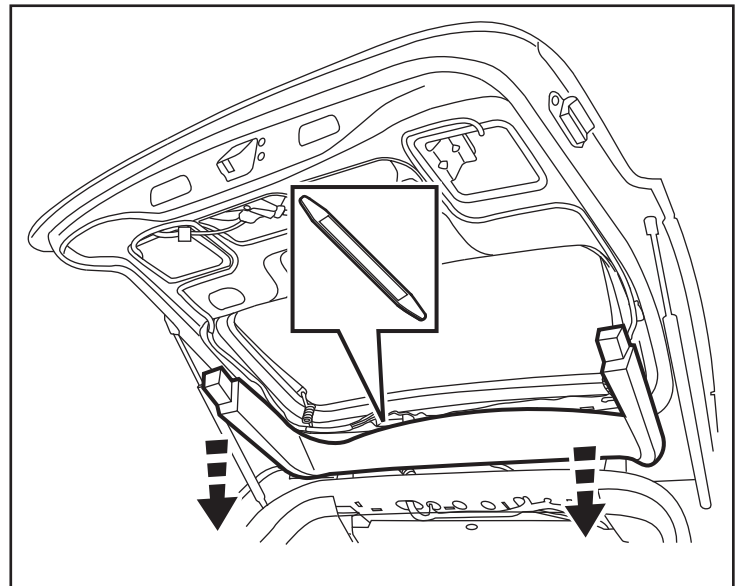

28. Fixez au moyen de ruban adhésif les bouts des quatre (4) fils du faisceau de câbles ensemble et acheminez-les par le conduit en caoutchouc au sommet de l'ouverture du hayon. Ensuite, faites passer le faisceau de câbles par les trous d'entrée/sortie dans la partie supérieure du hayon, et puis tirez-le complètement au travers de cette partie. Glissez le tube flexible de courte longueur (C) sur le faisceau de câbles. Positionnez le tube protecteur au niveau de l'ouverture métallique comme montré et fixez le faisceau de câbles adéquatement à l'aide de ruban adhésif noir au niveau des deux trous d'accès.

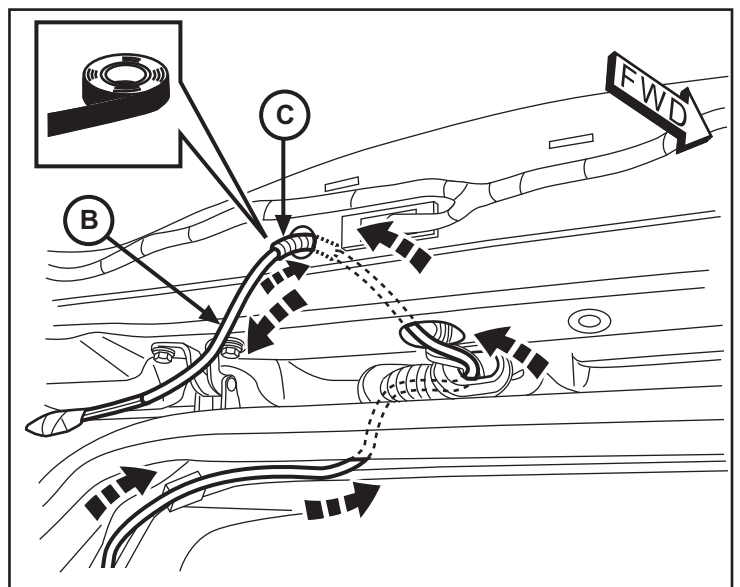

29. Comme montré, faites parcourir le faisceau de câbles (B) de la caméra le long du faisceau de câbles existant du véhicule sur le côté intérieur du hayon côté conducteur. Fixez les deux faisceaux ensemble avec des serre-câbles.

REMARQUE : Dans l'habitacle, les attaches ne devraient pas être distancées de plus de 150 mm.

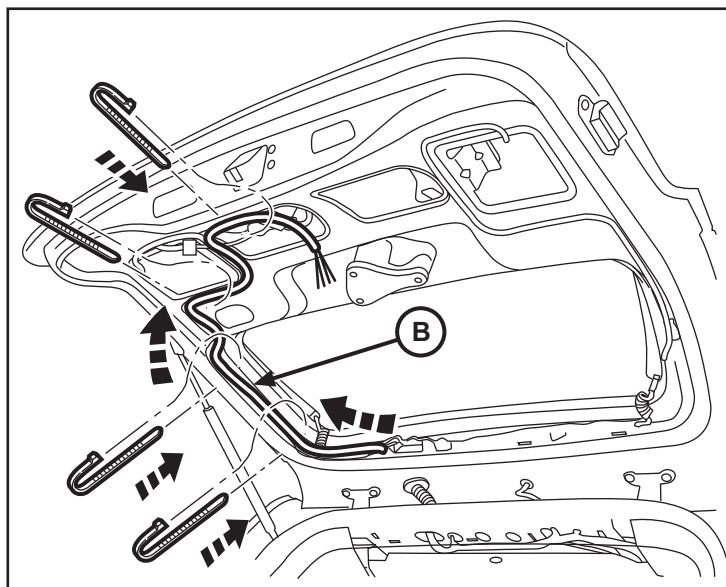

30. À l'intérieur du hayon côté conducteur, localisez le connecteur blanc à 10 broches. Débranchez le connecteur de la traverse d'éclairage.

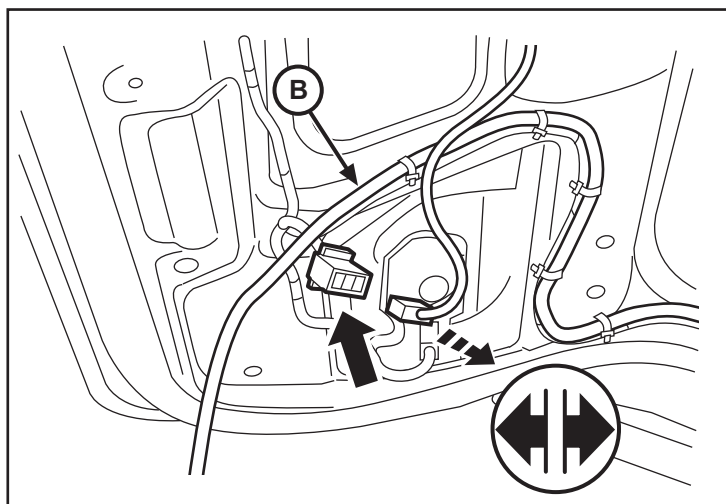

31. Retirez du connecteur existant les cinq fils indiqués ci-contre. Insérez les nouveaux fils du faisceau de câbles de la caméra comme suit :

Insérez le fil bleu dans la broche n° 1
 Insérez le fil neutre/clair dans la broche n° 2
 Insérez le fil noir dans la broche n° 3
 Insérez le fil nu dans la broche n° 5
 Insérez le fil vert dans la broche n° 6

REMARQUE : Pour dégager les fils du connecteur, utilisez l'outil Miller 6680.

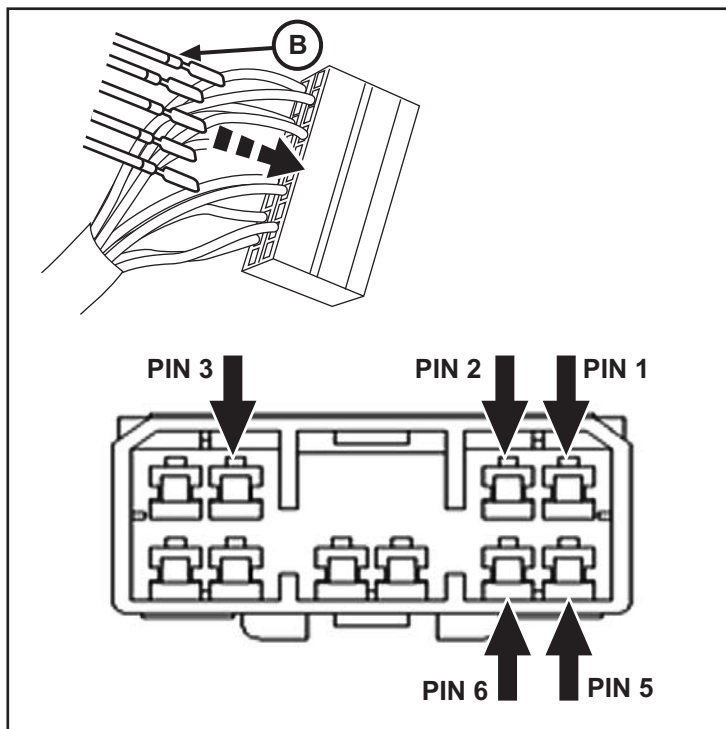
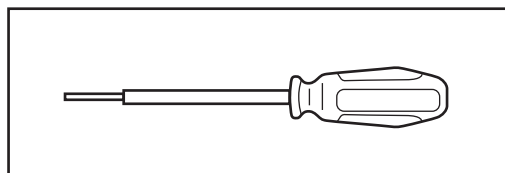

32. Déposez quatre (4) écrous de 10 mm de l'intérieur du hayon derrière la traverse d'éclairage.

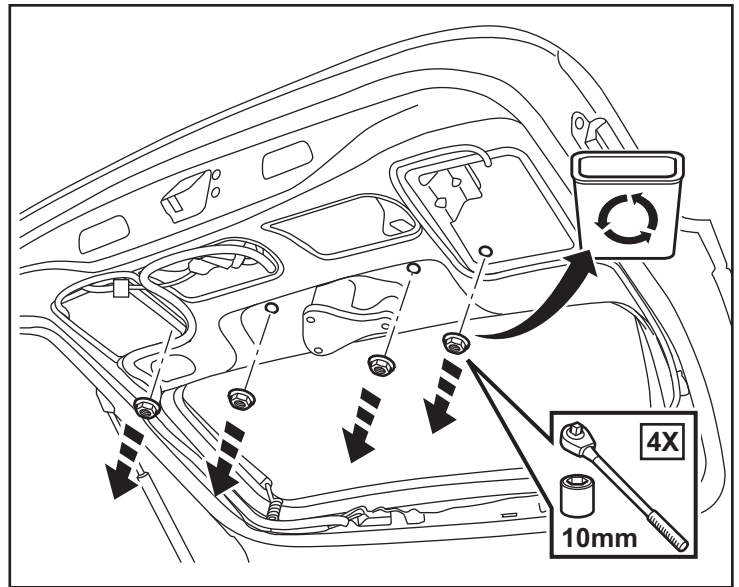

33. À partir de l'extérieur du hayon, déposez la traverse d'éclairage. Assurez-vous de déposer le passe-fil existant avec le faisceau de câbles de la traverse.

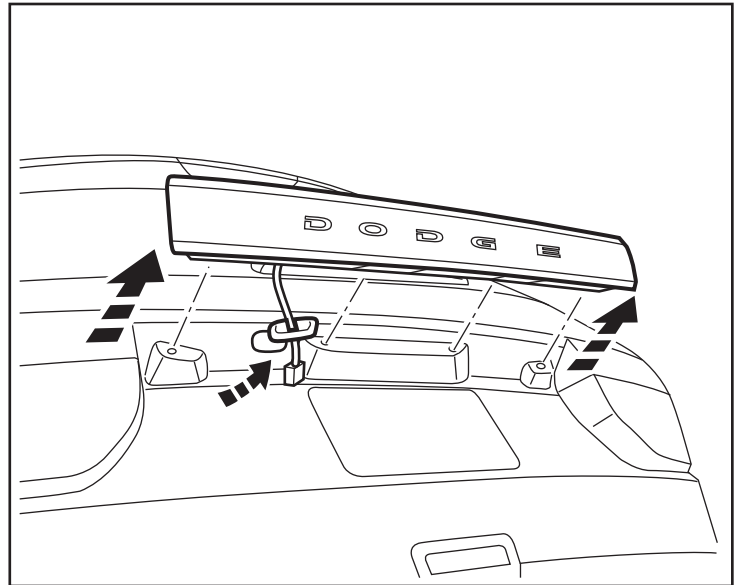

34. Faites passer le nouveau connecteur par le trou d'accès et assurez-vous que le passe-fil du faisceau de câbles de la traverse d'éclairage et caméra scelle bien le trou d'accès lors de l'installation de la nouvelle traverse (A).

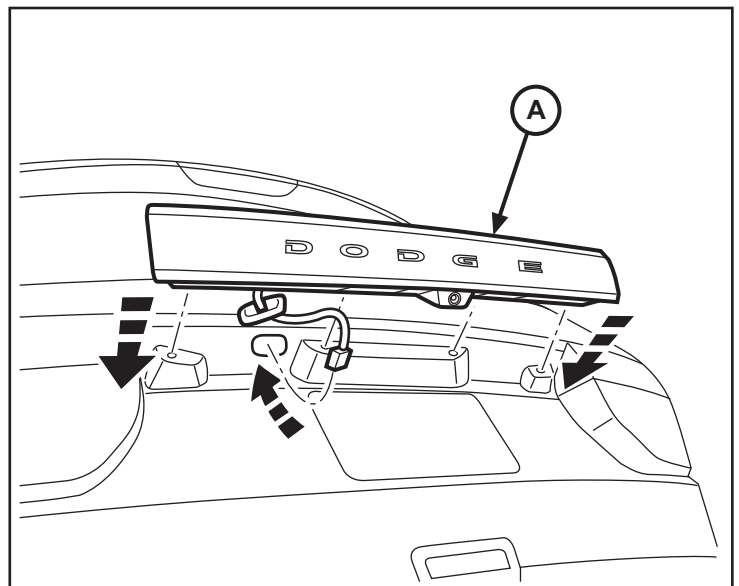

35. Reposez les quatre (4) écrous de 10 mm de l'intérieur du hayon derrière la traverse d'éclairage.

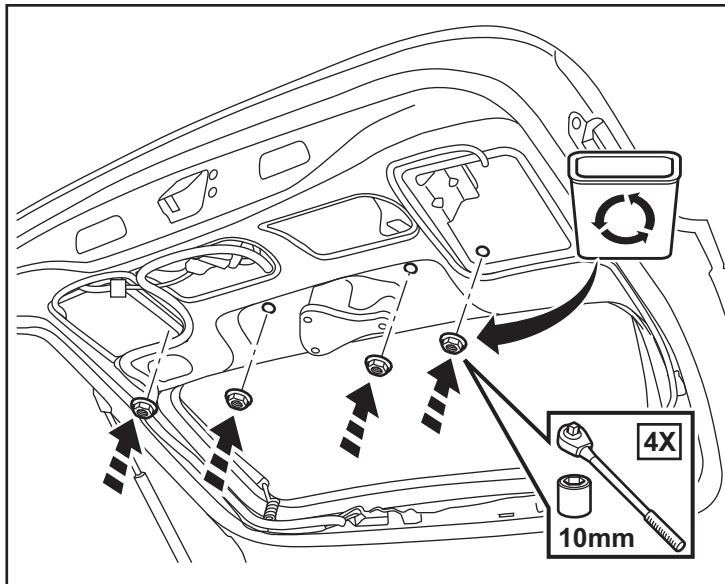

36. Rebranchez le connecteur de la traverse d'éclairage (A) au connecteur à 10 broches à l'intérieur du hayon.

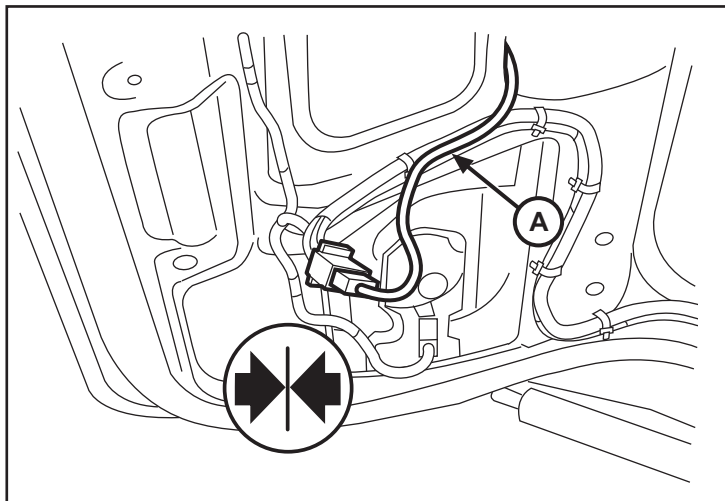

37. Contrôlez tout le câblage et coupez l'excédent des attaches-câbles.
38. Reconnectez le câble négatif de l'accumulateur.
39. **Pour reposer les garnitures intérieures, refaites à l'inverse les étapes 25 et 26, 21, 6 à 16 et 1 à 3.**
40. **Suivez les directives de configuration BCM à la page suivante.**

CONFIGURATION DE LA CAMÉRA DU VÉHICULE DURANGO

Pour mettre le système à jour, le NIV du véhicule doit être saisi avec le code de vente de l'accessoire ajouté. En étant connecté au site Web DealerCONNECT et à l'aide du balayeur de codes, suivez la procédure suivante :

1. Ouvrez une session à <https://dealerconnect.chrysler.com>
2. Sous l'onglet de Service, à l'intérieur de la case Administration de garantie, localisez « Vehicle Option Updates » (mises à jour des options de véhicules). Saisissez le code VIN du véhicule et ajoutez le code de ventes XAC (caméra d'aide au recul et au stationnement) comme "Option Installée par un concessionnaire".
3. Confirmation que le nouveau code de vente a bien été ajouté au NIV. Avec l'outil balayeur de code raccordé à l'Internet (avec câble Ethernet ou connexion Wi-Fi sans fil) ainsi qu'au système électrique du véhicule, suivez les étapes suivantes :
4. Utiliser l'outil de feuilletage: choisir la PRÉPARATION DE VÉHICULE et ensuite choisir RÉTABLIR LA CONFIGURATION DE VÉHICULE.
5. Pour compléter la configuration de la caméra d'aide au recul et au stationnement, suivez les étapes à l'écran de l'outil balayeur de codes.
6. Quand la configuration de la caméra d'aide au recul et au stationnement est complétée, allez au processus de validation pour confirmer que le véhicule a été mis à jour.

PROCÉDURES DE VALIDATION

À partir de l'écran de "démarrage Initial" sur l'outil de balayage; suivez les étapes suivantes :

1. Utilisez l'outil de balayage pour suivre le menu à "ECU VIEW", choisissez "TIPMCGW CENTRAL GATEWAY, MORE OPTIONS (plus d'options), ECU DETAILS" et ensuite CONFIG INFO (renseignements de configuration)
2. Contrôlez la présence de l'UNITÉ DE CAMÉRA DE REcul.
3. Effacez tout "DTC" qui peut avoir été réglé. Après la reconfiguration, certains modules pourraient nécessiter d'être réinitialisés.



Cámara de reversa

DODGE DURANGO

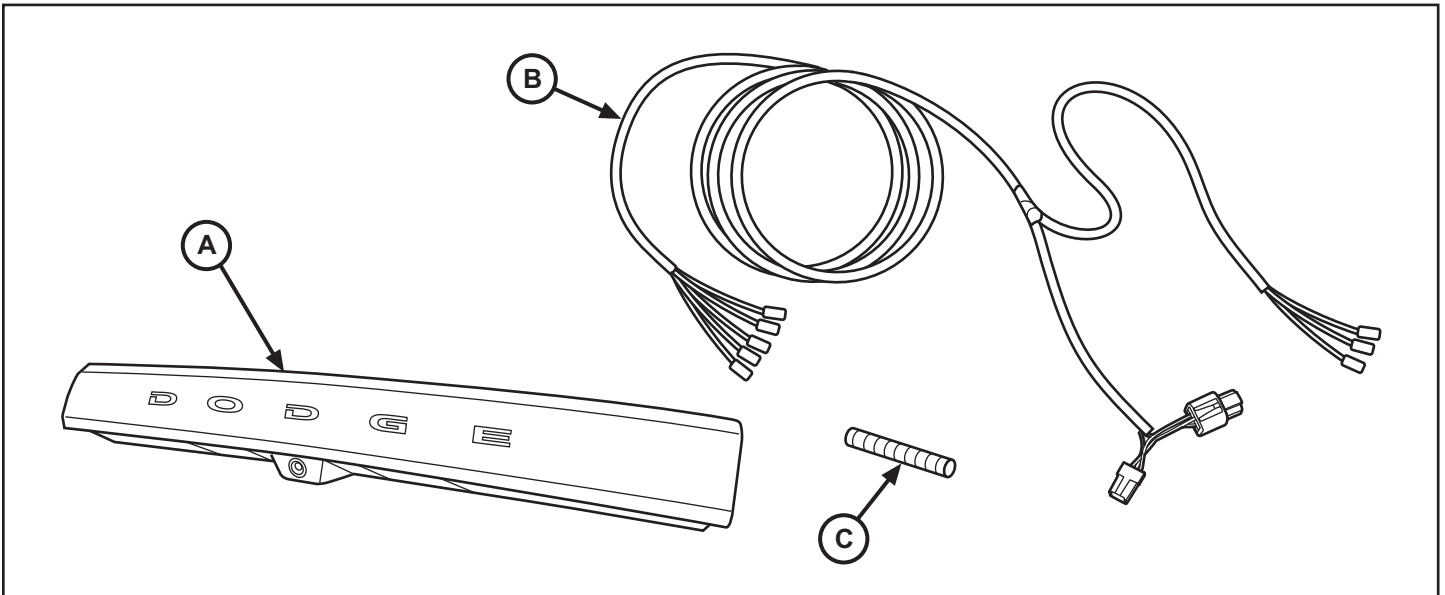

ELEMENTO	DESCRIPCIÓN	CANTIDAD
A	Barra de luz con cámara	1
B	Mazo de la cámara	1
C	Tubo flexible	1

HERRAMIENTAS REQUERIDAS			
Llave de dado	Dado de 10mm	Dado de 7mm	Cinta
Varilla de vestidura		Herramienta para hacer palanca	

Cámara de reversa

1. Se muestran las ubicaciones de montaje.

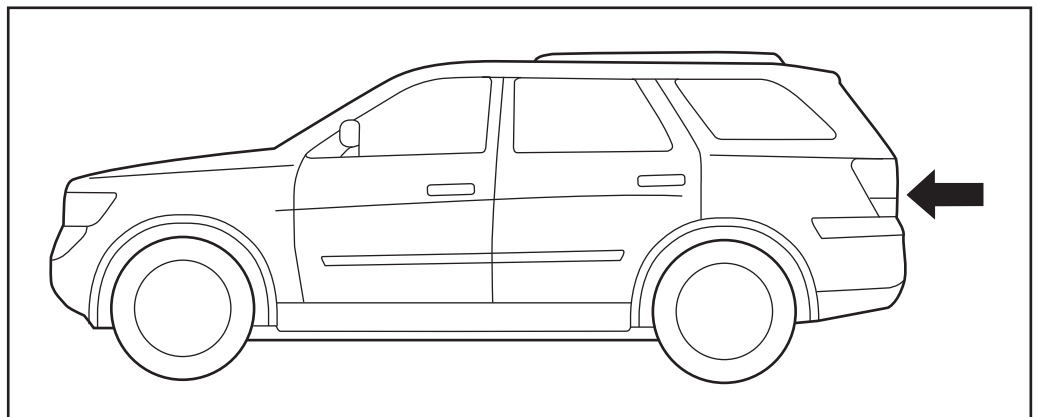

2. Abra la compuerta trasera.

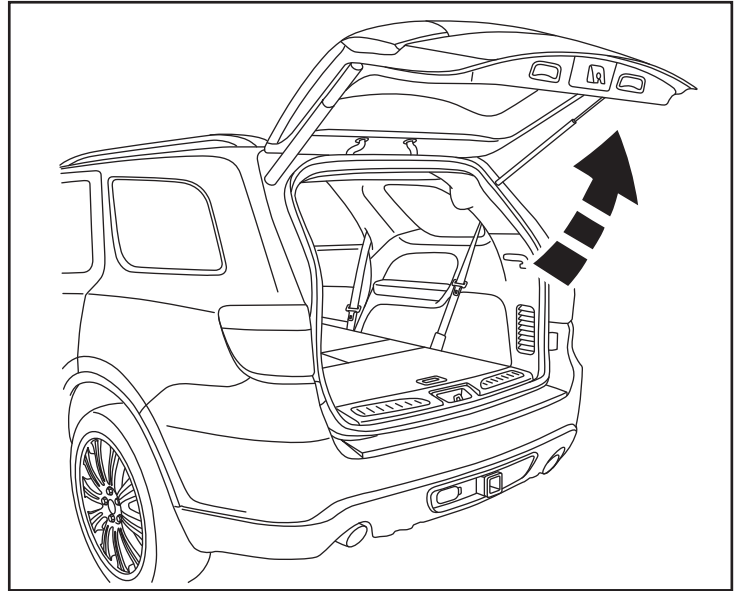

3. Quite la tapa de la bandeja de almacenamiento del piso. Desprenda el panel de vestidura ubicado sobre la parte superior de la abertura de la compuerta.

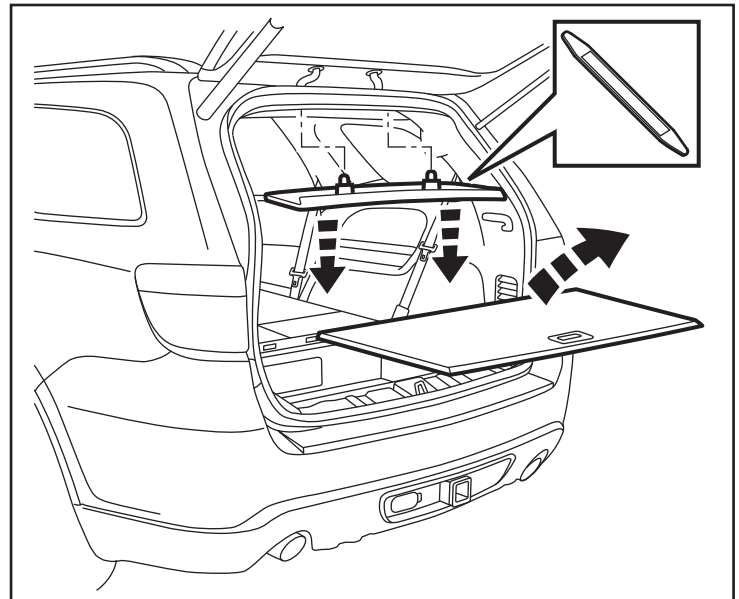

4. Desprenda el panel de vestidura del estribo de la compuerta.

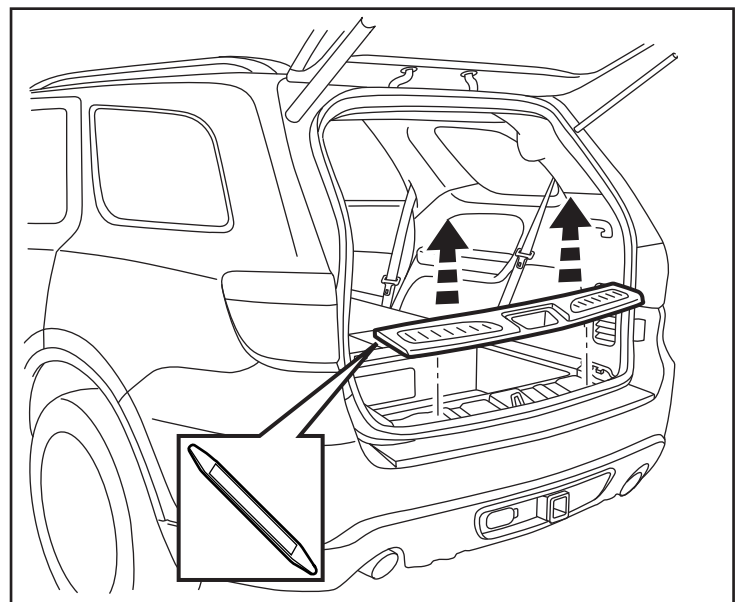

5. Mueva la palanca de cambios a la posición **NEUTRAL** antes de desconectar la batería.

6. Afloje un (1) perno de 10mm y desconecte el cable negativo de la batería.

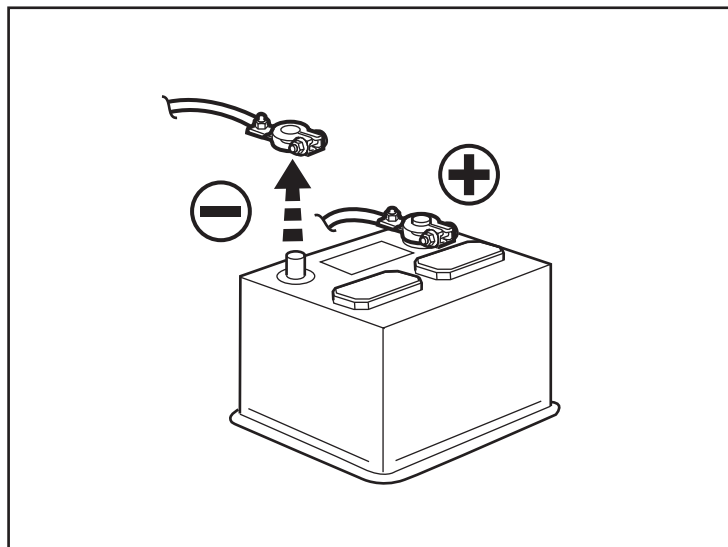

7. Retire la bandeja de goma para almacenamiento de la consola central. Quite dos (2) pernos de 7mm de la cavidad inferior de almacenamiento.

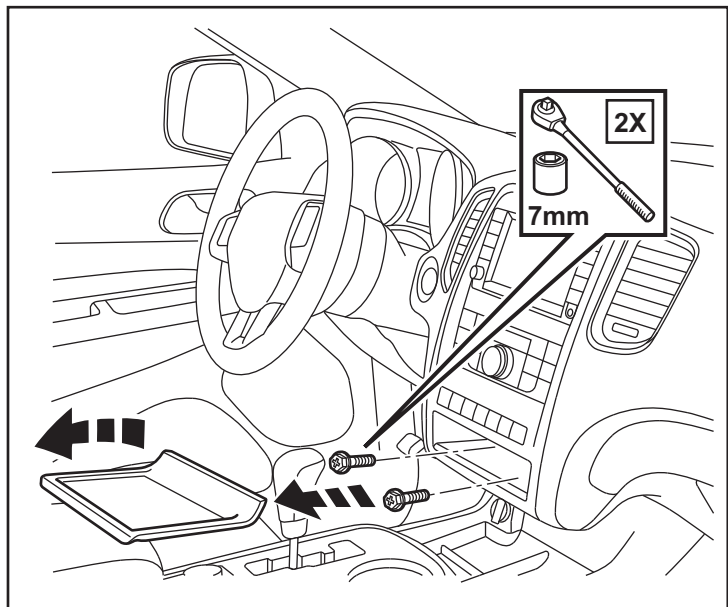

8. Utilice una varilla de vestidura para desprender el panel de control de la consola central. Desconecte todos los enchufes eléctricos.

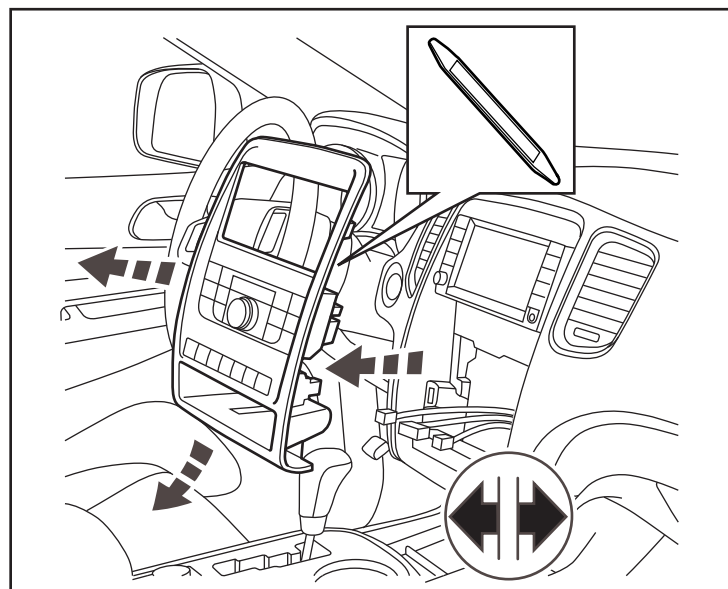

9. Quite cuatro (4) pernos de 7mm del radio. Quite el radio y desconecte todos los enchufes eléctricos.

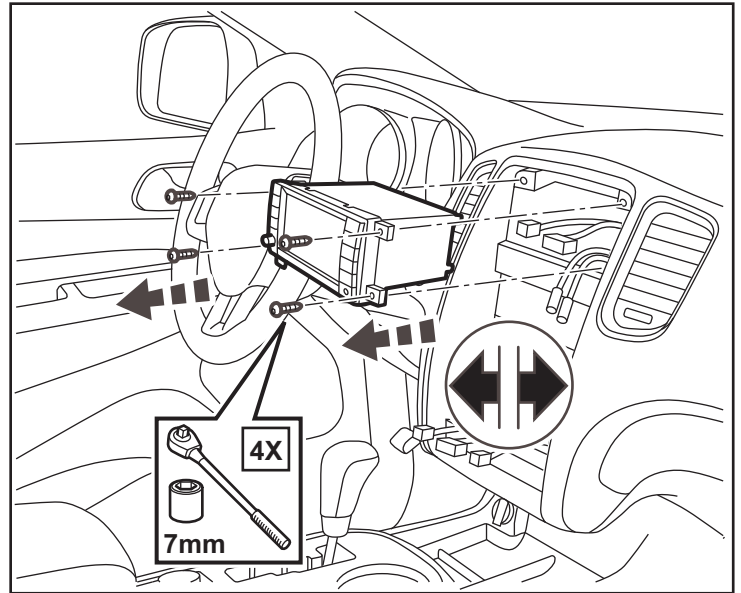

10. Quite la perilla de la palanca de cambios, Desprenda el panel de vestidura de la palanca de cambios de la consola central. Desconecte todos los enchufes eléctricos.

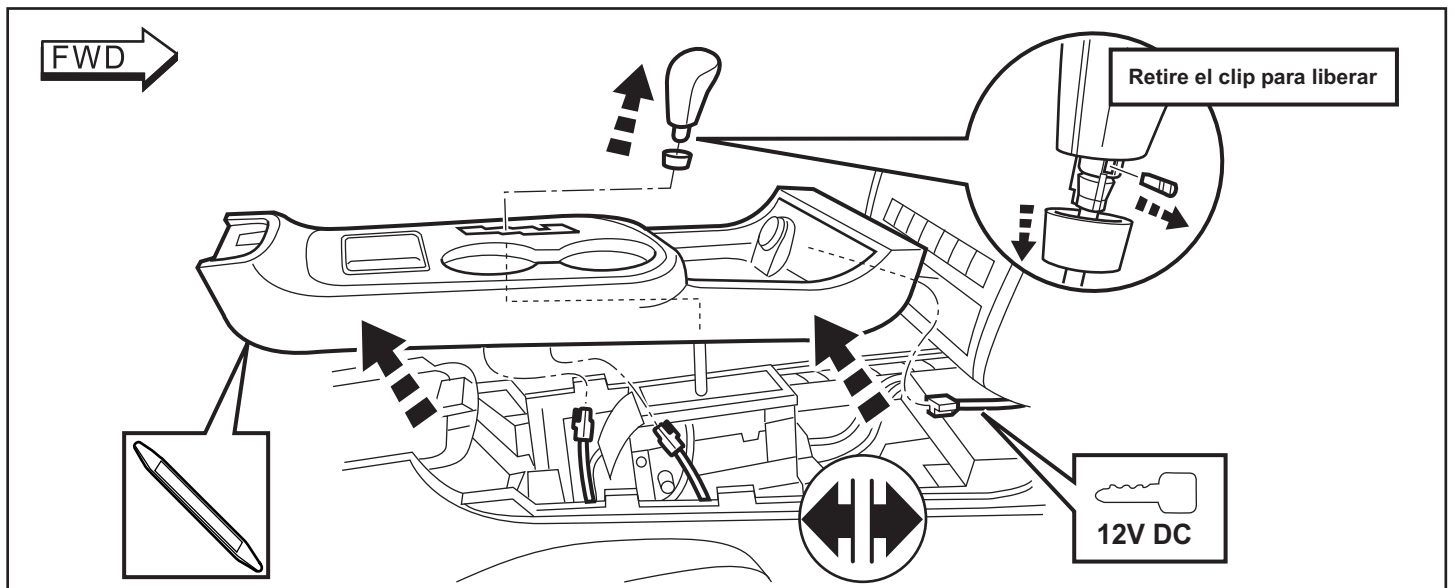

11. Desprenda el panel de cubierta de la parte inferior del tablero en el lado del conductor. Desprenda la placa de rodapié del estribo de la puerta del conductor.

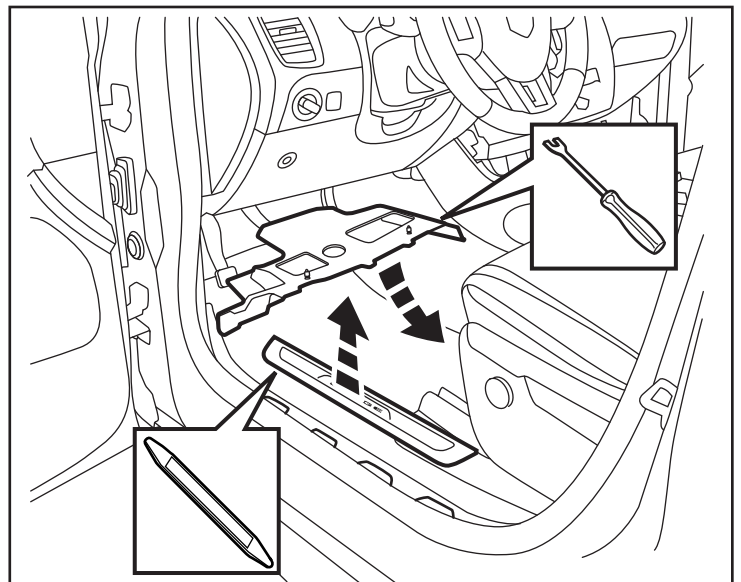

12. Desprenda y levante con cuidado el ribete de goma del borde inferior de la puerta. Desprenda el panel de vestidura del lado izquierdo del espacio para los pies. Levante hacia atrás el borde delantero de la alfombra.

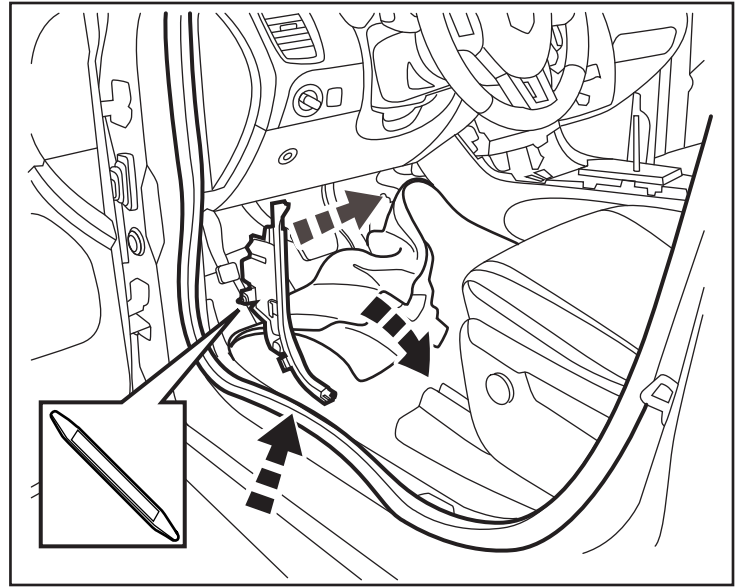

13. **EN LA PUERTA TRASERA DEL LADO DEL CONDUCTOR** - Desprenda con cuidado el ribete de goma del borde inferior de la puerta. Desprenda el panel de vestidura de piso junto al asiento. Desprenda el panel de vestidura en la base del poste B.

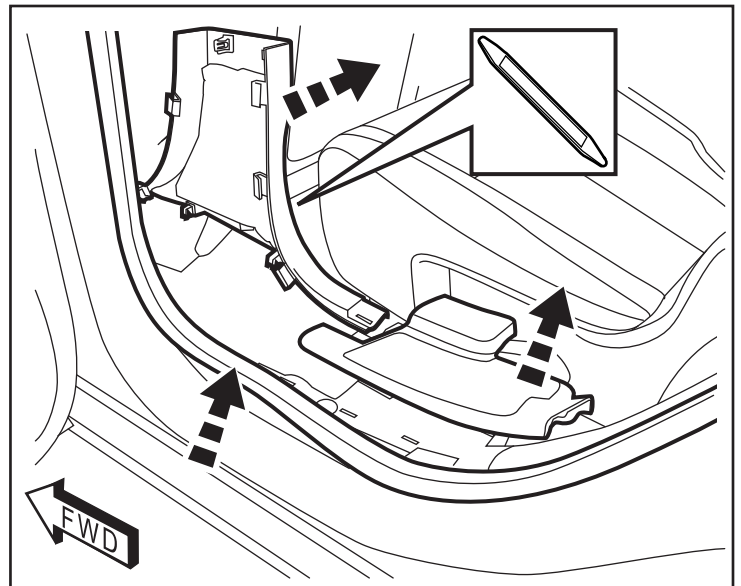

14. **LEVANTE EL ASIENTO TRASERO PARA FACILITAR EL ACCESO.** Quite el perno del cinturón de seguridad del asiento trasero que se encuentra en la base del poste C.

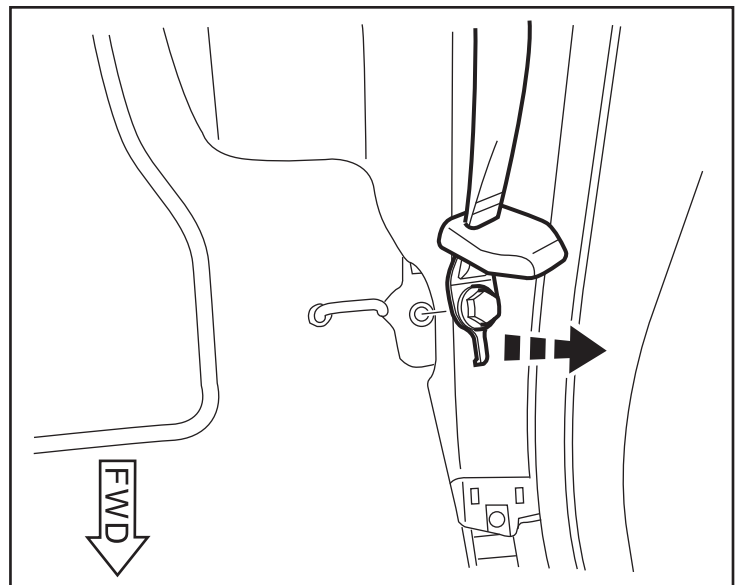

15. **EN LA PARTE TRASERA DEL VEHÍCULO** - Desconecte en el enchufe de la antena desde el lado trasero de la bandeja de almacenamiento. Desprenda el panel de acceso interior. Quite cuatro (4) pernos de 10mm del lado trasero de la bandeja de almacenamiento. Retire la bandeja.

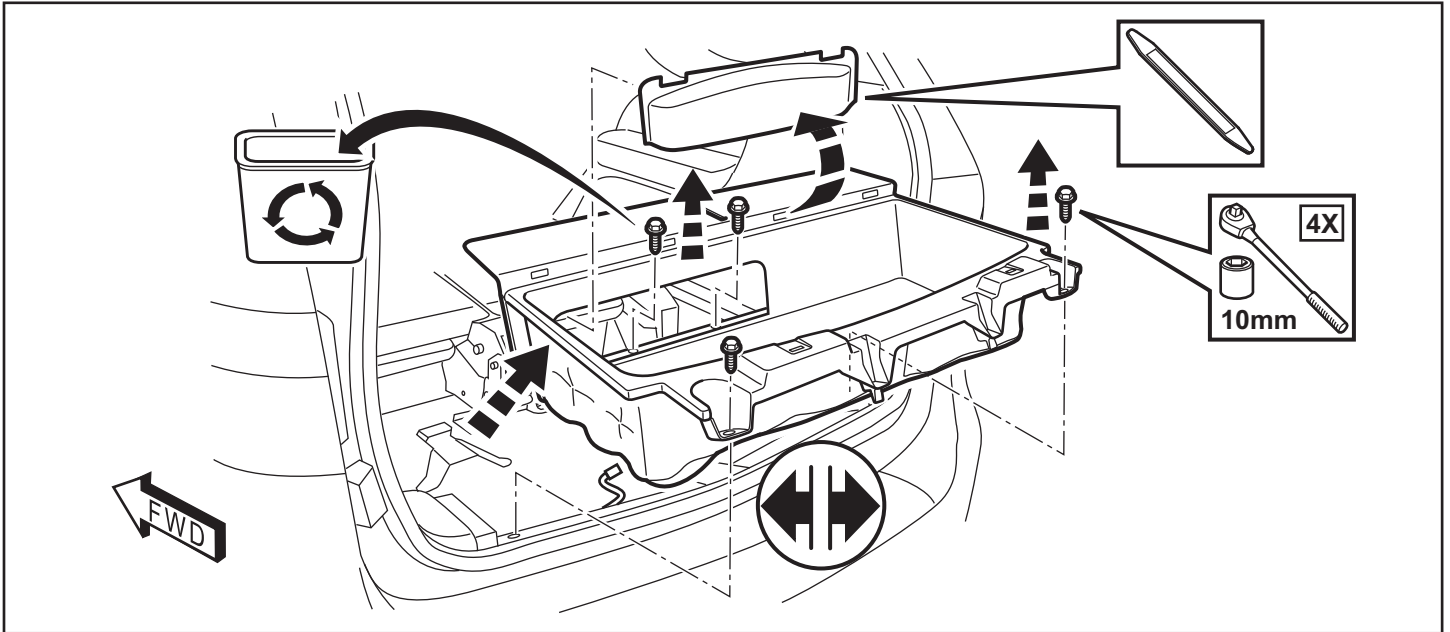

16. Quite tres (3) pernos de 7mm del panel de vestidura interior del cuarto trasero del lado del conductor. Desprenda con cuidado el panel de vestidura. Desconecte todos los enchufes eléctricos de la parte trasera.

NOTA: Si así está equipado, se debe desmontar el Asiento de tercera fila antes de extraer el panel del vehículo.

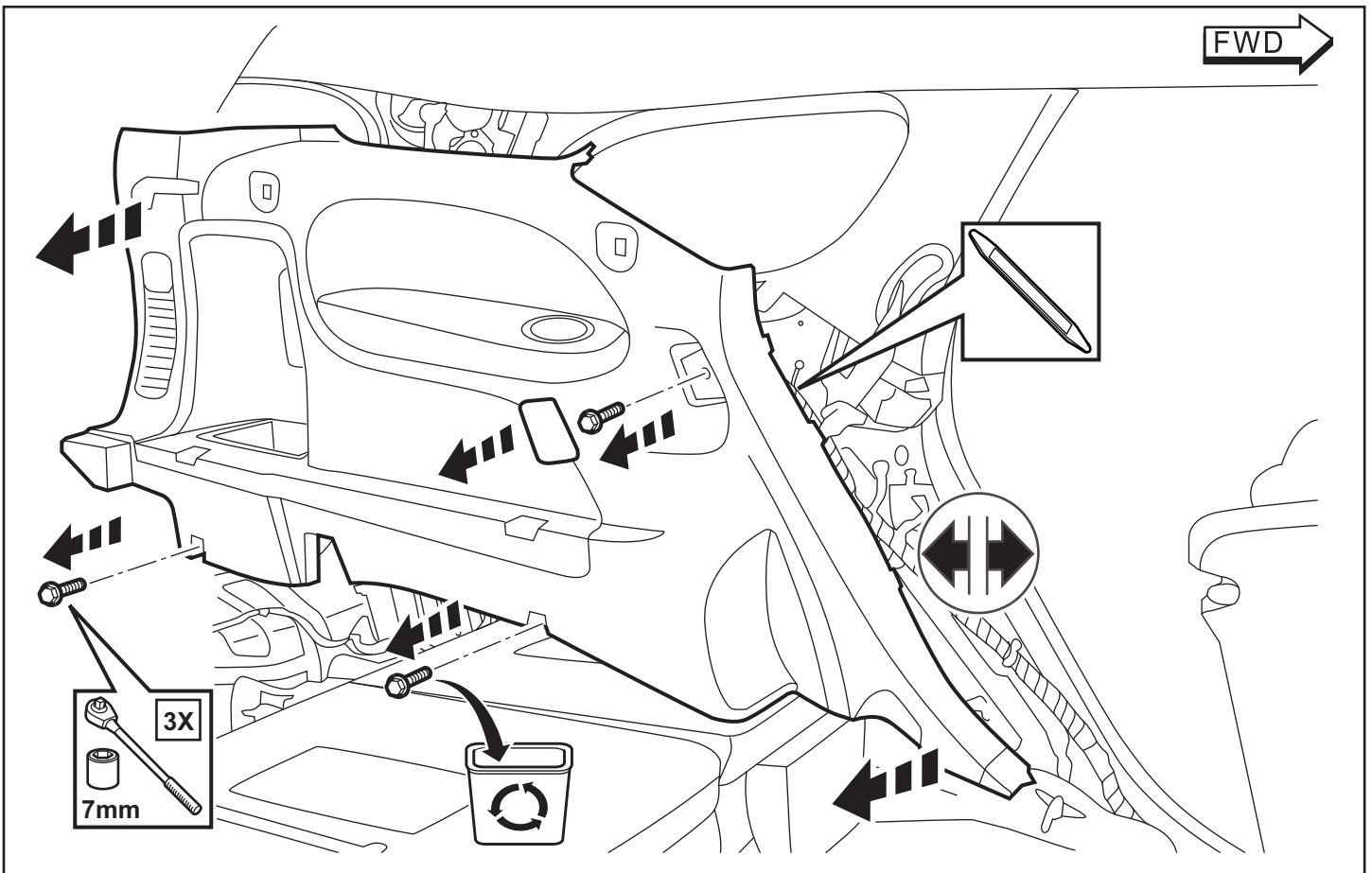

17. Desprenda el panel de vestidura del lado del conductor en la consola central.

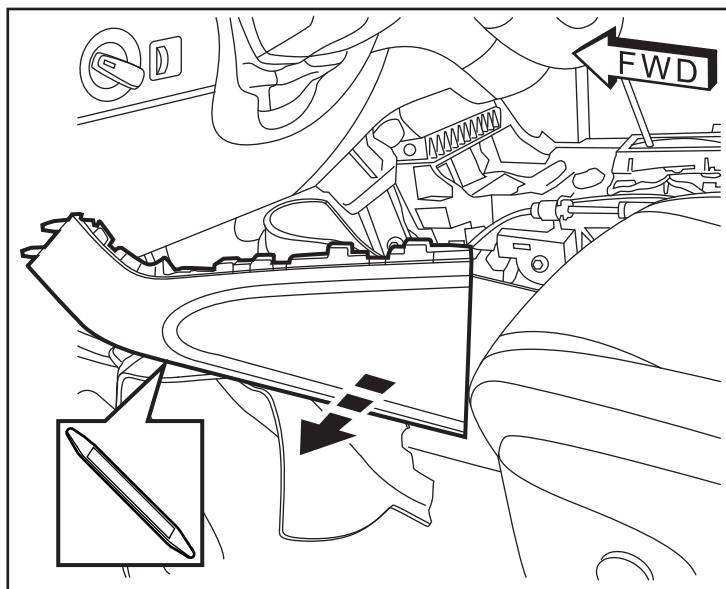

18. Pase el mazo de la cámara (B) por encima del tablero en el lado del conductor y a través de la consola central. Enchufe el conector de corriente del mazo en el conector de 12V del vehículo.

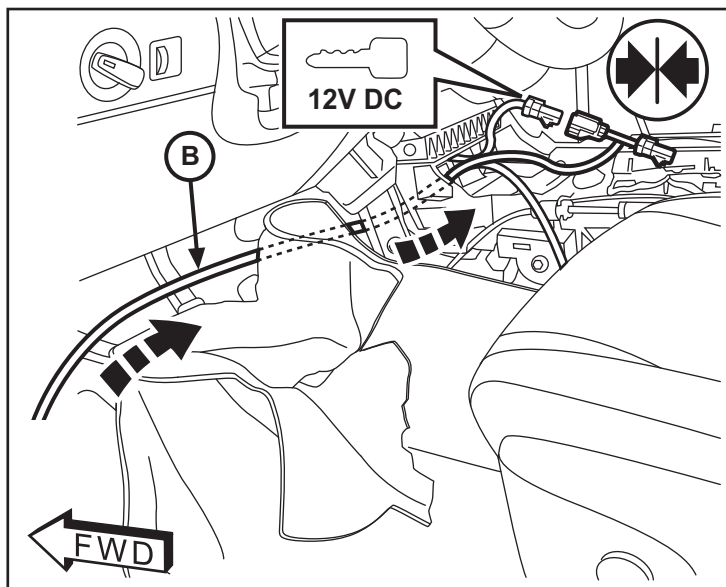

19. Pase el extremo de tres clavijas del mazo (B) por arriba hacia la consola central y hacia afuera por la abertura del radio. Localice el conector C3 blanco de 22 vías.

NOTA: Si el vehículo no está equipado con este conector, utilice el que viene en el kit.

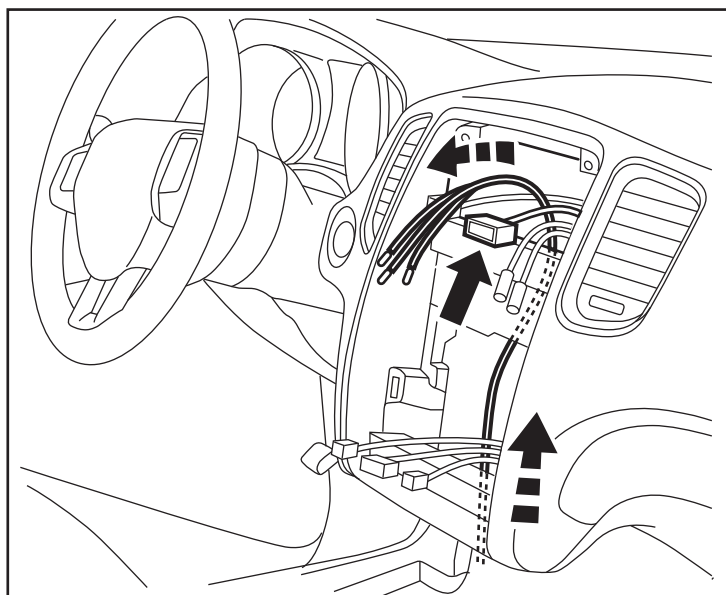

20. Extraiga los tres cables existentes que se indican en el conector. Inserte los nuevos cables del mazo de la cámara de la siguiente manera:

**Inserte el cable Negro en la Clavija 3.
 Inserte el cable Neutro/Transparente en la Clavija 4.
 Inserte el cable Desnudo en la Clavija 5.**

NOTA: Utilice la Herramienta de Extracción Miller 6680 para retirar los cables.

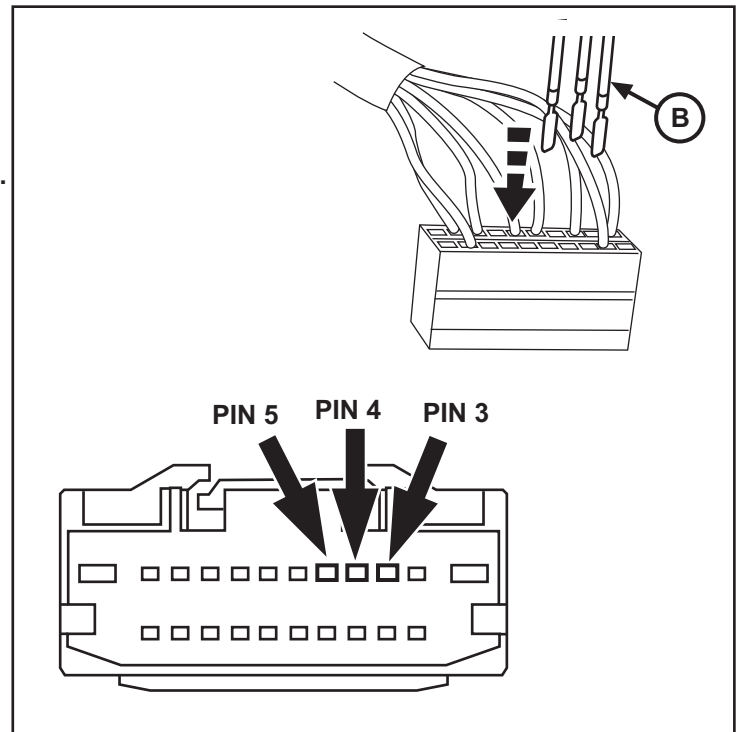
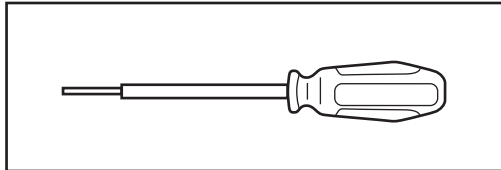

21. Fije el mazo de la cámara (B) junto con el mazo de cables existente por debajo del pedal del freno con sujetacables.

NOTA: Los sujetacables se deben espaciar a no más de 150mm de distancia en el interior del vehículo.

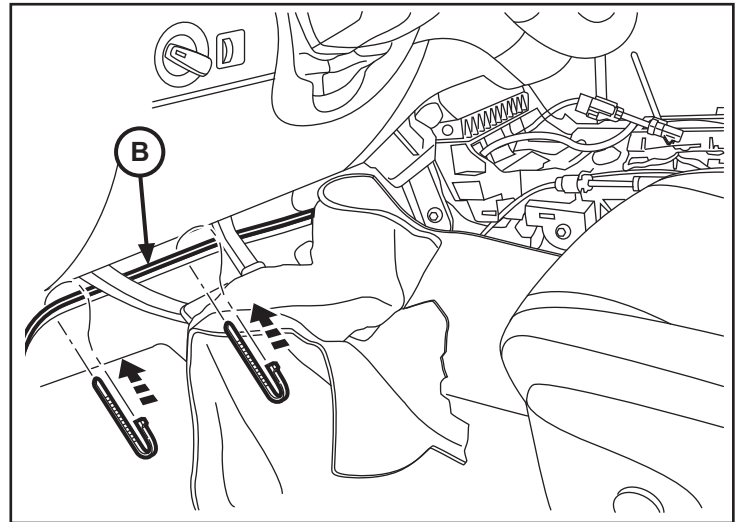

22. Levante el borde delantero de la alfombra lo suficiente para quitar dos (2) tuercas del panel de piso del lado del conductor.

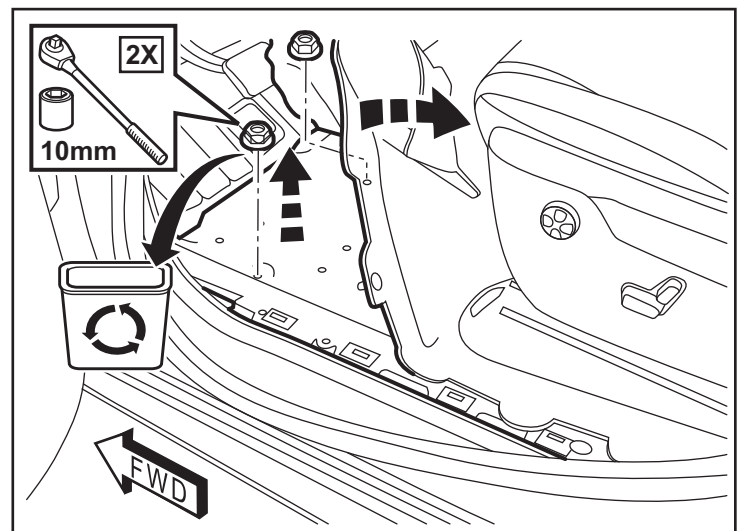

23. Levante con cuidado el borde del panel de piso del lado del conductor para meter el mazo de la cámara (B) por el borde. Introduzca el mazo hacia la parte trasera del vehículo.

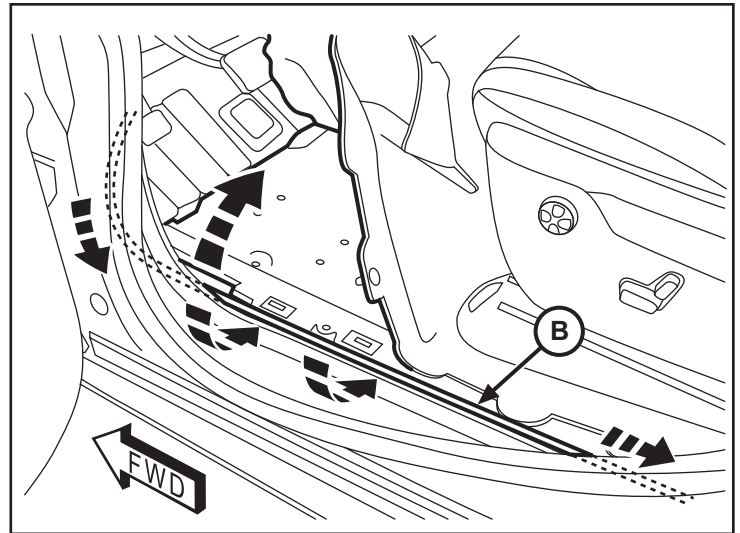

24. Levante la alfombra atrás del asiento trasero. Quite cuatro (4) tuercas del panel de vestidura del piso junto al asiento trasero. Desprenda y retire el panel. Pase el mazo de la cámara (B) junto con el mazo existente en el vehículo. Sujételo con sujetacables.

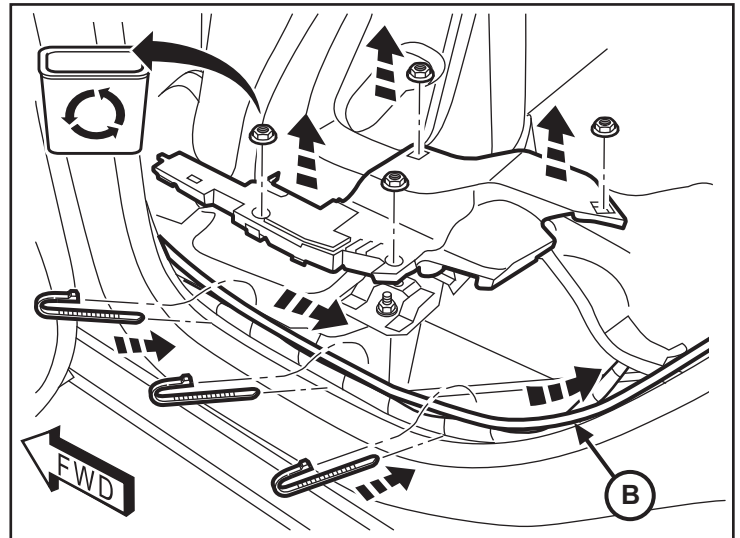

NOTA: Los sujetacables se deben espaciar a no más de 150mm de distancia en el interior del vehículo.

25. Encauce el mazo de la cámara (B) completamente hasta la compuerta trasera junto con el mazo del vehículo. Sujételo con sujetacables.

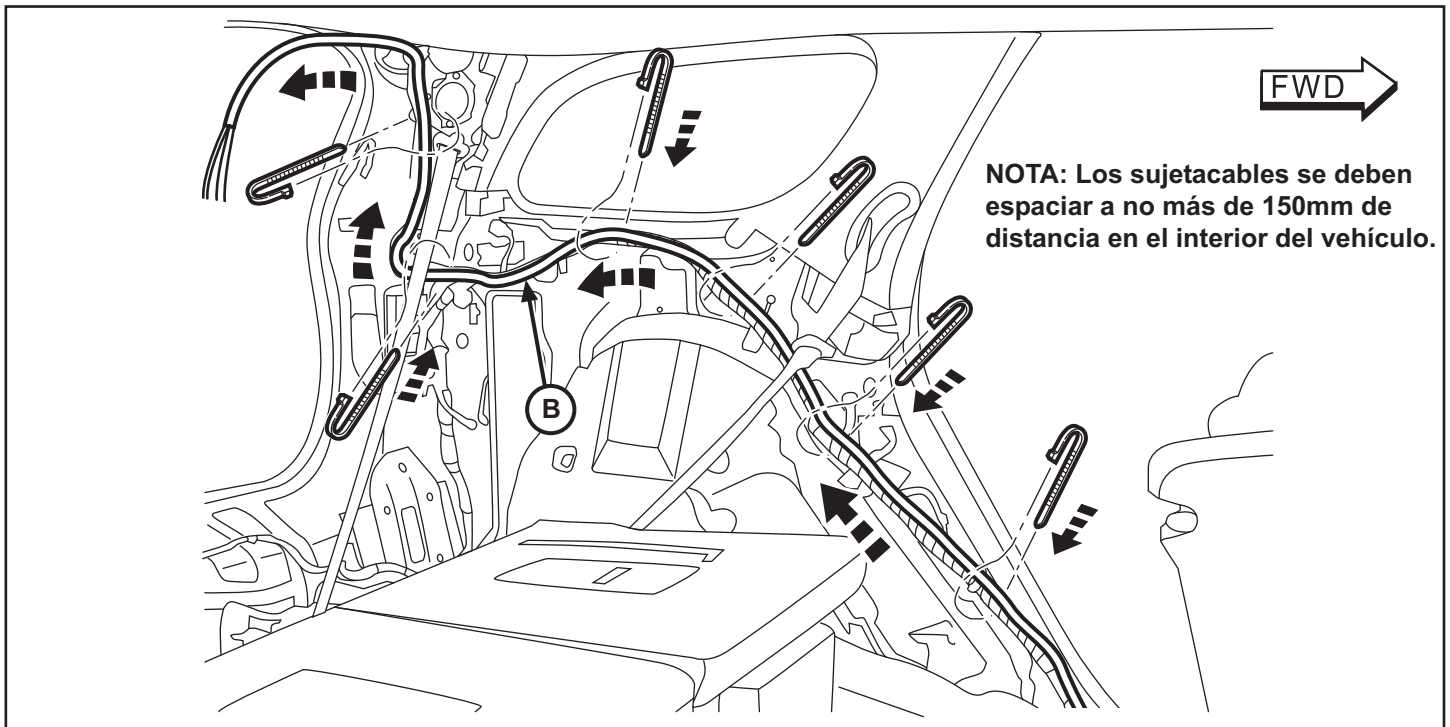

26. Desprenda dos (2) cubiertas de agarre de la manija de la compuerta trasera. Desprenda el panel de vestidura inferior dentro de la compuerta trasera. Desconecte todos los enchufes eléctricos.

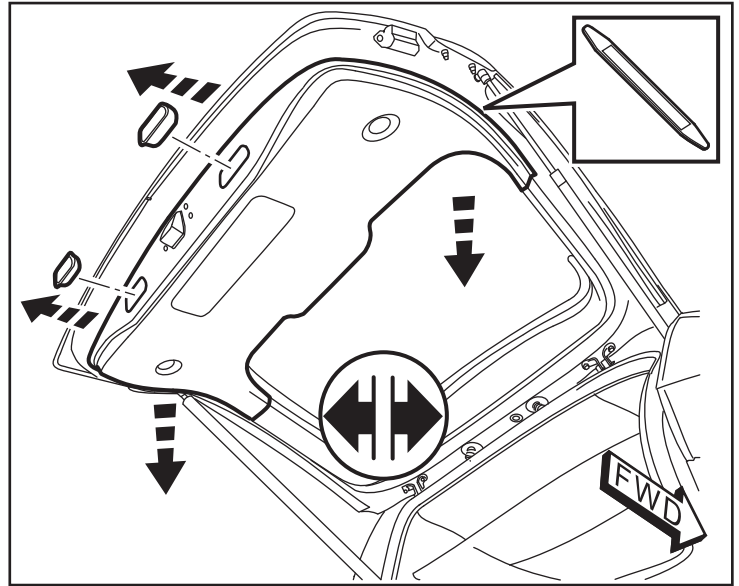

27. Desprenda el panel de vestidura superior dentro de la compuerta trasera.

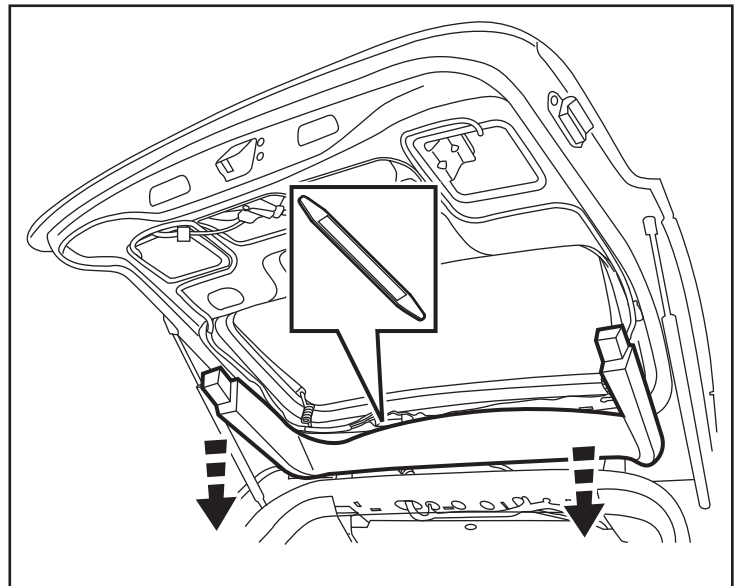

28. Cubra con cinta los extremos de los cuatro (4) cables del mazo juntos y páselos a través del conducto de goma en la parte superior de la abertura de la compuerta trasera. Enseguida, pase el arnés por encima a través de los orificios de acceso en la parte superior de la compuerta trasera y jálalo completamente. Deslice una sección corta de tubo flexible (C) sobre el mazo. Coloque el tubo en el orificio metálico, como se muestra, y fíjelo en su lugar con cinta negra en ambos extremos para proteger el mazo.

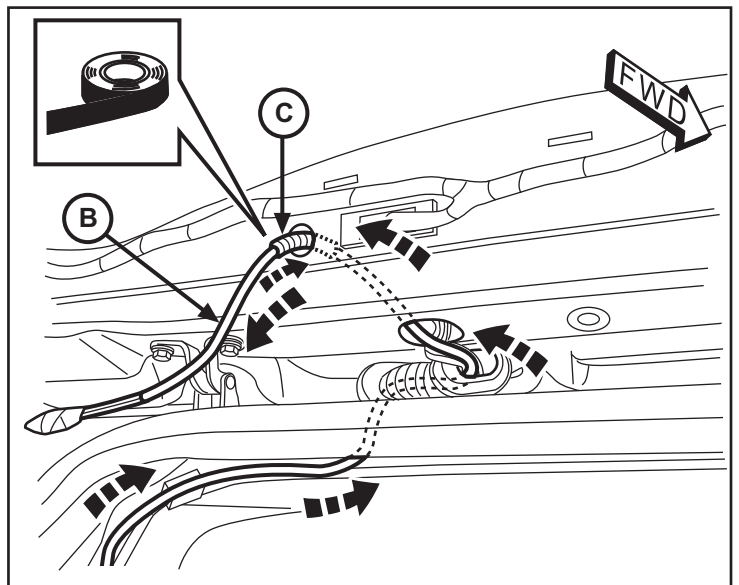

29. Encauce el mazo de la cámara (B) junto con en el mazo del vehículo en el lado interior del conductor de la compuerta trasera, como se muestra. Sujételo con sujetacables.

NOTA: Los sujetacables se deben espaciar a no más de 150mm de distancia en el interior del vehículo.

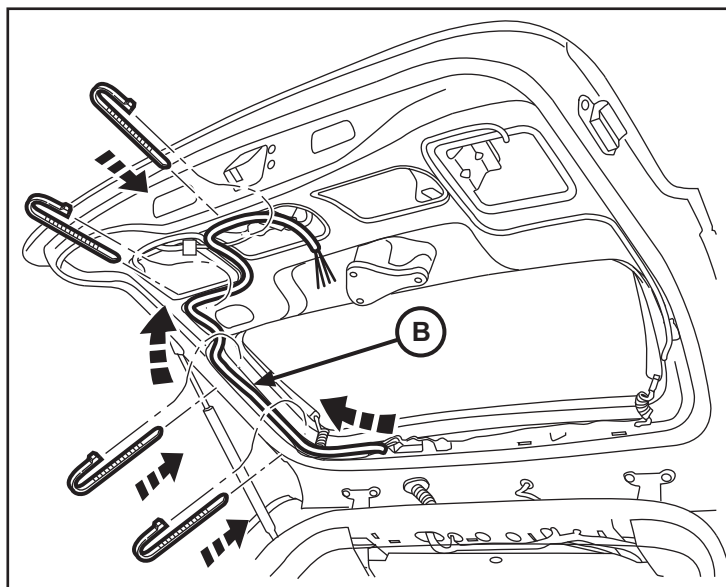

30. Localice el conector blanco de 10 vías dentro de la compuerta trasera hacia el lado del conductor. Desconecte el enchufe de la barra de luz.

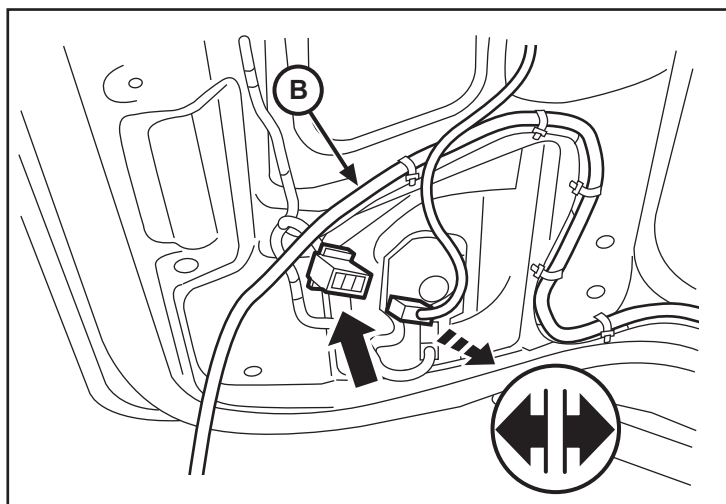

31. Extraiga los cinco cables que se indican en el conector. Inserte los nuevos cables del mazo de la cámara de la siguiente manera:

Inserte el cable Azul en la Clavija 1
 Inserte el cable Neutro/Transparente en la Clavija 2.
 Inserte el cable Negro en la Clavija 3.
 Inserte el cable Desnudo en la Clavija 5.
 Inserte el cable Verde en la Clavija 6.

NOTA: Utilice la Herramienta de Extracción Miller 6680 para retirar los cables.

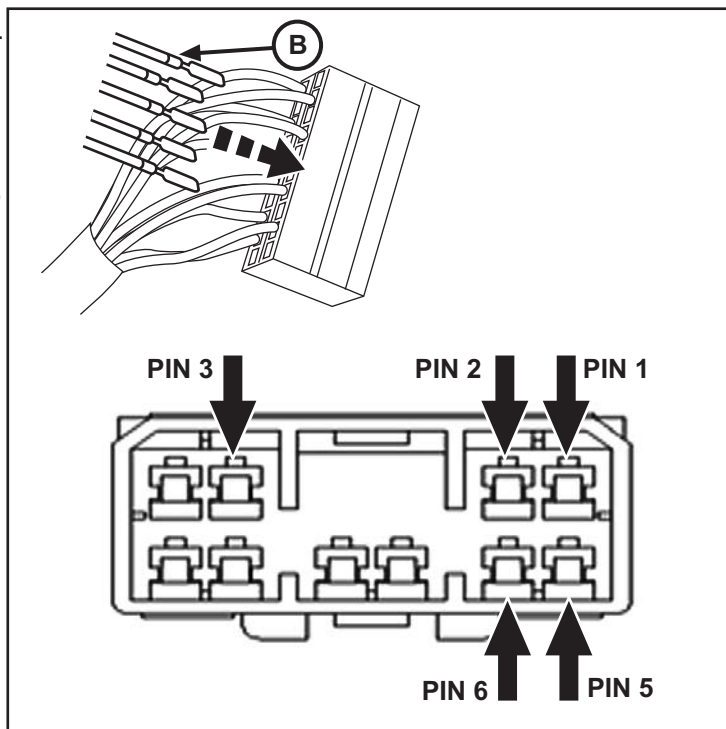
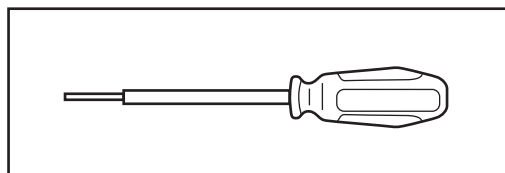

32. Quite cuatro (4) tuercas de la parte interior de la compuerta trasera atrás de la barra de luz.

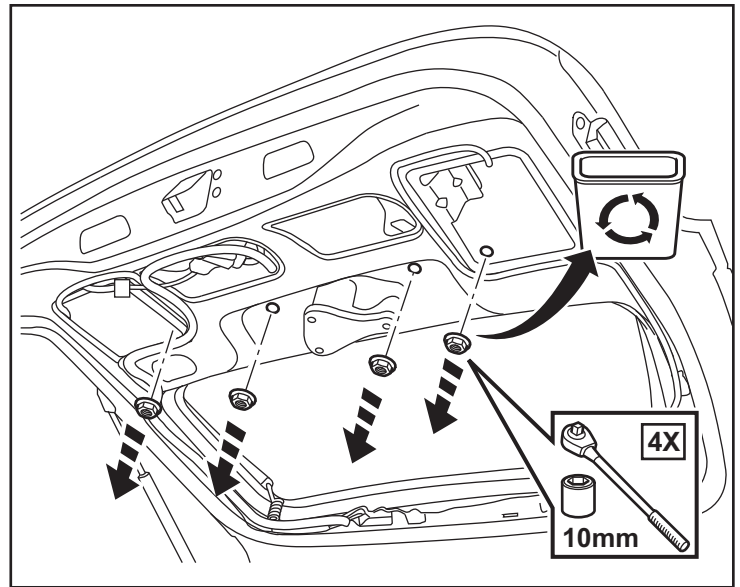

33. Quite la barra de luz desde la parte exterior de la compuerta trasera. Cerciórese de retirar el ojal existente con el mazo de cables.

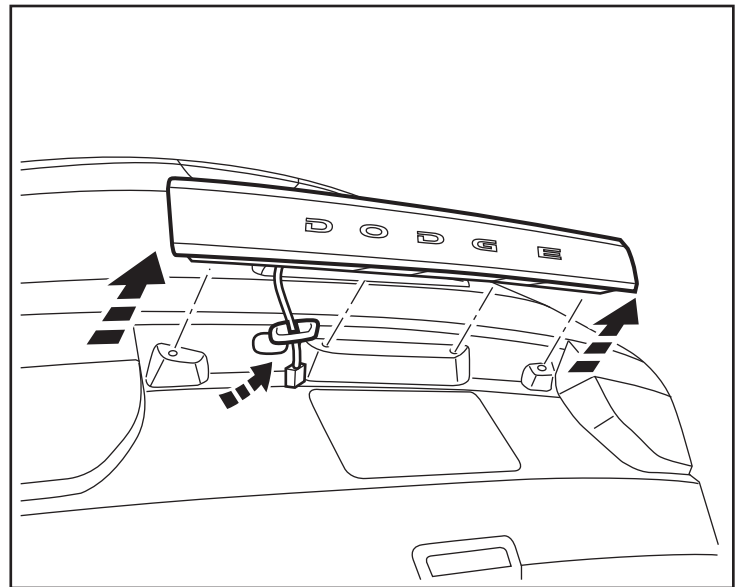

34. Pase el nuevo conector a través del orificio de acceso y compruebe que el ojal del mazo de la barra de luz queda sellado en el orificio de acceso al instalar la barra de luz (A).

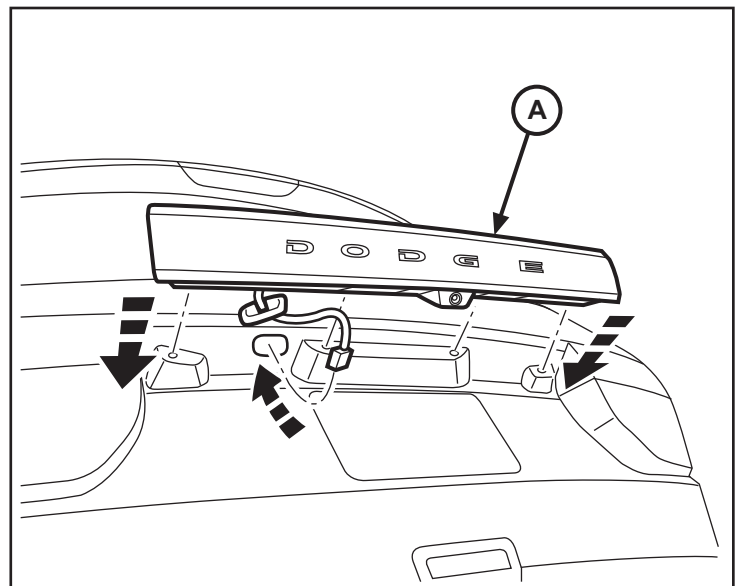

35. Instale cuatro (4) tuercas de 10mm desde la parte interior de la compuerta trasera para sujetar la barra de luz.

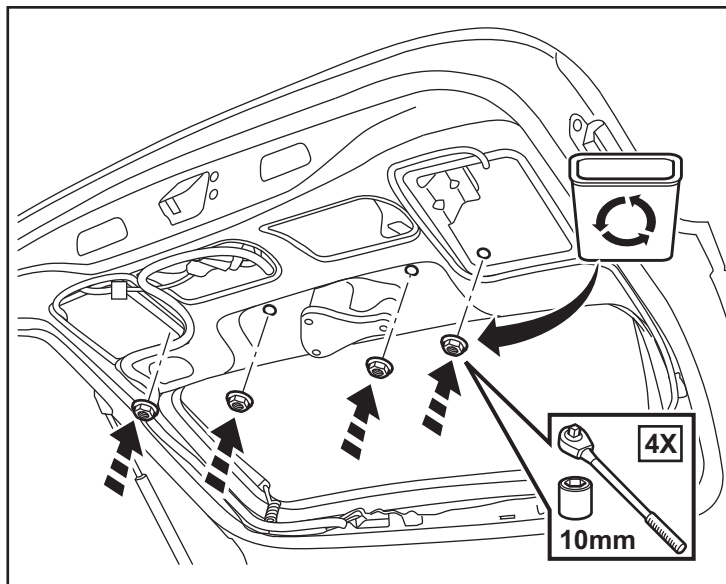

36. Conecte el enchufe de la barra de luz (A) al conector de 10 vías dentro de la compuerta trasera.

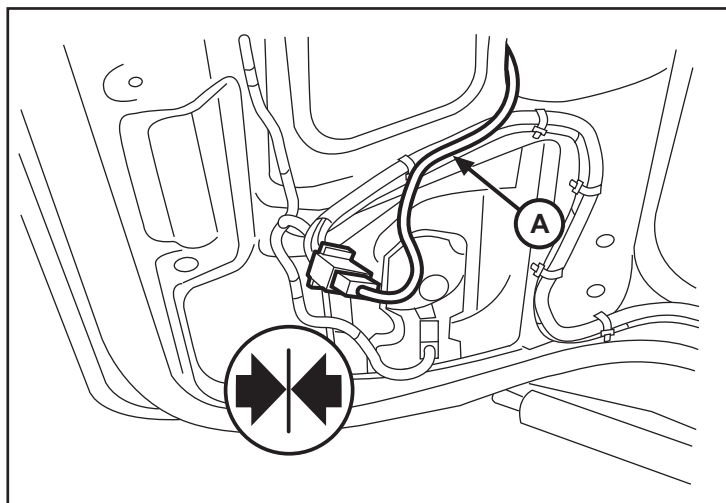

37. Revise todos los cables y ajuste los sujetacables.

38. Vuelva a conectar la batería.

39. **Invierta los pasos 25 y 26, 21, del 6 al 16 y del 1 al 3 para volver a instalar los componentes interiores.**

40. **Siga las instrucciones de Configuración del BCM en la página siguiente.**

CONFIGURACIÓN DE LA CÁMARA EN VEHÍCULOS DURANGO

Se debe actualizar el VIN del vehículo con el código de ventas del accesorio que se instaló para habilitar la funcionalidad del sistema. Utilizando el sitio Web DealerCONNECT y la herramienta de diagnóstico, realice el procedimiento siguiente:

1. Inicie sesión en <https://dealerconnect.chrysler.com>
2. En la pestaña de servicio, dentro del cuadro de Administración de la garantía, localice "Vehicle Option Updates" (actualización de opciones del vehículo). Ingrese el VIN del vehículo y añada el código de ventas XAC (Cámara de trasera de estacionamiento en reversa) como "Dealer Installed Option" (opción instalada por el distribuidor).
3. Confirme que el nuevo código de ventas se haya añadido correctamente al VIN. Con la herramienta de diagnóstico conectada tanto a Internet (a través de puerto ethernet o conexión inalámbrica) y al vehículo, realice los siguientes pasos:
4. Utilizando la herramienta de diagnóstico, seleccione VEHICLE PREPARATION (preparación del vehículo) y después seleccione RESTORE VEHICLE CONFIGURATION (restaurar configuración del vehículo).
5. Siga las instrucciones paso por paso de la herramienta de diagnóstico para terminar la configuración de la Cámara trasera de estacionamiento en reversa del vehículo.
6. Cuando finalice la configuración de la Cámara trasera de estacionamiento en reversa del vehículo, vaya al Proceso de validación para verificar que se ha actualizado el vehículo.

PROCESO DE VALIDACIÓN

Desde la pantalla "Initial Start Up" (puesta en servicio inicial) de la herramienta de diagnóstico, siga los pasos que se indican a continuación:

1. Utilizando la herramienta de diagnóstico, siga el menú de ECU VIEW, seleccione TIPMCGW CENTRAL GATEWAY, MORE OPTIONS, ECU DETAILS y después CONFIG INFO
2. Verifique que aparezca REAR CAMERA SET.
3. Borre cualquier DTC que se haya establecido. Probablemente algunos módulos se hayan inicializado después de la Reconfiguración.