



# COMPASS ROCK RAIL

RAILS ROCHE  
CARRILES LATERALES

ROCK SCHIENEN  
ROCCIA GUARDIE

www.mopar.com

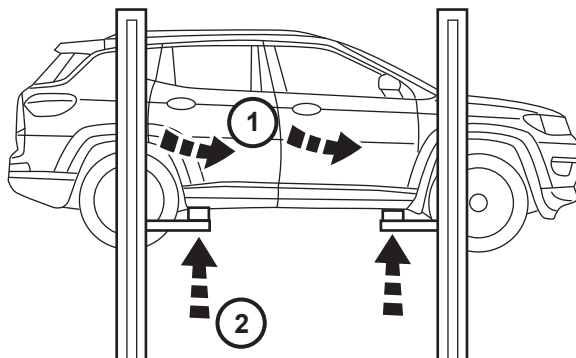
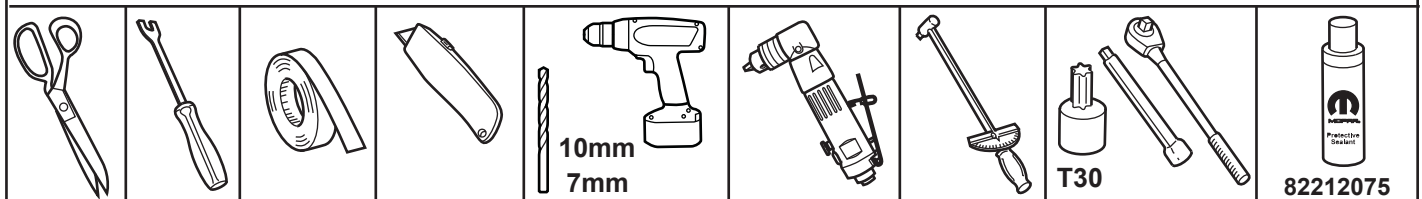
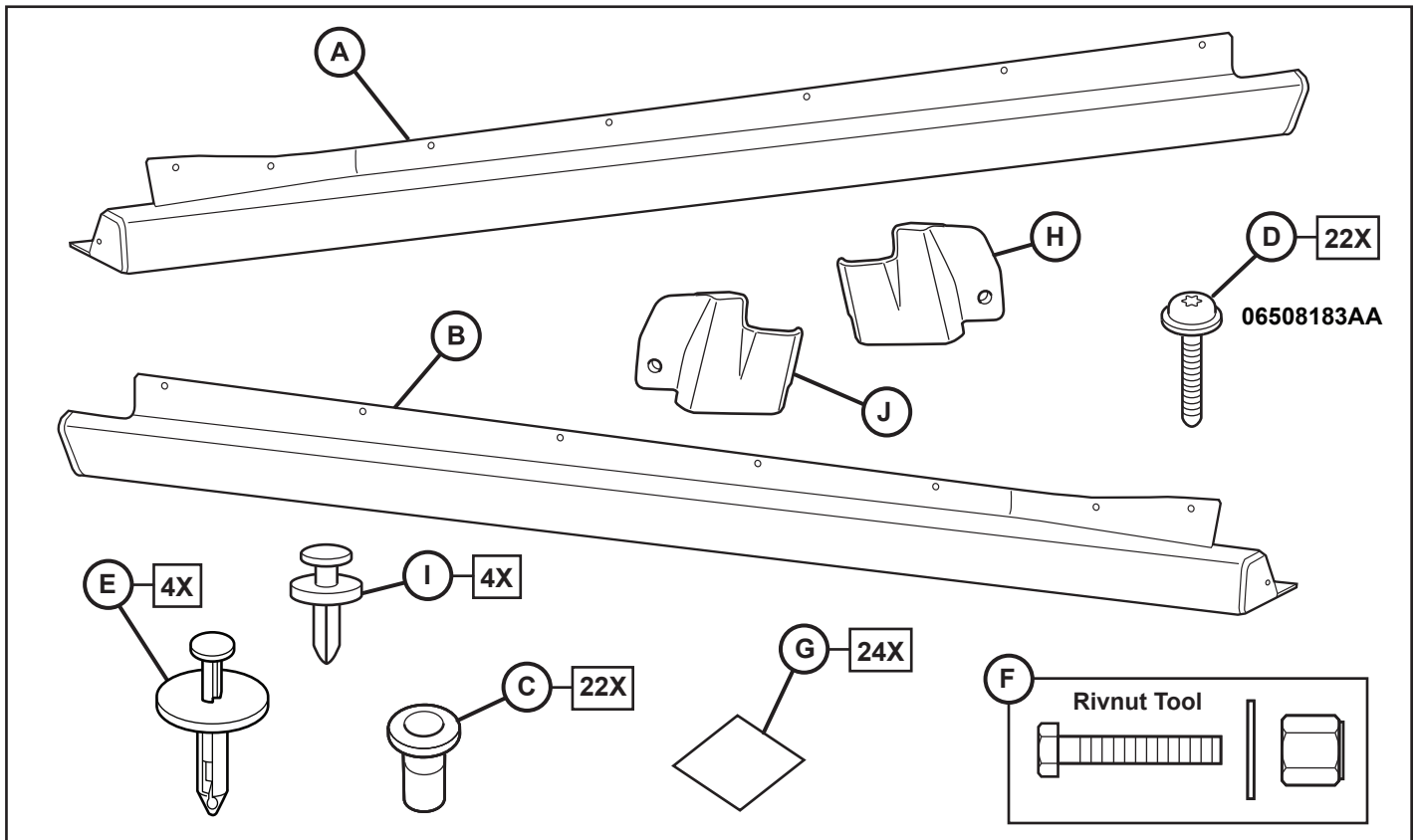

**Always use rubber pads when lifting vehicle on rock rails as metal to metal condition can allow vehicle to slide fore and aft.**

Toujours utiliser des tampons en caoutchouc lors de la levée véhicule sur rails rock que métal à l'état métallique peut permettre véhicule de glisser d'avant en arrière.

Siempre use almohadillas de goma al levantar el vehículo sobre raíles de roca como metal al estado de metal puede hacer que el vehículo se deslice hacia proa y popa.

Verwenden Sie stets Gummiauflagen, wenn das Fahrzeug auf einem Felsen Schienen als Metall-Metall-Zustand anheben kann Fahrzeug erlauben nach vorne und hinten zu schieben.

Usare sempre tamponi in gomma quando si solleva veicolo su rotaie di roccia come il metallo a condizione di metallo può permettere veicolo di scivolare avanti e indietro.

**NOTE: Open doors before lifting**

REMARQUE: Portes ouvertes avant de soulever

NOTA: Las puertas abiertas antes de levantar

HINWEIS: Offene Türen vor dem Anheben

NOTA: Porte aperte prima di sollevare

1

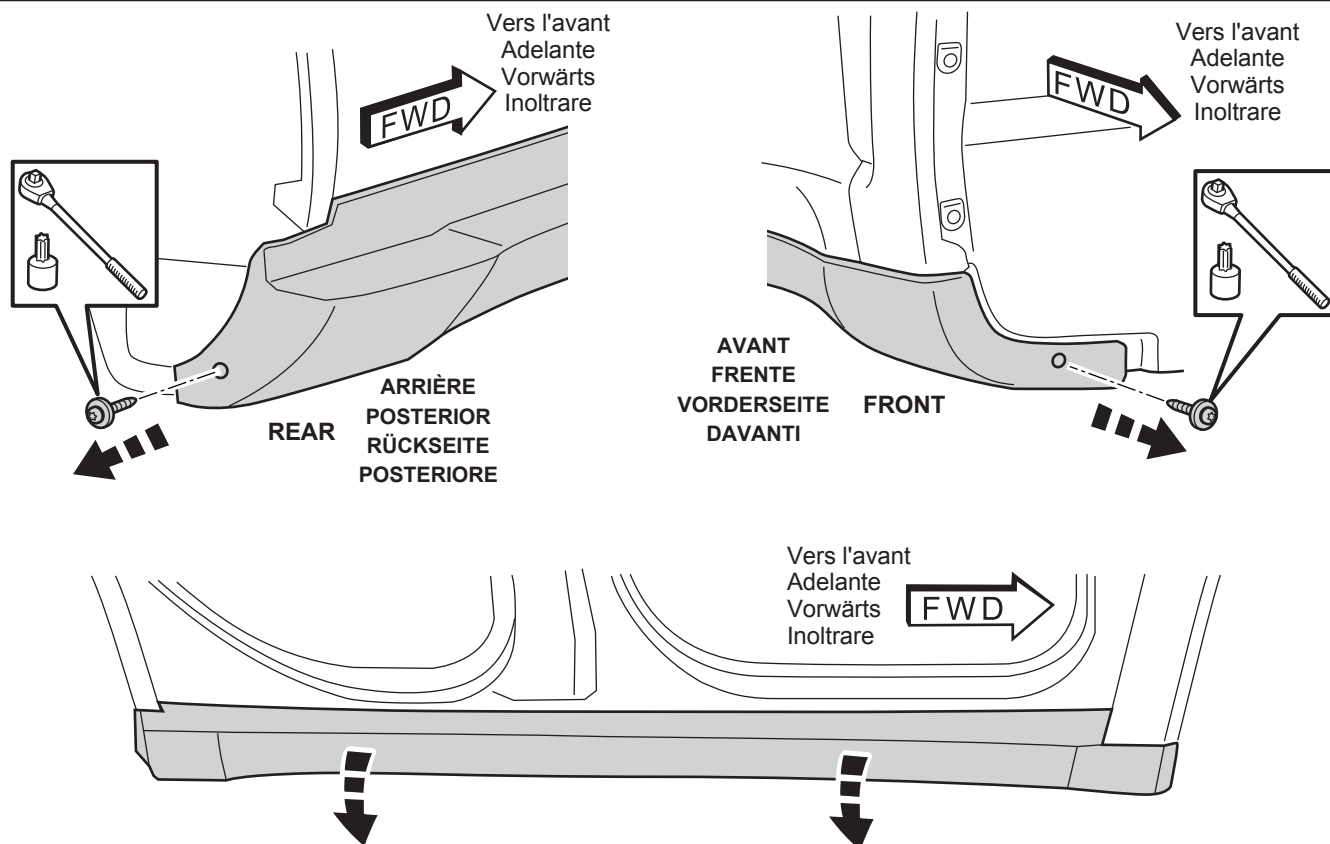

**NOTE: Tire removal recommended.** Remove the two screws that are holding the front and rear fender liners to the cladding. Remove push pins from bottom of cladding and dispose of them. Once removed, detach the cladding from the sill by pulling it off gently. (NOTE: If some of the pins remain in holes remove using clip tool and discard clips and cladding. As the cladding is interlocked with the front wheel flare gently separate them.

**REMARQUE: L'enlèvement des pneus est recommandé.** Retirez les deux vis qui tiennent le front et les doublures de garde-boue arrière pour le bardage. Enlevez punaises de bas du bardage et d'entre eux. Une fois retirée, détachez l'habillage du bas de l'en tirant doucement. (REMARQUE: si certains des broches restent en trous supprimer à l'aide d'outil clip et jetez les clips et bardage. Comme le bardage est couplé avec la fusée de roue avant doucement les séparer.

**NOTA: Se recomienda retirar los neumáticos.** Retire los dos tornillos que sujetan los revestimientos de guardabarros delantero y trasero al revestimiento. Retire los pernos del empuje de la parte inferior del revestimiento y disponer de ellos. Una vez retirada, separar el revestimiento de la solera tirando de él con suavidad. (NOTA: Si algunos de los pasadores permanecen en agujeros quitar usando la herramienta de pinza y desechar clips y el revestimiento. A medida que el revestimiento está enclavado con el destello de la rueda delantera suavemente separarlos.

**HINWEIS: Reifenentfernung wird empfohlen.** Entfernen Sie die beiden Schrauben, die die vorderen und hinteren Kotflügel Liner an dem Mantel halten. Entfernen Push-Pins von der Unterseite der Verkleidung und entsorgen Sie sie. Nach dem Entfernen, nehmen Sie den Mantel von der Schwelle, indem Sie sie vorsichtig herausziehen. (Hinweis: Wenn einige der Stifte in den Löchern bleiben entfernen Clips mit Clip-Tool und entsorgen und Verkleidung. Da die Verkleidung mit dem Vorderrad flare verriegelt ist sie sanft zu trennen.

**Nota: Rimuovere i pneumatici se lo si desidera.** Rimuovere le due viti che bloccano le fodere parafrangente anteriore e posteriore al rivestimento. Rimuovere i perni di spinta dal basso di rivestimento e disporne. Una volta rimosso, staccare il rivestimento dal davanzale tirandolo fuori delicatamente. (NOTA: Se alcuni dei perni rimangono in fori rimuovere utilizzando lo strumento di clip e scartare clip e rivestimenti. Poiché il rivestimento è collegato con la torcia ruota anteriore separarli delicatamente.

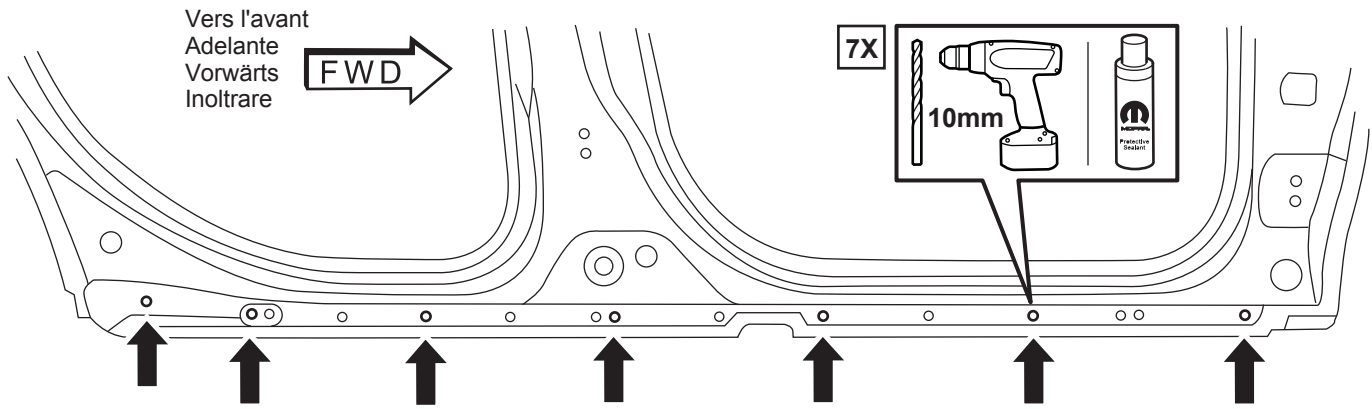

Use a 10mm (3/8") Drill bit to open up 7 existing mounting holes on the side of the sill. Apply rust inhibitor PART# 82212075 to all drilled holes to protect from rust.

Utiliser un foret de 10 mm (3/8") d'ouvrir 7 trous de montage existants sur le côté du seuil. Appliquer antirouille PARTIE # 82212075 pour tous les trous forés pour protéger de la rouille.

Utilice una broca de 10 mm (3/8") para abrir 7 orificios de montaje existentes en el lado de la solera. Aplicar inhibidor de óxido PARTE # 82212075 para todos los agujeros perforados para proteger contra la oxidación.

Verwenden Sie ein 10mm (3/8") Bohrer 7 vorhandenen Befestigungslöcher auf der Seite der Brüstung zu öffnen. Bewerben rostschutzmittel TEIL # 82212075 auf alle gebohrt Löcher vor Rost zu schützen.

Utilizzare una punta 10mm (3/8") aprire 7 fori esistenti sul lato del davanzale. Applicare rust inibitore PARTE # 82212075 a tutti forato fori per proteggere dalla ruggine.

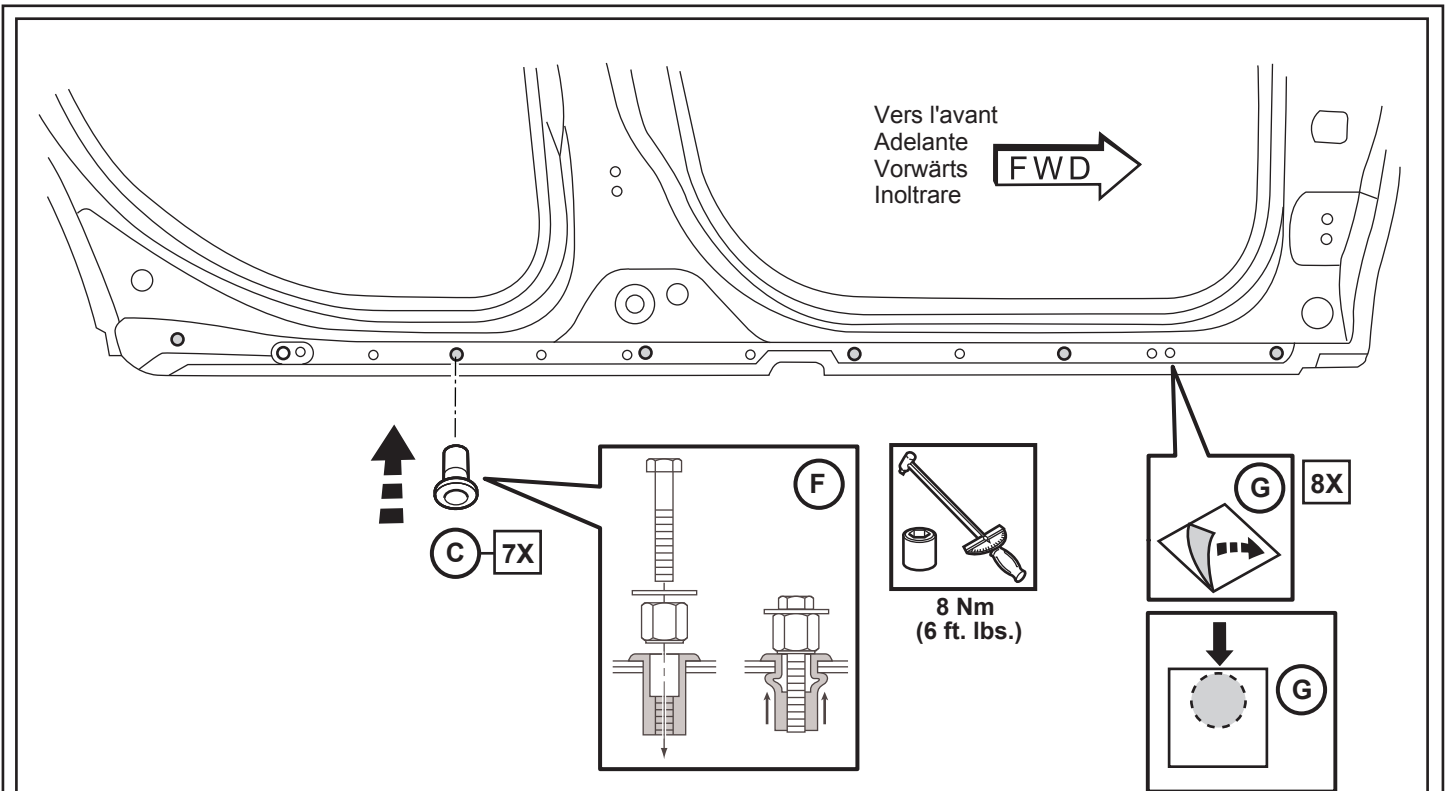

Insert / Install a M6 Rivnut (C) into the 7 mounting holes using the installation tool provided. Torque rivnuts to 8 Nm to insure fully seated into sheet metal. Cover all remaining holes with Mylar adhesive squares (G). NOTE: Position the Mylar square (G) as close as possible to the top of the hole.

Insérez / Installer un M6 RIVNUT (C) dans les 7 trous de montage à l'aide de l'outil d'installation fourni. Couple rivécrou à 8 Nm pour assurer pleinement inséré dans la tôle. Couvrir tous les trous restants avec des carrés adhésifs Mylar (G). Remarque: Positionnez le carré de Mylar (G) le plus près possible du haut du trou.

Insertar / Instalar un M6 Rivnuten (C) los 7 agujeros de montaje utilizando la herramienta de instalación proporcionado. RIV tuerca de torsión a 8 Nm para asegurar completamente asentado en la chapa. Cubra todos los agujeros restantes con los cuadrados adhesivos Mylar (G). Nota: Coloque el cuadrado Mylar (G) lo más cerca posible de la parte superior del agujero.

Setzen / Install ein M6 Rivnutinto (C) die 7 Montage Hüsing das Installationswerkzeug zur Verfügung gestellt. Drehmoment RIVNUTS bis 8 Nm vollständig in Blech sitzt zu versichern. Bedecken Sie alle verbleibenden Löcher mit Mylar-Kleber-Quadraten (G). Hinweis: Positionieren Sie das Mylar-Quadrat (G) so nah wie möglich an der Oberseite des Lochs.

Inserire / Installare un M6 Rivnutinto (C) il 7 di montaggio Hüsing lo strumento di installazione fornito. Coppia rivnuts a 8Nm per assicurare completamente inserito in lamiera. Coprire tutti i fori rimanenti con quadrati adesive Mylar (G). Nota: Posizionare il quadrato Mylar (G) il più vicino possibile alla parte superiore del foro.

## View from bottom of vehicle

Vue du fond du véhicule  
 Vista desde la parte inferior del vehículo  
 Blick von der Unterseite des Fahrzeugs  
 Vista dal basso della vettura



Vers l'avant  
 Adelante  
 Vorwärts  
 Inoltrare

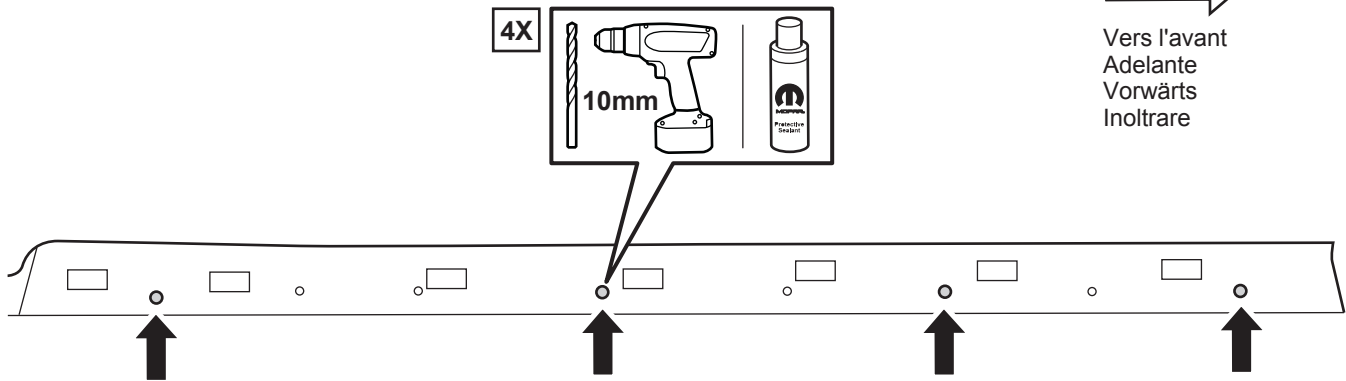

Using a 10mm drill bit (preferably one made for high strength steel drilling) enlarge the 4 existing holes under the rocker panel edge. (NOTE: This process works best starting with a smaller size drill bit and opening up to a 10mm hole). Apply rust inhibitor PART# 82212075 to all drilled holes to protect from rust.

Avec un peu de 10mm de forage (de préférence un fait pour une grande force de forage en acier) agrandir les 4 trous existants sous le bord du basculeur. (REMARQUE: Ce processus fonctionne mieux commencer par un peu plus petite taille de forage et d'ouverture à un trou de 10 mm). Appliquer antirouille PARTIE # 82212075 pour tous les trous forés pour protéger de la rouille.

Con una broca de taladro de 10 mm (preferiblemente un hecho para la perforación de acero de alta resistencia) agrande los 4 orificios existentes debajo del borde del panel basculante. (NOTA: Este proceso funciona mejor comenzar con una broca de tamaño más pequeño y la apertura de un agujero de 10 mm). Aplicar inhibidor de óxido PARTE # 82212075 para todos los agujeros perforados para proteger contra la oxidación.

Mit einem 10mm Bohrer (vorzugsweise eine für hochfeste Stahlbohrungen gemacht), vergrößern Sie die 4 vorhandenen Löcher unter der Kipphebelkante. (Hinweis: Dieser Vorgang funktioniert am besten mit einer kleineren Größe Bohrer beginnen und Öffnung zu einem 10mm Loch). Bewerben rostschutzmittel TEIL # 82212075 auf alle gebohrt Löcher vor Rost zu schützen.

Usando un po '10 millimetri trapano (preferibilmente uno fatto per alta resistenza foratura acciaio) ingrandire i 4 fori esistenti sotto il bordo del pannello rocker. (NOTA: Questo processo funziona meglio partire da una piccola punta da trapano dimensioni e l'apertura di un foro di 10 mm). Applicare rust inibitore PARTE # 82212075 a tutti forato fori per proteggere dalla ruggine.

## View from bottom of vehicle

Vue du fond du véhicule  
 Vista desde la parte inferior del vehículo  
 Blick von der Unterseite des Fahrzeugs  
 Vista dal basso della vettura



Vers l'avant  
 Adelante  
 Vorwärts  
 Inoltrare

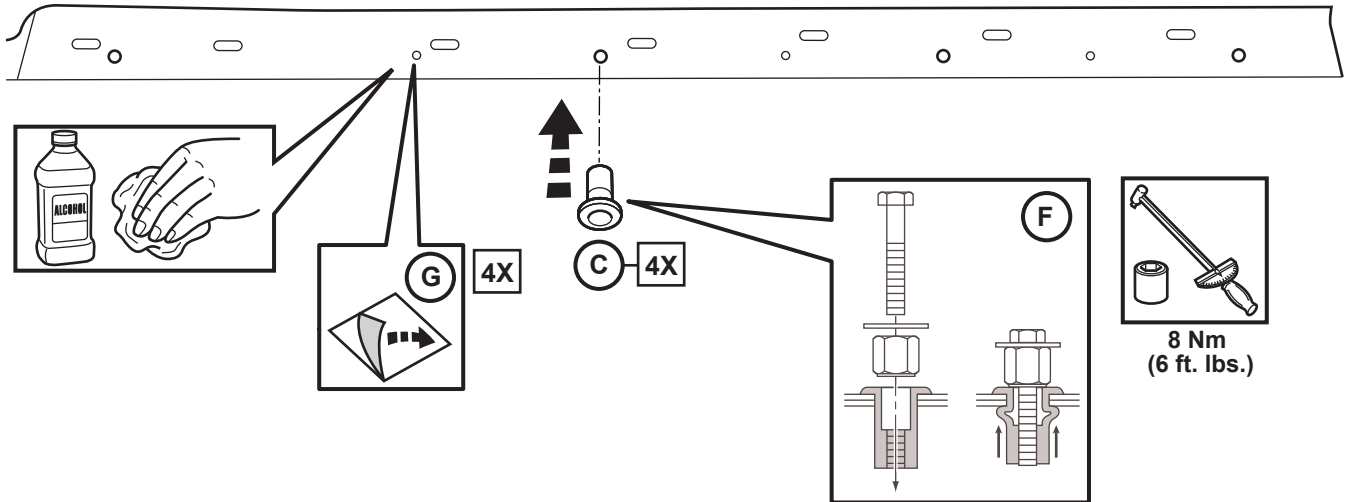

Insert/Install M6 Rivnut (G) into the 4 mounting holes the installation tool provided. Torque RivNut to 8Nm to insure it is fully seated to the sheet metal. Clean surfaces around remaining holes. Cover all remaining holes with Mylar adhesive squares (G).

Insérez / Install M6 RIVNUT (G) dans les 4 trous de montage à l'aide de l'outil d'installation fourni. Couple RivNut 8Nm pour assurer qu'il est bien en place à la tôle. Nettoyer les surfaces autour des trous restants. Couvrir tous les trous restants avec des carrés adhésifs Mylar (G).

Insertar / Instalar M6 Rivnuten (G) los 4 orificios de montaje usando la herramienta de instalación proporcionado. Rivtorque de la tuerca de 8 Nm para asegurar que esté completamente asentada sobre la chapa. Limpiar las superficies alrededor de los agujeros restantes. Cubra todos los agujeros restantes con los cuadrados adhesivos Mylar (G).

Setzen / Install M6 RIVNUT (G) in die 4 Befestigungslöcher das Installationswerkzeug zur Verfügung gestellt. Drehmoment RIVNUT bis 8 Nm es, um sicherzustellen, ist voll auf das Blech sitzt. Reinigen Sie die Flächen um die verbleibenden Löcher. Bedecken Sie alle verbleibenden Löcher mit Mylar-Kleber-Quadraten (G).

Inserire / Installare M6 Rivnut (G) nei 4 fori di montaggio lo strumento di installazione fornito. Coppia RivNut a 8Nm per assicurare che sia completamente inserito alla lamiera. Pulire le superfici intorno ai fori rimanenti. Coprire tutti i fori rimanenti con quadrati adesive Mylar (G).

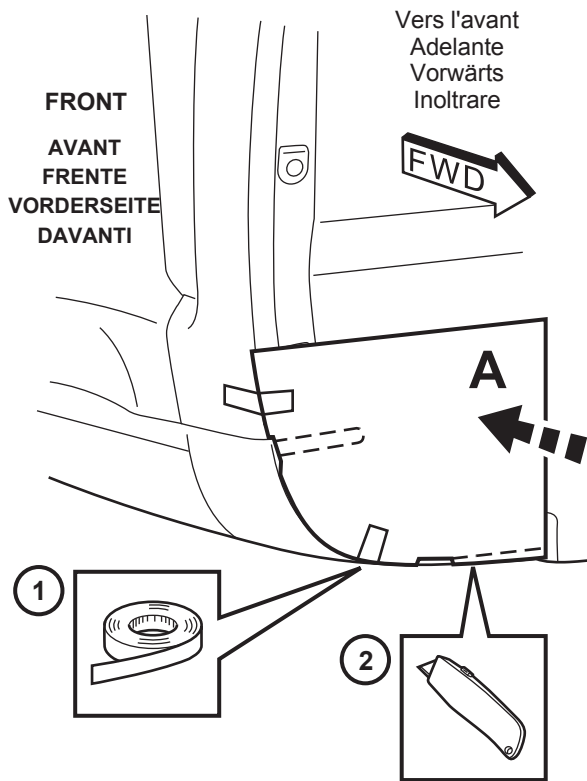

Trim out template "A" and tape into position inside bottom rear edge of front wheel well. Trim away the wheel liner at the grey areas as indicated on the template. Carefully remove template "A" and de-bur cut edges if necessary. Flip template over and repeat on opposite side of vehicle.

Découper le gabarit "A" et utiliser du ruban adhésif pour le positionner à l'intérieur du bord arrière inférieur du puits de la roue avant. Coupez le revêtement de la roue sur les zones grises indiquées sur le gabarit. Retirez soigneusement le gabarit "A" et nettoyez les zones de coupe. Retourner le gabarit et répéter le processus sur le côté opposé du véhicule.

Retire la plantilla "A" y use cinta adhesiva para colocarla dentro del borde trasero inferior del pozo de la rueda delantera. Corte el revestimiento de la rueda en las áreas grises como se indica en la plantilla. Retire con cuidado la plantilla "A" y limpie las áreas cortadas. Vuelva a girar la plantilla y repita el proceso en el lado opuesto del vehículo.

Schneiden Sie die Schablone "A" aus und verwenden Sie Klebeband, um es innerhalb der unteren Hinterkante des Vorderrades zu positionieren. Schneiden Sie den Radliner an den grauen Bereichen ab, wie auf der Schablone angegeben. Entfernen Sie vorsichtig die Schablone "A" und reinigen Sie die Schnittflächen. Flip die Vorlage und wiederholen Sie den Vorgang auf der gegenüberliegenden Seite des Fahrzeugs.

Tagliare il modello "A" e utilizzare nastro adesivo per posizionarlo all'interno del bordo posteriore inferiore della ruota anteriore. Tagliare via il rivestimento della ruota alle zone d'ombra, come indicato sul modello. Rimuovere con cautela modello "A" e pulire le aree di taglio. Capovolgere il modello e ripetere il processo sul lato opposto del veicolo.

7

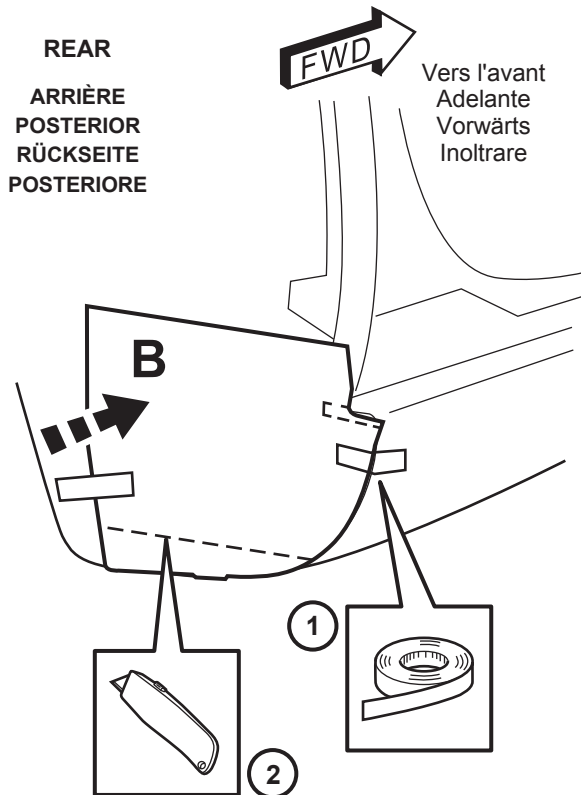

Trim out template "B" and tape into position inside front rear edge of rear wheel well. Trim away the wheel liner at the grey areas as indicated on the template. Carefully remove template "B" and de-bur cut edges if necessary. Flip template over and repeat on opposite side of vehicle.

Découper le gabarit «B» et le mettre en place à l'intérieur du bord arrière avant du puits de la roue arrière. Coupez le revêtement de la roue sur les zones grises indiquées sur le gabarit. Retirez soigneusement le gabarit "B" et nettoyez les zones de coupe. Retourner le gabarit et répéter le processus sur le côté opposé du véhicule.

Retire la plantilla "B" y péguela en su lugar dentro del borde posterior delantero del pozo de la rueda trasera. Corte el revestimiento de la rueda en las áreas grises como se indica en la plantilla. Retire con cuidado la plantilla "B" y limpie las áreas cortadas. Vuelva a girar la plantilla y repita el proceso en el lado opuesto del vehículo.

Schneiden Sie die Schablone "B" aus und kleben Sie sie in Position innerhalb der vorderen hinteren Kante der hinteren Radvertiefung. Schneiden Sie den Radliner an den grauen Bereichen ab, wie auf der Schablone angegeben. Entfernen Sie vorsichtig die Schablone "B" und reinigen Sie die Schnittflächen. Flip die Vorlage und wiederholen Sie den Vorgang auf der gegenüberliegenden Seite des Fahrzeugs.

Tagliare il modello "B" e nastro in posizione all'interno del bordo posteriore anteriore della ruota posteriore bene. Tagliare via il rivestimento della ruota alle zone d'ombra, come indicato sul modello. Rimuovere con cautela modello "B" e pulire le aree di taglio. Capovolgere il modello e ripetere il processo sul lato opposto del veicolo.

8

**REAR**  
**ARRIÈRE**  
**POSTERIOR**  
**RÜCKSEITE**  
**POSTERIORE**

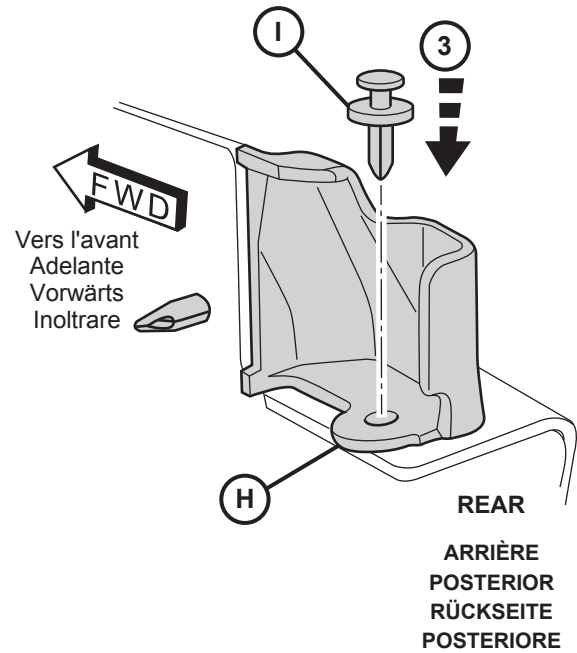
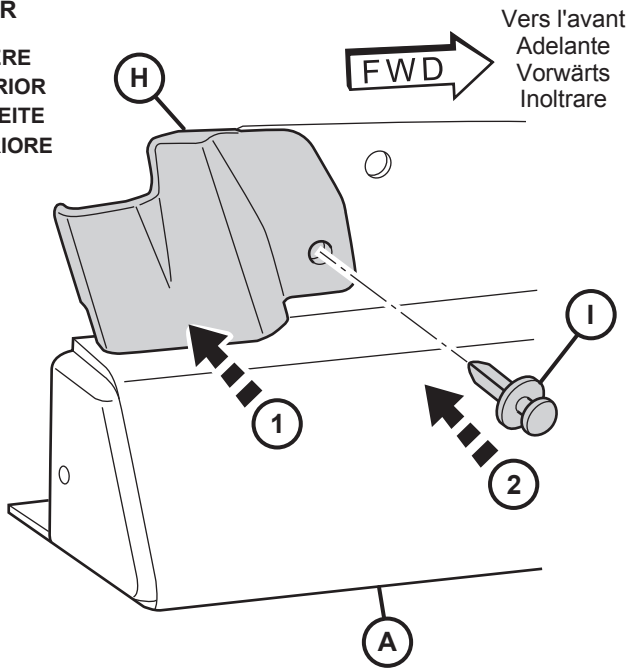

Install the plastic guard (H) at the rear edge of rock rail (A). Secure in place with two press clips (I).

Installer le protecteur en plastique (H) au niveau du bord arrière du rail de roche (A) et le fixer avec deux clips de pression (I).

Instale el protector de plástico (H) en el borde trasero del riel de roca (A) y asegúrelo con dos clips de presión (I).

Montieren Sie den Kunststoffschutz (H) an der Hinterkante der Felsenschiene (A) und befestigen Sie ihn mit zwei Pressclips (I).

Installare la protezione in plastica (H) sul bordo posteriore della guida roccia (A) e fissarlo con due clip stampa (I).



Mount the guard kit using the bolt sequence shown below. Install all fasteners hand tight to begin, then tighten. All fasteners to be torque to 9Nm. NOTE: Use a jack from below to help lift and align the rail with the body holes. Protect parts from any dents or scratches.

Monter le kit de garde en utilisant la séquence de boulon indiqué ci-dessous. Installez toutes les attaches à la main, puis serrez bien. Toutes les fixations soient couple à 9Nm. REMARQUE: Utilisez une prise de courant ci-dessous pour aider à soulever et aligner le rail avec les trous du corps. Protégez les pièces contre les bosses ou les rayures.

Montar el kit de guardia utilizando la secuencia de perno se muestra a continuación. Instale todos los sujetadores con la mano en primer lugar, luego asegure firmemente. Todos los elementos de fijación sean de torsión a 9Nm. NOTA: Utilice un gato de abajo para ayudar a levantar y alinear el riel con los orificios del cuerpo. Proteja las piezas de cualquier abolladura o arañazos.

Montieren Sie den Schutzbügel -Kit mit der Schraube unten angegebenen Reihenfolge. Alle Befestigungselemente zuerst von Hand einbauen und dann festdrehen. Alle Verschlüsse Drehmoment auf 9Nm zu sein. HINWEIS: Verwenden Sie eine Klinke von unten, um zu helfen, die Schiene mit den Körperlöchern zu heben und auszurichten. Schützen Sie Teile von Dellen oder Kratzern.

Montare il kit di protezione utilizzando la sequenza del bullone indicato di seguito. Installare tutti i dispositivi di fissaggio a mano in un primo momento, quindi fissare stretti. Tutti i dispositivi di fissaggio per essere la coppia di 9Nm. NOTA: utilizzare un jack da sotto per aiutare a sollevare e allineare il binario con i fori del corpo. Proteggere le parti da qualsiasi ammaccature o graffi.

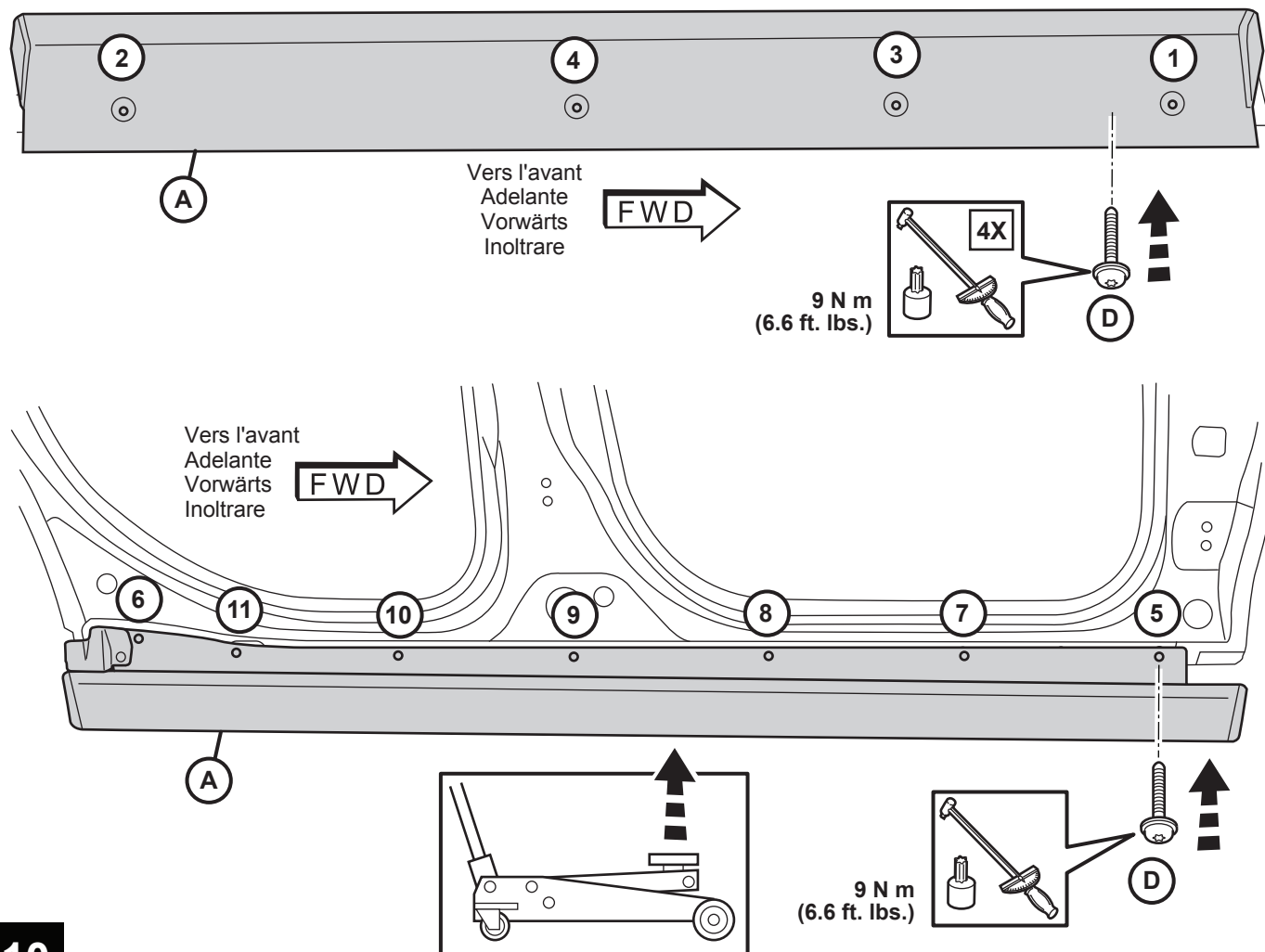

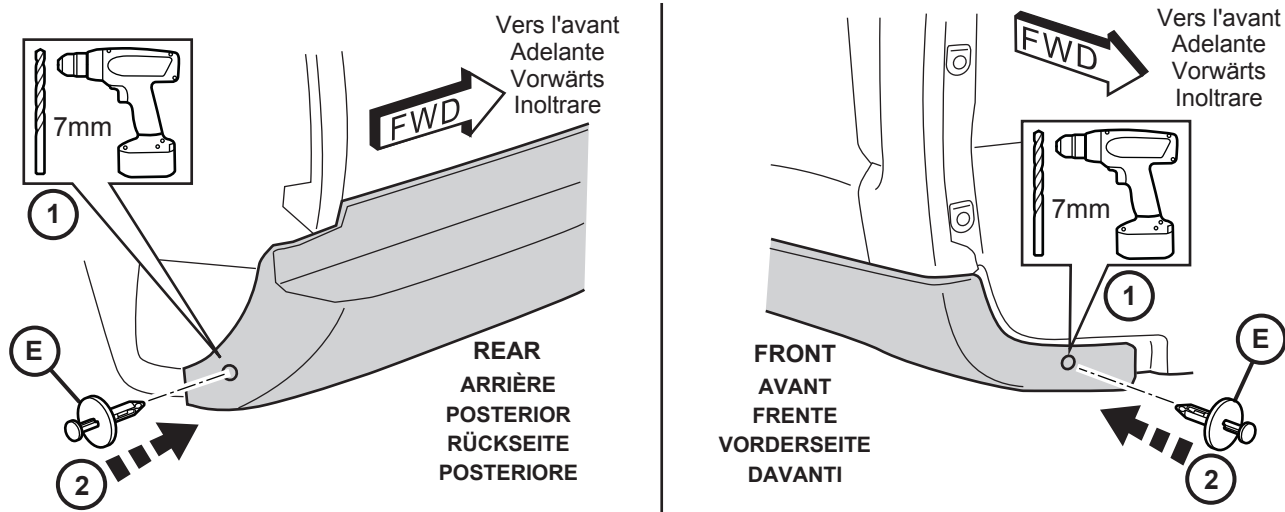

Hold the rear wheel liner in position tight against the guard. Drill a 7mm hole through the liner using the guard as a hole guide. Insert push pin (E) to secure the liner. Repeat these steps for the front wheel liner.

Tenez fermement le revêtement de la roue arrière contre le protecteur. Percez un trou de 7 Mm à travers la doublure en utilisant la garde comme un guide de trou. Insérez le poussoir (E) pour fixer la doublure. Répétez ces étapes pour le revêtement de la roue avant.

Sujete firmemente el revestimiento de la rueda trasera contra el protector. Taladre un agujero de 7mm a través del revestimiento usando el protector como una guía de orificios. Inserte el empujador (E) para asegurar el revestimiento. Repita estos pasos para el revestimiento de la rueda delantera.

Halten Sie die Hinterradverkleidung an der Schutzhaube fest. Bohren Sie ein 7 Millimeter Loch durch die Zwischenlage mit dem Schutz als Lochführung. Setzen Sie den Druckstift (E) ein, um den Liner zu sichern. Wiederholen Sie diese Schritte für die Vorderradverkleidung.

Tenere il rivestimento della ruota posteriore saldamente in posizione contro la guardia. Praticare un 7 Mm foro attraverso il liner con la guardia come guida buco. Inserire il perno di spinta (E) per fissare il rivestimento. Ripetere questi passaggi per il rivestimento della ruota anteriore.

## 11

Repeat all steps to install second rail (B) and plastic guard (J) on opposite side of vehicle.

Répétez toutes les étapes pour installer le deuxième rail (B) et la protection en plastique (J) sur le côté opposé du véhicule.

Repita todos los pasos para instalar el segundo carril (B) y el protector de plástico (J) en el lado opuesto del vehículo.

Wiederholen Sie alle Schritte, um die zweite Schiene (B) und den Kunststoffschutz (J) auf der gegenüberliegenden Seite des Fahrzeugs zu installieren.

Ripetere tutti i passaggi per installare la seconda rotaia (B) e la protezione in plastica (J) sul lato opposto del veicolo.

## 12

## FRONT WHEEL WELL LINER TEMPLATE "A"

Modèle de papier avant "A"  
 Plantilla de papel frontal "A"  
 Frontschablone "A"  
 Modello di carta anteriore "A"

**VERIFY THAT  
 TEMPLATE IS  
 100% SCALE**

Vérifiez que  
 l'impression est à 100%

Compruebe que la  
 impresiones 100% a escala

Stellen Sie sicher, dass der  
 Ausdruck zu 100% skaliert ist

Verificare die stampa  
 dass è al 100% in scala

50mm



### TRIM OUT TEMPLATE

Découper le gabarit  
 Recorte la plantilla  
 Schneiden Sie die Schablone aus  
 Tagliare il modello

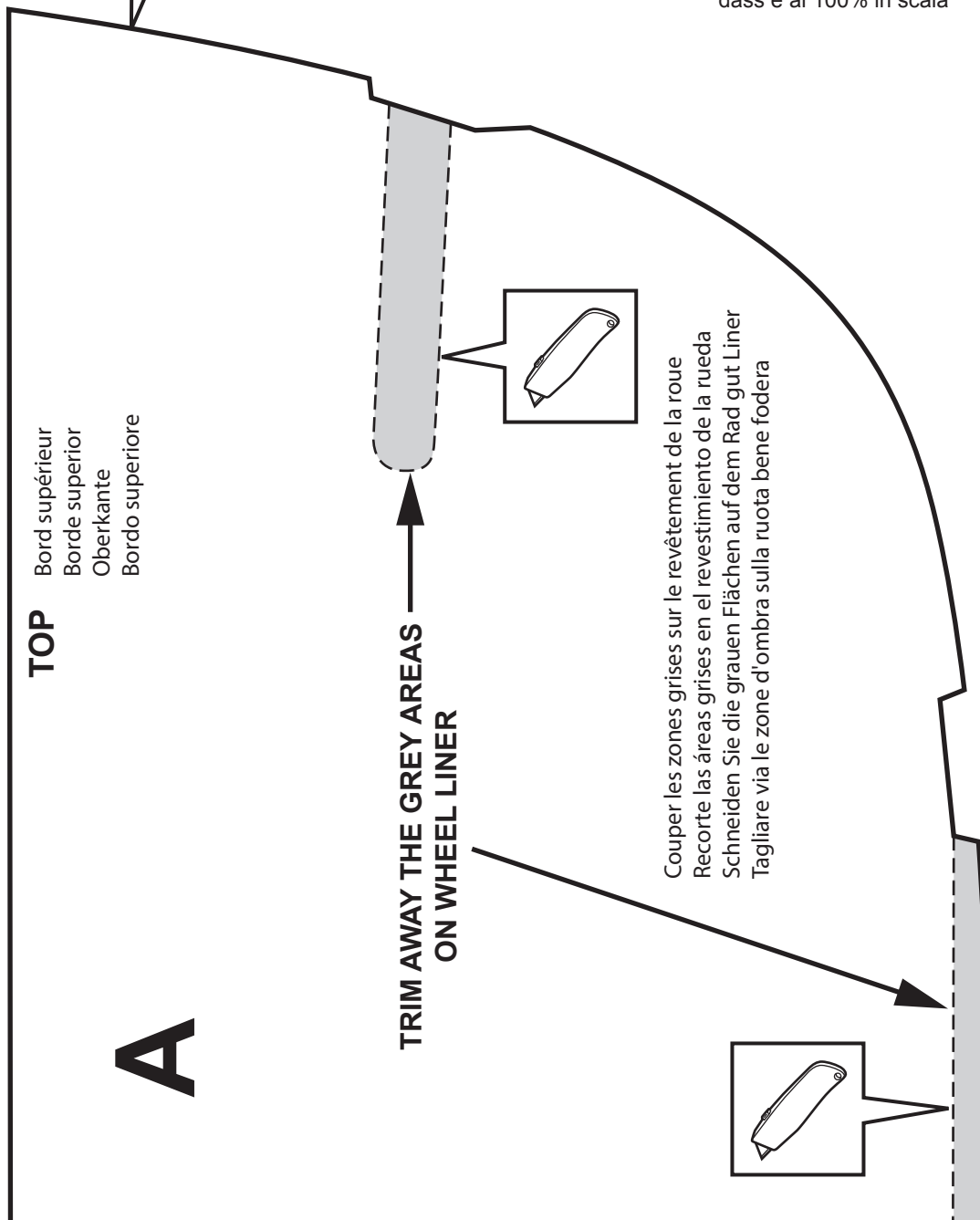

Bord supérieur  
 Borde superior  
 Oberkante  
 Bordo superiore

TOP

A

TRIM AWAY THE GREY AREAS  
 ON WHEEL LINER

Couper les zones grises sur le revêtement de la roue  
 Recorte las áreas grises en el revestimiento de la rueda  
 Schneiden Sie die grauen Flächen auf dem Rad gut Liner  
 Tagliare via le zone d'ombra sulla ruota bene fodera

## REAR WHEEL WELL LINER TEMPLATE "B"

Modèle de papier arrière "B"  
 Plantilla de papel posterior "B"  
 Hintere Papiervorlage "B"  
 Modello di carta posteriore "B"

**VERIFY THAT  
 TEMPLATE IS  
 100% SCALE**

Vérifiez que  
 l'impression est à 100%

Compruebe que la  
 impresiones 100% a escala

Stellen Sie sicher, dass der  
 Ausdruck zu 100% skaliert ist

Verificare die stampa  
 dass è al 100% in scala



### TRIM OUT TEMPLATE

Découper le gabarit  
 Recorte la plantilla  
 Schneiden Sie die Schablone aus  
 Tagliare il modello



**TRIM AWAY THE GREY AREAS  
 ON WHEEL LINER**

Couper les zones grises sur le revêtement de la roue  
 Recorte las áreas grises en el revestimiento de la rueda  
 Schneiden Sie die grauen Flächen auf dem Rad gut Liner  
 Tagliare via le zone d'ombra sulla ruota bene fodera

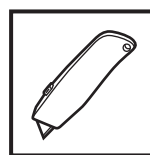

**TOP**  
 Bord supérieur  
 Borde superior  
 Oberkante  
 Bordo superiore

**B**