

Please read instructions  
thoroughly before starting.

**Tools Required:**

- #2 Phillips Screwdriver
- 3/32", 3/16" Drill bits
- Drill
- Clean Cloth/Rag

**P/N 8223703**

**GRAND CHEROKEE REAR**

**Hardware Required:**

Qty	Description
1	L. H. Splashguard
1	R. H. Splashguard
6	# 8 Screws (Wax Coated)
2	# 10 Screws
2	# 10 Spring Clips
1	Instruction Sheet

1. Clean and degrease rear fascia where the Splashguards are to be located.
2. Identify trim line on passenger's side side part and remove corner for tail pipe clearance.
3. Identify and remove fascia edge plastic insert. (see diagram).
4. Holding liner out, install spring clip over existing hole. Reposition liner and install screw.
5. Position Splashguard making sure bottom is parallel to road surface and maximum tire coverage.
6. Mark screw location by tapping Splashguard with a small hammer at each location. Drill 3/32" (2 mm) pilot holes through Splashguard and fascia edge for remaining holes. Use all screws provided.
7. Remove part, enlarge marked and drilled pilot holes to 3/16" (5 mm). (Enlarged holes will not strip wax coating off screws).
8. Remove previously installed clip screws. Reposition Splashguard and install all screws. **Do not over tighten.**

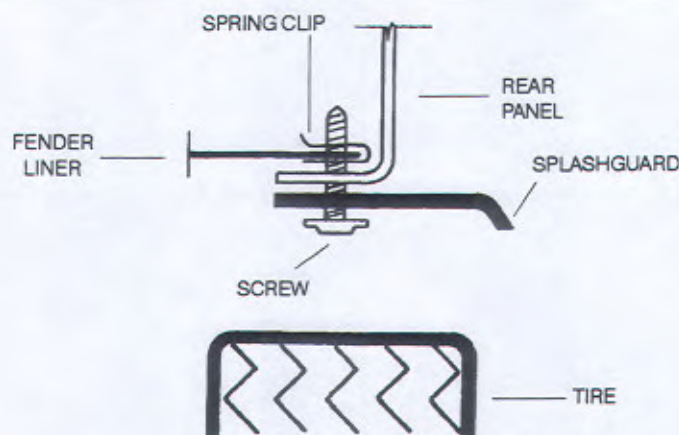

Install clip with turned up edge on inside of fender liner

**SVP lire toutes les directives avant de commencer.**

**Outils requis:** Tourne-vis Phillips #2  
Mèches de 3/32", 3/16"  
Perceuse  
Chiffon pour nettoyer

**GRAND CHEROKEE ARRIÈRE**

**Matériel requis:**

Qty	Description
1	Garde-boue Gauche
1	Garde-boue Droit
6	Vis # 8 (enduites de cire)
2	Vis # 10
2	Brides à ressort # 10
1	Feuille d'instructions

1. Nettoyer et dégraisser le panneau de laile arriere où ira le garde-boue
2. Identifier le bord de coupe du garde-boue du côté passanger et enlever le coin afin d'obtenir de l'espace pour le tuyau arrière.
3. Identifier et enlever la garniture de plastique du panneau de l'aile (se reporter au schéma).
4. En tenant le couvert de l'aile à l'extérieur, installer la bride à ressort sur le trou existant. Repositionner le couvert de l'aile et serrer la vis.
5. Placer le garde-boue en s'assurant que la partie inférieure est parallèle au sol et couvre une surface maximale du pneu.
6. Marquer les deux emplacements en donnant quelques coups de marteau sur chacun d'eux. Percer des trous de guidage de 3/32" (2 mm) sur le garde-boue et le rebord du panneau de l'aile pour les trous qui restent. Se servir de toutes les vis fournies.
7. Enlever le garde-boue et agrandir les marques de trou et les trous de guidage à 3/16" (5 mm) (les trous agrandis n'enlèveront pas la cire qui recouvre les vis).
8. Enlever les vis à bride déjà installées. Positionner à nouveau le garde-boue et installer toutes les vis. **Ne pas trop serrer**

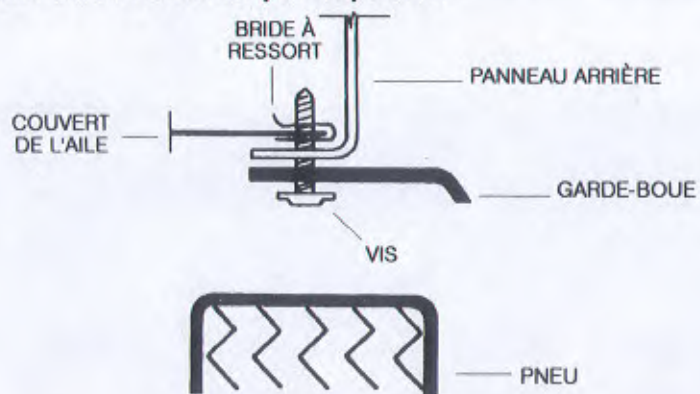

Installer la bride au bord retourne à l'intérieur du couvercle

**Lea cuidadosamente las instrucciones antes de comenzar**

**Utiles Requeridos** Destornillador Phillips #2  
Brocas de 3/32", 3/16"  
Taladro  
Paño para limpiar

**GRAND CHEROKEE ATRAS**

**Contenido**

Ctd	Descripcion
1	Guarda-barros izquierdo
1	Guarda-barros derecho
6	Tornillos # 8 (encerados)
2	Tornillos # 10
2	Reten de resorte # 10
1	Hoja de instrucciones

1. Limpie y desengrase el panel donde iran los guarda-barros.
2. Identifique la línea de corte en el lado del pasajero y remueva la esquina para tener mayor espacio.
3. Identifique y remueva la pieza de plástico del costado (vea esquema).
4. Sujetando el borde afuera instale el reten de resorte en el hoyo existente. re-ubique el border e instale el tornillo.
5. Ubique el Guarda barro asegurándose que la base sea paralela al suelo y cubra al máximo el neumatico.
6. Marque la ubicación de los pasadores martillando suavemente en la parte de atras sobre ellos. Perfore hoyos de guía de 3/32" (2 mm) a través del Guarda-barros y el reborde del panel para los hoyos restantes. Use todos los tornillos provistos.
7. Remueva la parte, agrande los hoyos marcados y perforados a 3/16" (5 mm). (Las perforaciones mas grandes no dañarán la cera de los tornillos).
8. Remueva el reten previamente instalado. re-ubique el Guarda-barros colocando todos los tornillos. **No sobre aprete.**

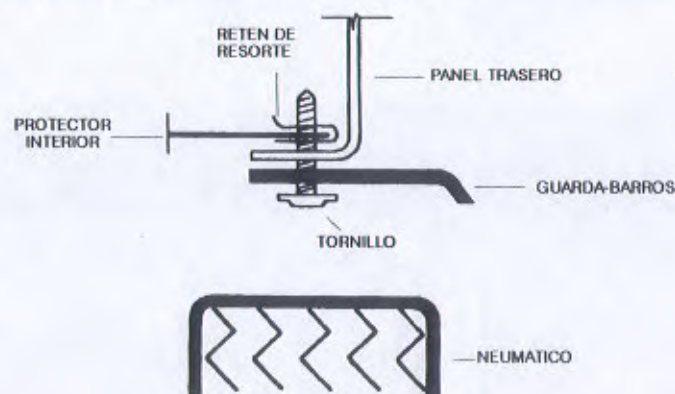

Instale reten con la punta arqueada hacia el soporte interno