



K6859752
82209882

CONTENTS

Hood Protector	x1	Abrasive Resistant	
Instructions Sheet	x1	Tape	x3
Alcohol Wipe	x1		
Screwplugs	x4		
Large Screws	x4		
Large Washers	x4		
Rust Inhibitor	x1		

IMPORTANT: Read all instructions carefully before beginning the installation.

••••• **HELPFUL HINT** •••••
Ensure to use caution when drilling holes in underside of hood.

STEP 1

Thoroughly clean and dry the hood prior to installation. Open the hood and trial fit the Hood Protector centrally onto hood. Note & mark the slots in the Hood Protector tag that corresponds to the underside of hood. Remove the Hood Protector. **See FIGURE 1.**

STEP 2

At the previously marked tag locations. Carefully drill the underside of hood using a 3/16" or 5mm drill bit. Do this for the 4 locations. **See FIGURE 2.**

FAILURE TO DO THIS MAY RESULT IN PERMANENT DAMAGE TO THE TOP SIDE OF THE HOOD.

STEP 3

Apply the rust inhibitor to the exposed edges of holes in hood, as shown. **See FIGURE 3.**

STEP 4

Insert the white screwplugs provided into the previously noted vacant holes, as shown. **See FIGURE 4.**

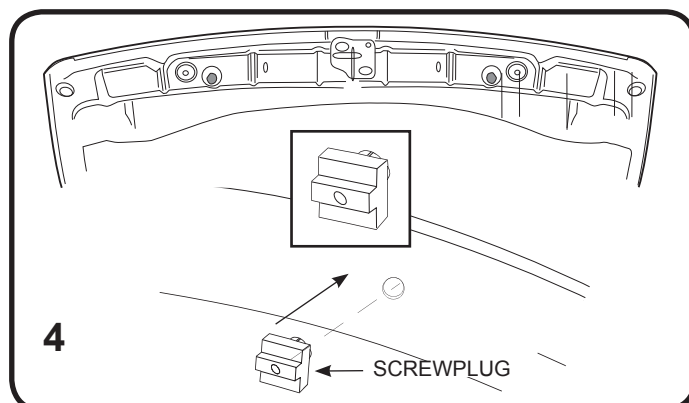
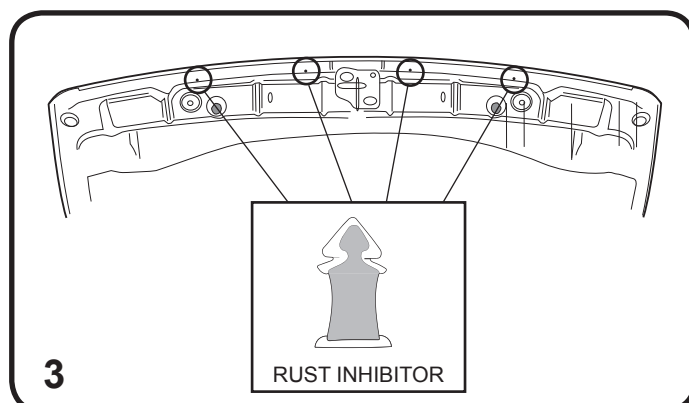
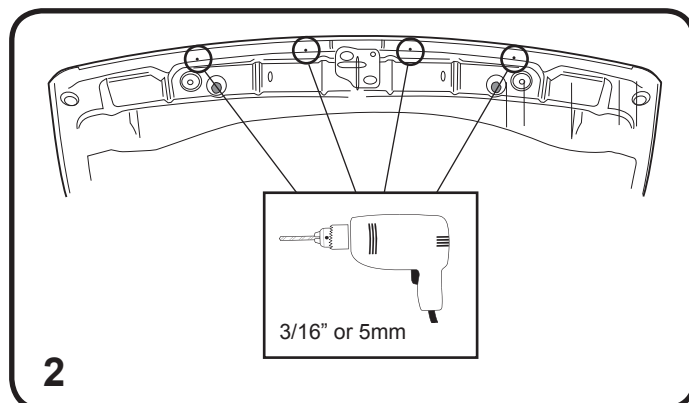
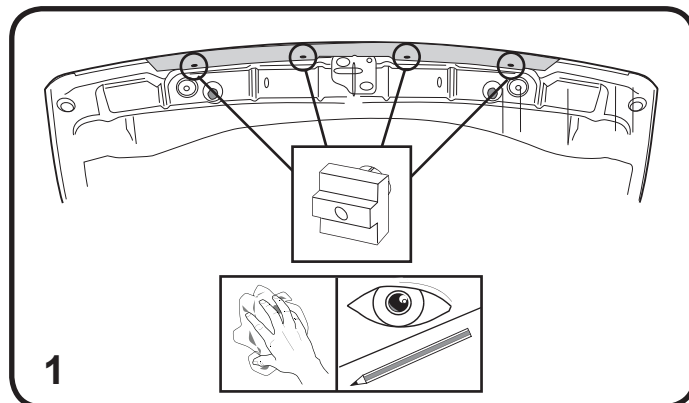



K6859752
82209882

STEP 5

Re-install Hood Protector onto hood. Ensure that the boss heads of the screwplugs locate into the slots in the Hood Protector tags. Centralize and secure Hood Protector to hood using the large screws and large washers provided. **See FIGURE 5.**

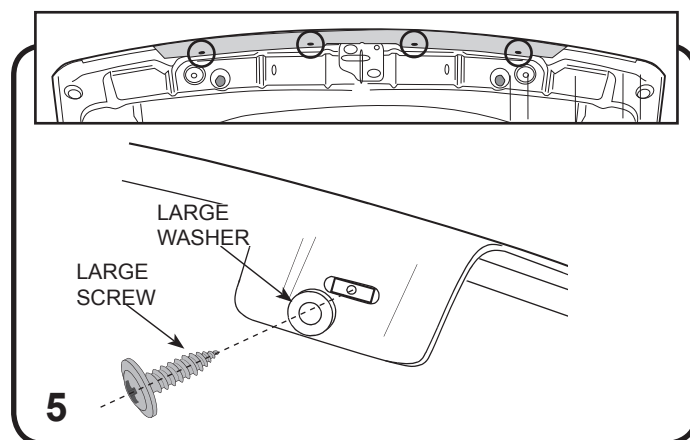

STEP 6

Note the areas where the three bumpers correspond to the hoods paintwork. Mark these areas with a non-permanent marker or pencil. Clean these areas with alcohol wipe provided, then adhere abrasive resistant tape strips, as shown. **See FIGURE 6.**

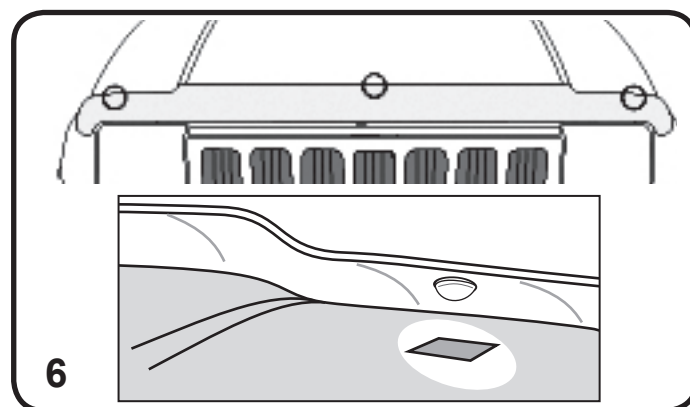

TO REMOVE: Reverse above procedure.

IMPORTANT: Retain installation instructions for future use.

K6859752
82209882

CONTENIDO

Hood Protector	x1	Cinta Resistente	
Hoja De Instrucciones	x1	Abrasiva	x3
Trapo Del Alcohol	x1		
Enchufes de tornillo	x4		
Tornillos Grande	x4		
Arandelas Grande	x4		
Inhibidor De Moho	x1		

IMPORTANTE: Lea todas las instrucciones cuidadosamente antes de comenzar la instalación.

..... **INDIRECTA PROVECHOSA**

Asegúrese a la precaución del uso al perforar los agujeros en el superficie inferior de la capilla.

PASO 1

A fondo limpio y seque la capilla antes de la instalación. Abra la capilla y el ensayo cupo el protector de la capilla centralmente sobre la capilla. La nota y marca las ranuras en la etiqueta del protector de la capilla que corresponde al superficie inferior de la capilla. Quite el protector de la capilla. Véase el **CUADRO 1**.

PASO 2

En las localizaciones previamente marcadas de la etiqueta. Perfore cuidadosamente el superficie inferior de la capilla usando un pedacito de taladro del 3/16"o de 5m m. Haga esto para las 4 localizaciones. Véase el **CUADRO 2**. **El fracaso para hacer esto puede tener como resultado el daño permanente para sobrepasar el lado de capucha.**

PASO 3

Aplique el inhibidor de moho a los bordes expuestos de agujeros en capilla, según lo demostrado. Véase el **CUADRO 3**.

PASO 4

Inserte los screwplugs blancos proporcionados en los agujeros vacantes previamente conocidos, según lo demostrado. Véase el **CUADRO 4**.

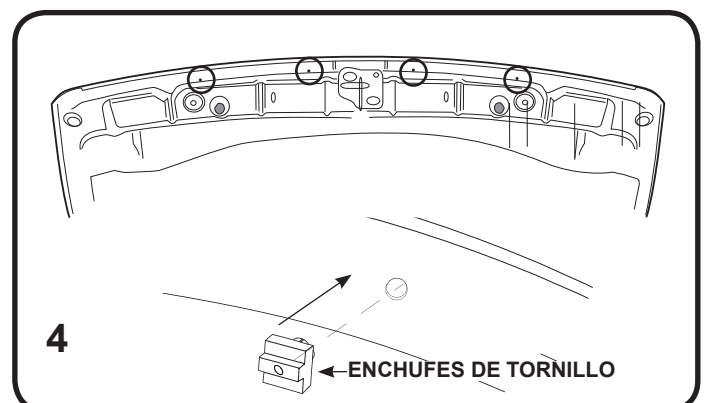
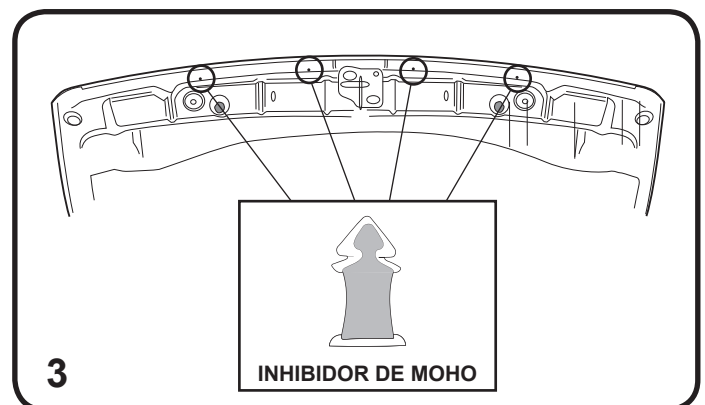
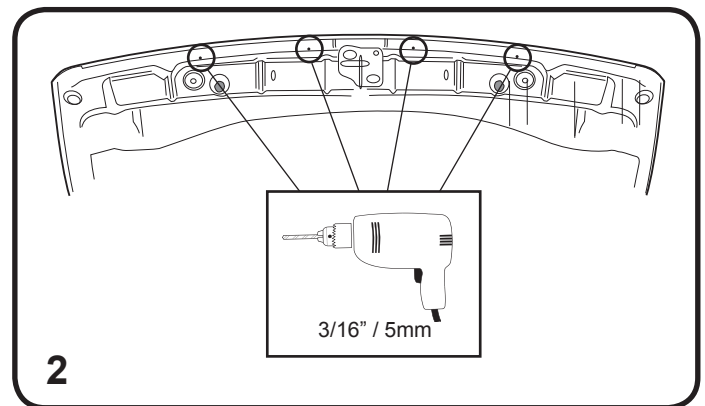
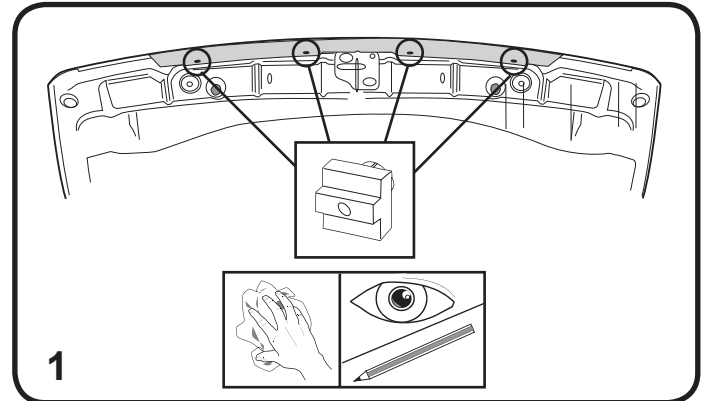



K6859752
82209882

PASO 5

Reinstale el protector de la capilla sobre la capilla. Asegúrese de que los jefes del jefe de los screwplugs localicen en las ranuras en las etiquetas del protector de la capilla. Centralice y asegure el protector de la capilla a la capilla usando los tornillos grandes y las arandelas grandes proporcionados. Véase el **CUADRO 5**.

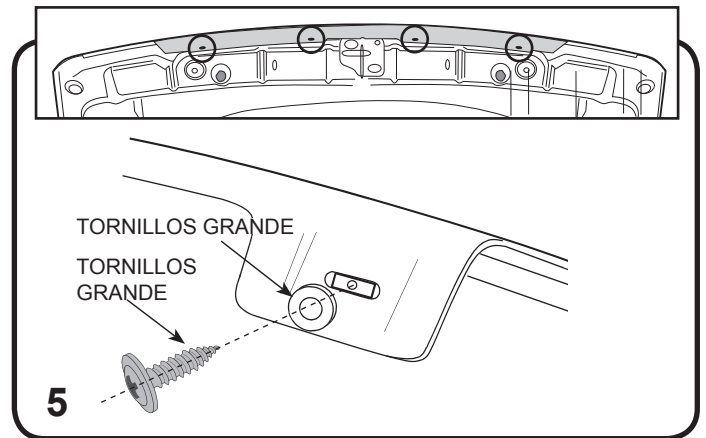

PASO 6

Note las áreas donde el tres corresponder de bumpons a la pintura de capuchas. Marque estas áreas con un marcador o el lápiz no permanentes. Limpie estas áreas con alcohol enjugan proporcionado, entonces adhiere las tiras resistentes abrasivas de cinta, como mostrado. Véase el **CUADRO 6**.

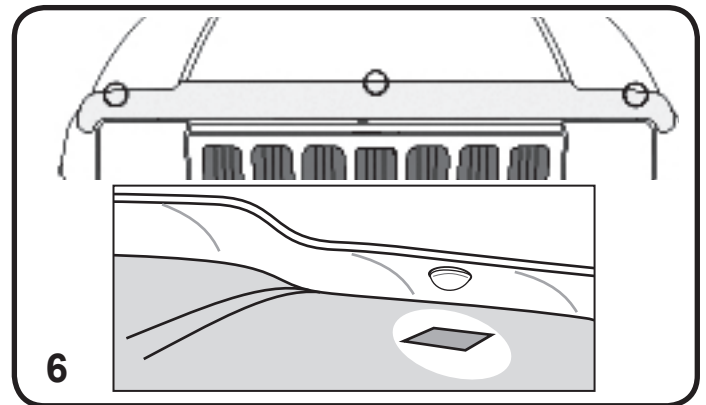

PARA QUITAR: Invierta sobre procedimiento.
IMPORTANTE: Conserve las instrucciones de instalación para el uso futuro. Véase el **CUADRO 8**.



CONTENTE

Hood Protector	x1	Bande Résistante	
Instructions Sheet	x1	Abrasive	x3
L'alcool Wipe	x1		
Prises de Vis	x4		
Grandes Vis	x4		
Grandes Rondelles	x4		
Agent Antirouille	x1		

IMPORTANT : Lisez toutes les instructions soigneusement avant de commencer l'installation.

..... **CONSEIL UTILE.**
Assurez à l'attention d'utilisation en forant des trous dans le dessous du capot.

ÉTAPE 1

Complètement propre et séchez le capot avant l'installation. Ouvrez le capot et l'épave a adapté le protecteur de capot centralement sur le capot. La note et marquent les fentes dans l'étiquette de protecteur de capot qui correspond au dessous du capot. Enlevez le protecteur de capot. Voir le **SCHÉMA 1**.

ÉTAPE 2

Aux endroits précédemment marqués d'étiquette. Forez soigneusement le dessous du capot en utilisant un peu de foret de 3/16" ou de 5mm. Faites ceci pour les 4 endroits. Voir le **SCHÉMA 2**. **L'échec pour faire peut ceci avoir pour résultat des dommages permanents pour dépasser le côté de capuchon.**

ÉTAPE 3

Appliquez l'agent antirouille aux bords exposés des trous dans le capot, comme montré. Voir le **SCHÉMA 3**

ÉTAPE 4

Insérez les screwplugs blancs fournis dans les trous vides précédemment remarquables, comme montré. Voir le **SCHÉMA 4**.

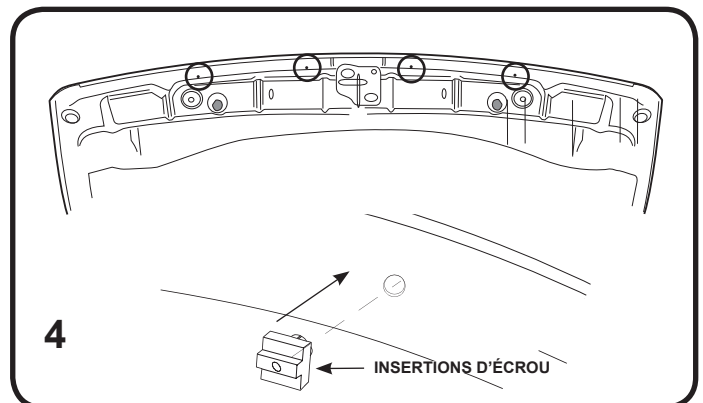
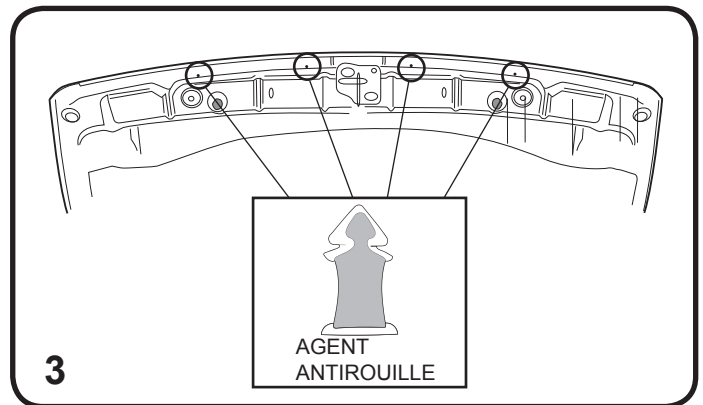
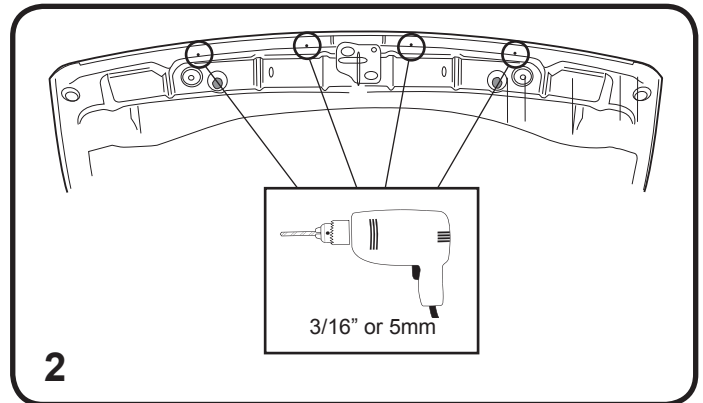
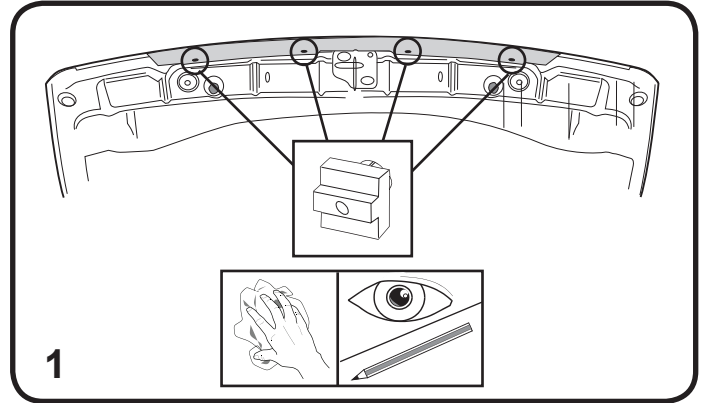

Jeep®

K6859752
82209882

ÉTAPE 5

Réinstallez le protecteur de capot sur le capot. Assurez-vous que les têtes de patron des screwplugs placent dans les fentes dans les étiquettes de protecteur de capot. Centralisez et fixez le protecteur de capot au capot en utilisant les grandes vis et les grandes rondelles fournies. Voir le **SCHÉMA 5**.

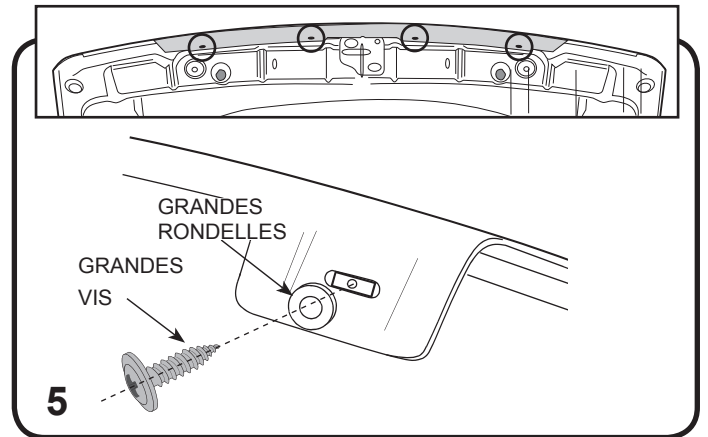

ÉTAPE 6

Noter les secteurs où le trois bumpons correspond à la peinture de capuchons. Marquer ces secteurs avec une borne ou un crayon non permanente. Nettoyer ces secteurs avec l'alcool essuyant fourni, alors adhérer les bandes de bande résistantes abrasives, comme indiquées. Voir le **SCHÉMA 6**.

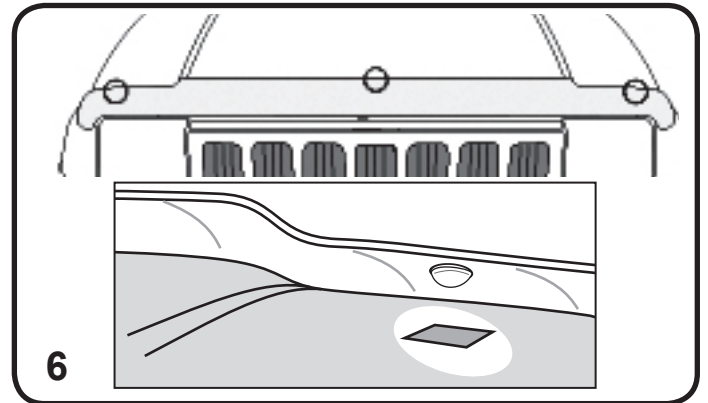

POUR ENLEVER : Renversez la procédure ci-dessus.
IMPORTANT : Maintenez les instructions d'installation pour le futur usage. Voir le **SCHÉMA 8**.