

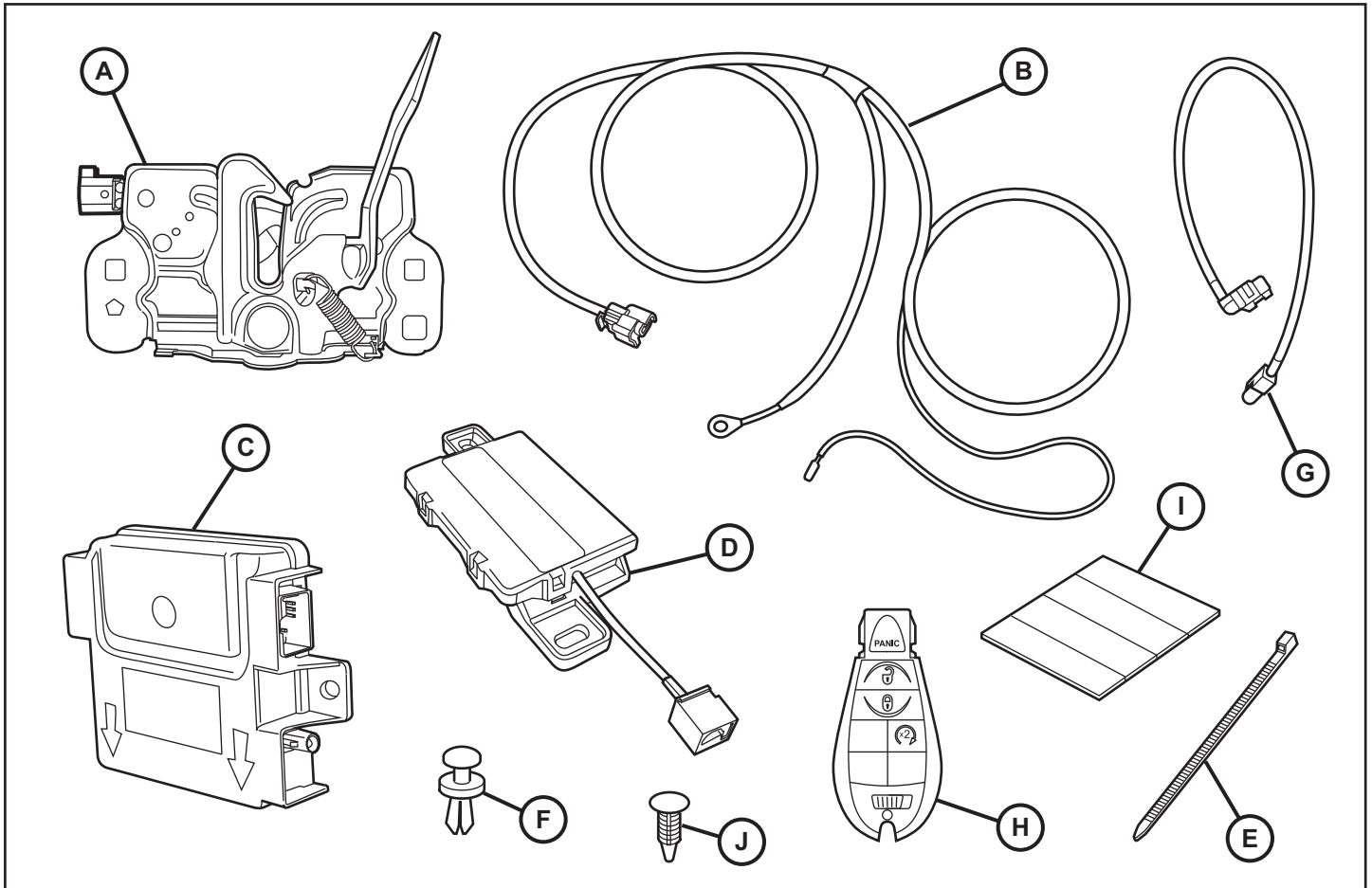

RAM REMOTE START

www.mopar.com



CALL OUT	DESCRIPTION	QUANTITY
A	Hood Latch Assembly	1
B	Hood Switch Harness	1
C	RF Hub Module	1
D	Remote Start Antenna	1
E	Cable Tie	10
F	Push Pin	2
G	Antenna Jumper Cable	1
H	Ignition Keyfob	2
I	Strap Tape	3
J	Christmas Tree Fastener	2

TOOLS REQUIRED

Socket Wrench	Metric Socket Set	Phillips Screwdriver	Trim Stick
Torx Driver Bits	Tape	Wire Cutters	RTV Sealant
			Pry Tool

NOTE: IT IS RECOMMENDED TO READ THE INSTRUCTIONS THOROUGHLY BEFORE INSTALLING THIS ACCESSORY.

CAUTION: XBM remote start can ONLY be installed on vehicles that have the following factory options: Automatic Transmission, Remote Keyless Entry and Immobilizer. The XBM sales code must be added to the database and the Restore Vehicle Configuration (using a diagnostic scan tool) must be performed prior to installing the new RFHM module. Failure to do so will render the RFHM module's remote start function inoperative. The technician should wait 1/2 hour between adding XBM sales code in DealerConnect before installing the RFHM module and restoring vehicle configuration. In the interim, the technician can install all other components except the RFHM module.

ADD SALES CODE TO VEHICLE IN DealerCONNECT. Obtain 4-digit PIN number from authorized dealership personnel.

NOTE: Vehicle VIN must be updated with the sales code of the added accessory in order to enable system functionality. Using the DealerCONNECT web site and the scan tool, complete the procedure below:

1. Log on to <https://dealerconnect.chrysler.com>.
2. In the "Service tab"- "Warranty Administration" box -"Vehicle Option Updates" screen, enter the vehicle VIN and add the sales code XBM (Remote start) as a "Dealer Installed Option".
3. Confirm that the new sales code has been successfully added to the VIN.

NOTE: The wiTECH software level must be at the latest release to perform this procedure. Check vehicle for fault codes before installation and clear or repair as needed.

1. With the WiTech tool connected to both the internet and the vehicle, follow the steps below:
2. Place the ignition into the run position.
3. Navigate with WiTech to RF Hub data and record the tire sensor ID's to use after the install.
4. Select the "Restore Vehicle Configuration" under the vehicle Preparations menu and follow the WiTech directions.

PROCEDURE STEPS:

WARNING: To avoid serious or fatal injury on vehicles equipped with airbags, disable the Supplemental Restraint System (SRS) before attempting any steering wheel, steering column, airbag, seat belt tensioner, impact sensor or instrument panel component diagnosis or service. Disconnect and isolate the battery negative (ground) cable, then wait two minutes for the system capacitor to discharge before performing further diagnosis or service. This is the only sure way to disable the SRS. Failure to take the proper precautions could result in accidental airbag deployment.

1. Loosen one (1) 10mm bolt and disconnect negative battery cable
2. Open hood. Carefully pry off six (6) panel clips from the radiator cover panel. Remove the panel.

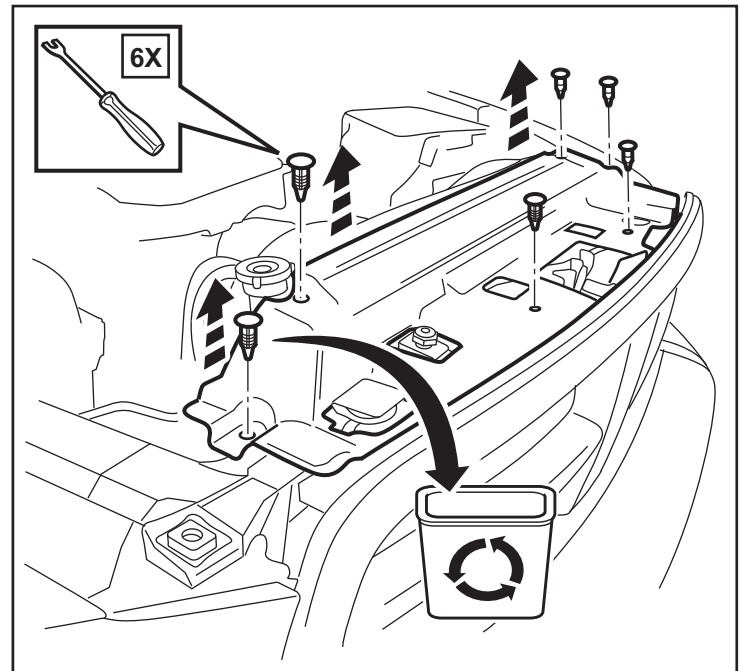
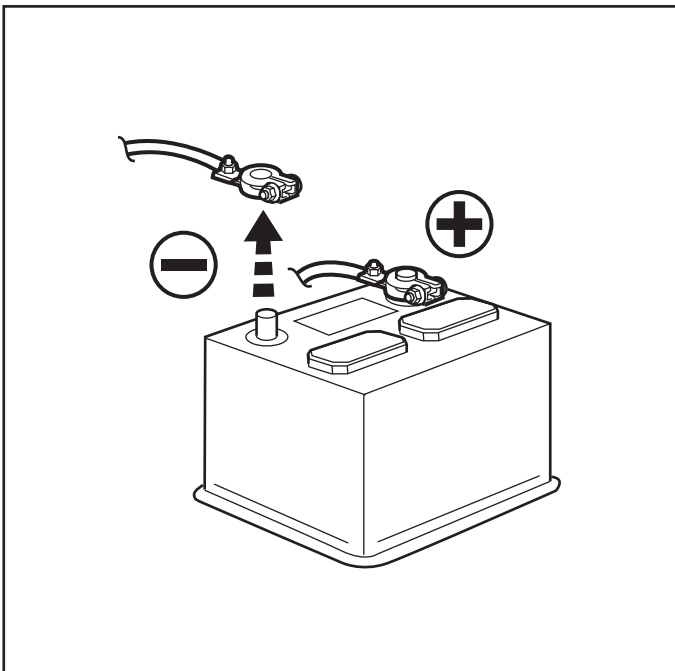

3. Use a grease pencil to mark the position of the hood latch on the radiator cross member. Remove two (2) 10mm hex bolts from the hood latch assembly.

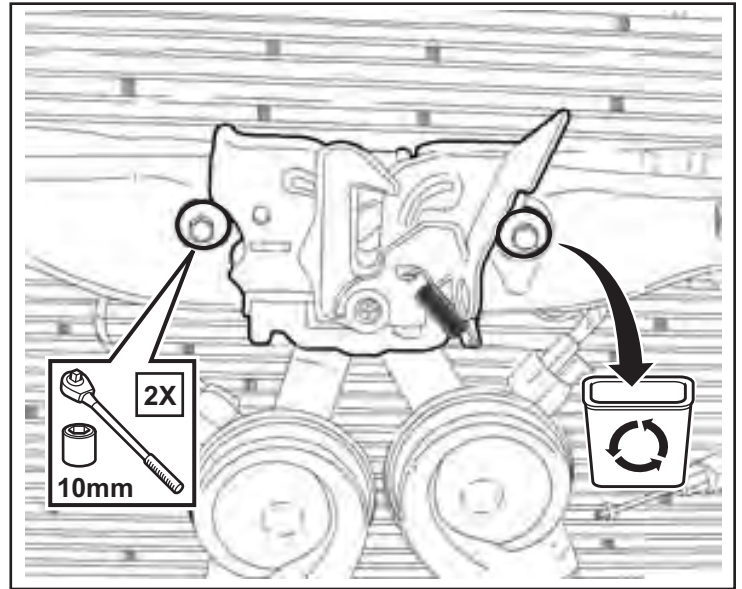

4. Disconnect and remove the hood latch release cable. Remove the hood latch assembly.

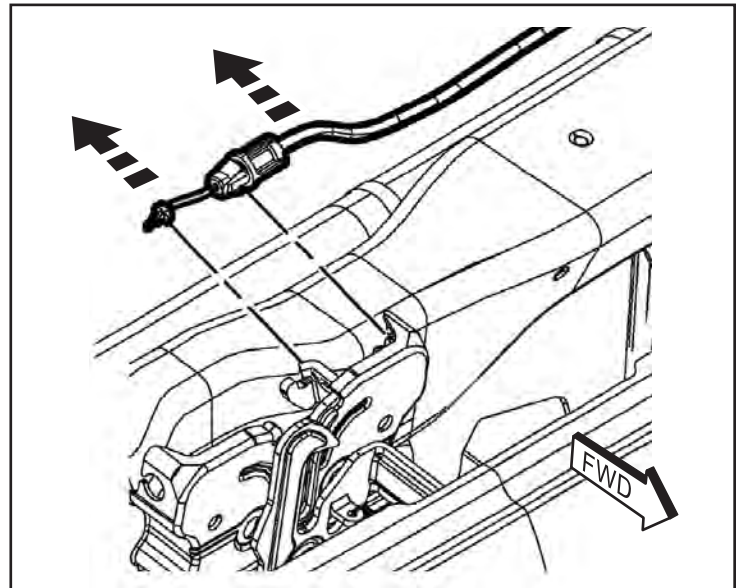

5. Reconnect the hood latch release cable to the back of new hood latch assembly. Position the new hood latch (A) with the alignment marks and secure with two (2) hex bolts. Tighten bolts to 11 Nm (8 ft. lbs.)

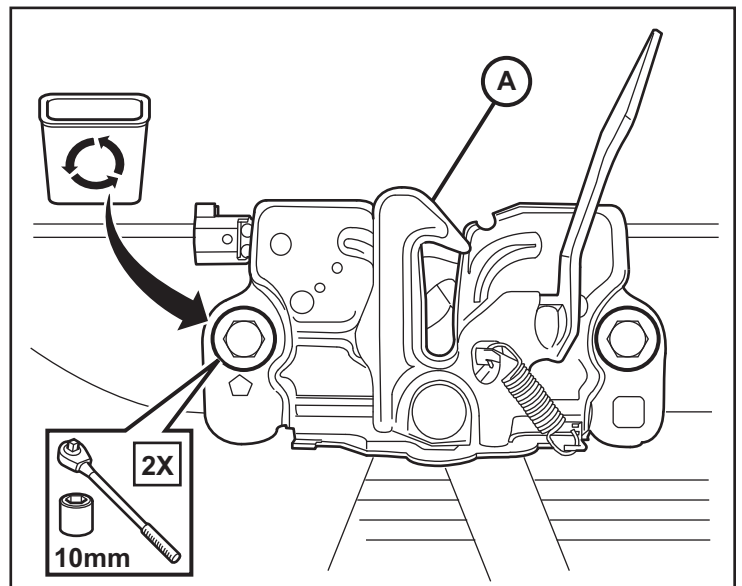

6. Connect hood switch harness (B) to the hood latch assembly.

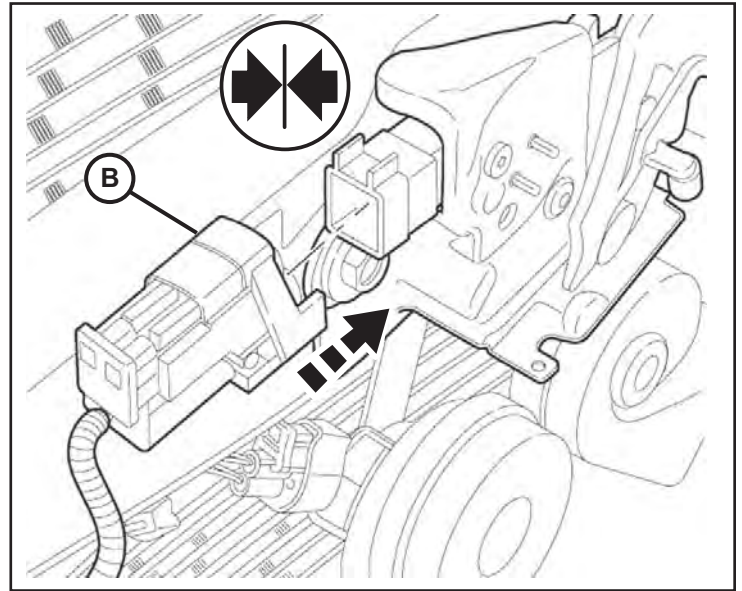

7. Route the switch harness (B) under the upper radiator crossmember and over towards the driver side along the existing vehicle harness. Secure with cable ties (E).

NOTE: Cable ties should be installed no farther than 100mm apart.

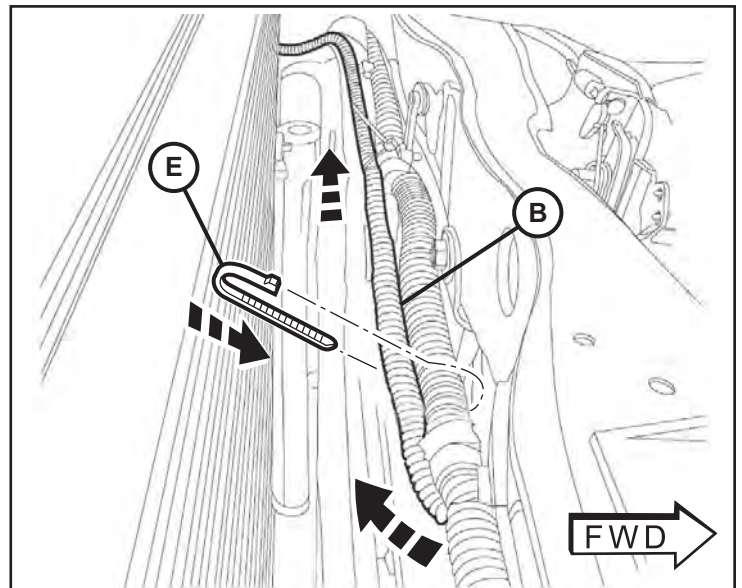

8. Route the switch harness (B) under the driver side radiator mounting bracket. Carefully feed the harness back towards the rear of the engine compartment by routing it behind and under the fuse box and the battery. **Secure with cable ties every 100mm as necessary (E).**

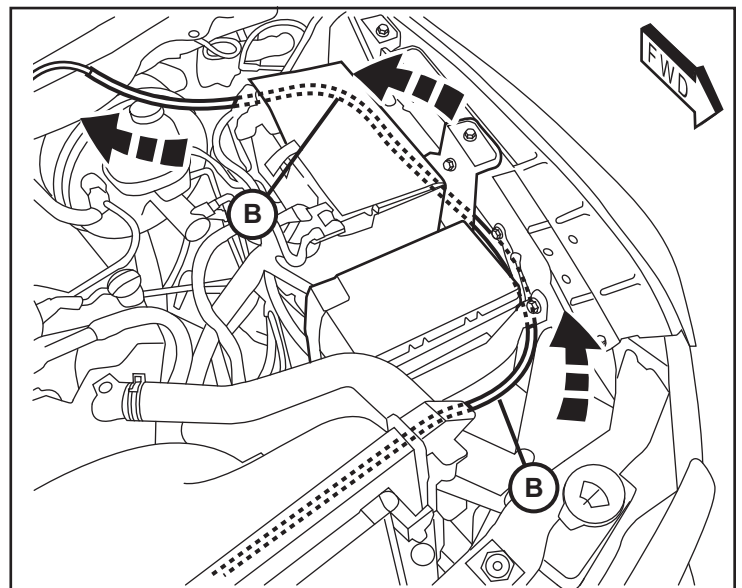

9. At the fender edge next to the battery, remove the existing ground wire hex nut. Position the ground ring terminal from the main harness (B) and reattach the nut to secure.

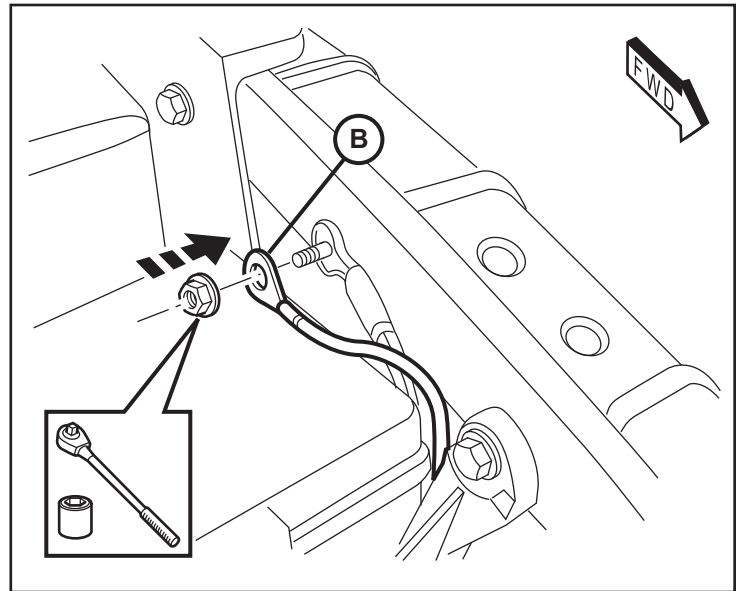

10. Locate the rubber grommet at the back of the engine compartment. Cut away the end of the access nipple and feed the end of harness (B) through to the inside driver footwell. Apply RTV sealant to the hood switch wiring convolute and pull the wiring into the nipple to seal the wiring at the nipple.

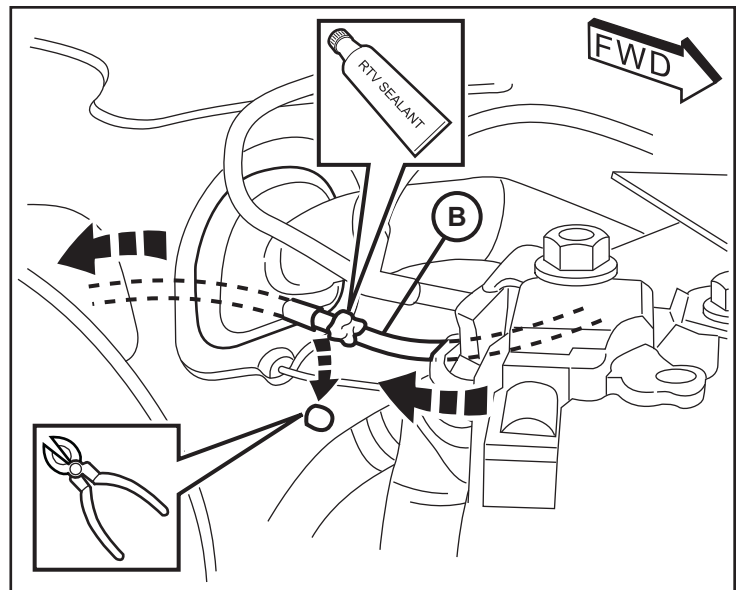

11. Remove two fasteners at the bottom of the trim panel under the steering wheel and carefully pry off the hood release latch. Disconnect the data link connector and pry off the trim panel. Pull the Switch Harness (B) through to the inside footwell.

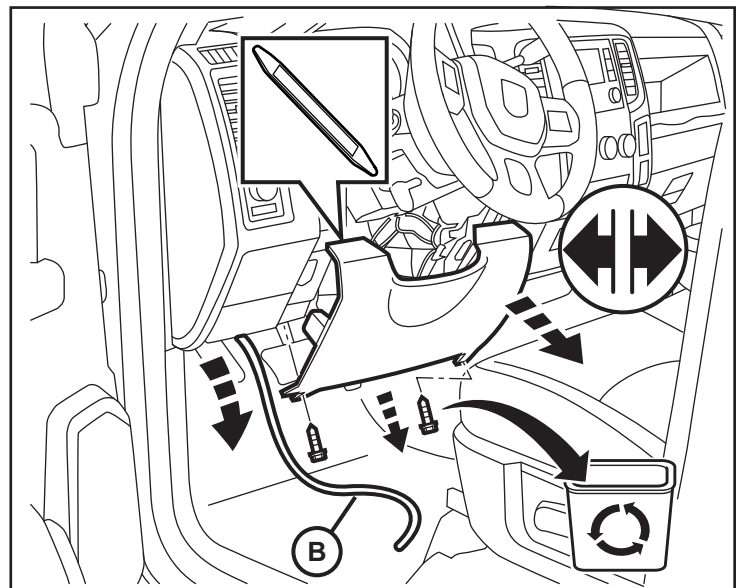

NOTE: VEHICLE MAY BE EQUIPPED WITH AN AUDIO AMPLIFIER MOUNTED IN FRONT OF THE BCM. THIS MUST BE REMOVED TO ALLOW ACCESS TO THE BCM.

12. Disconnect two (2) wire harness plugs from the bottom of the amplifier.

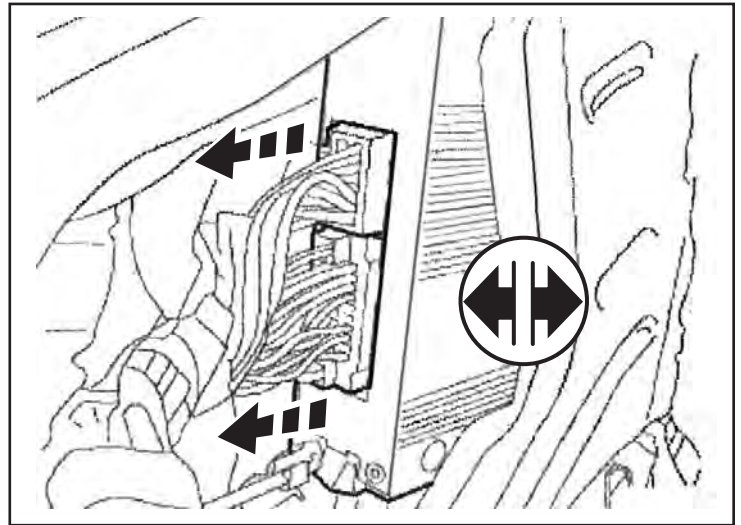

13. Loosen the two (2) 7mm amplifier bracket mounting screws.

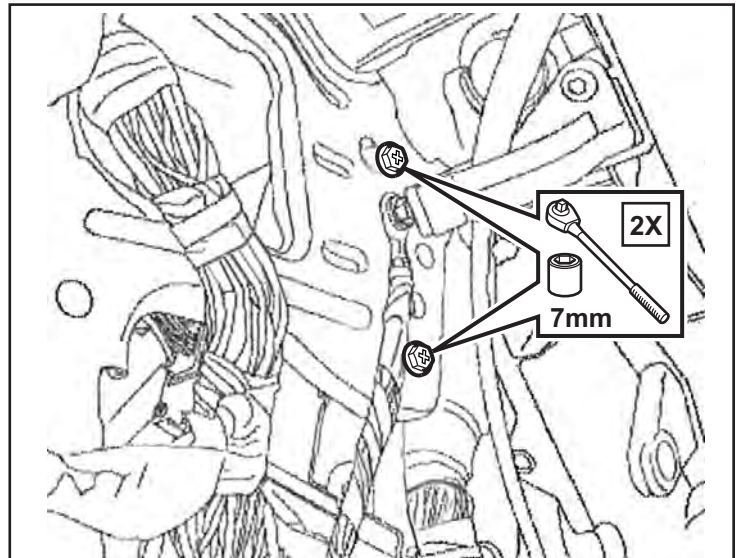

14. Loosen the one (1) 7mm amplifier bracket mounting screw located at the top of the bracket. Remove the amplifier and bracket assembly from the vehicle.

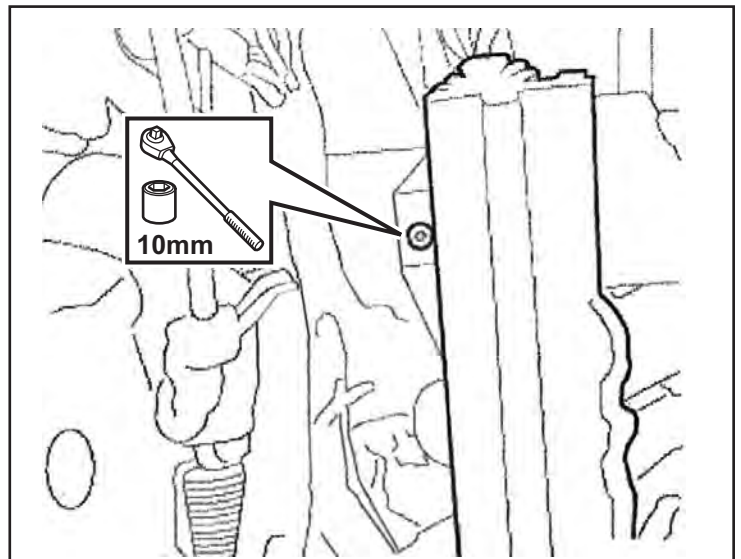

15. Locate the BCM up behind the left side of the dash. Locate and remove the top left connector from the BCM as indicated.

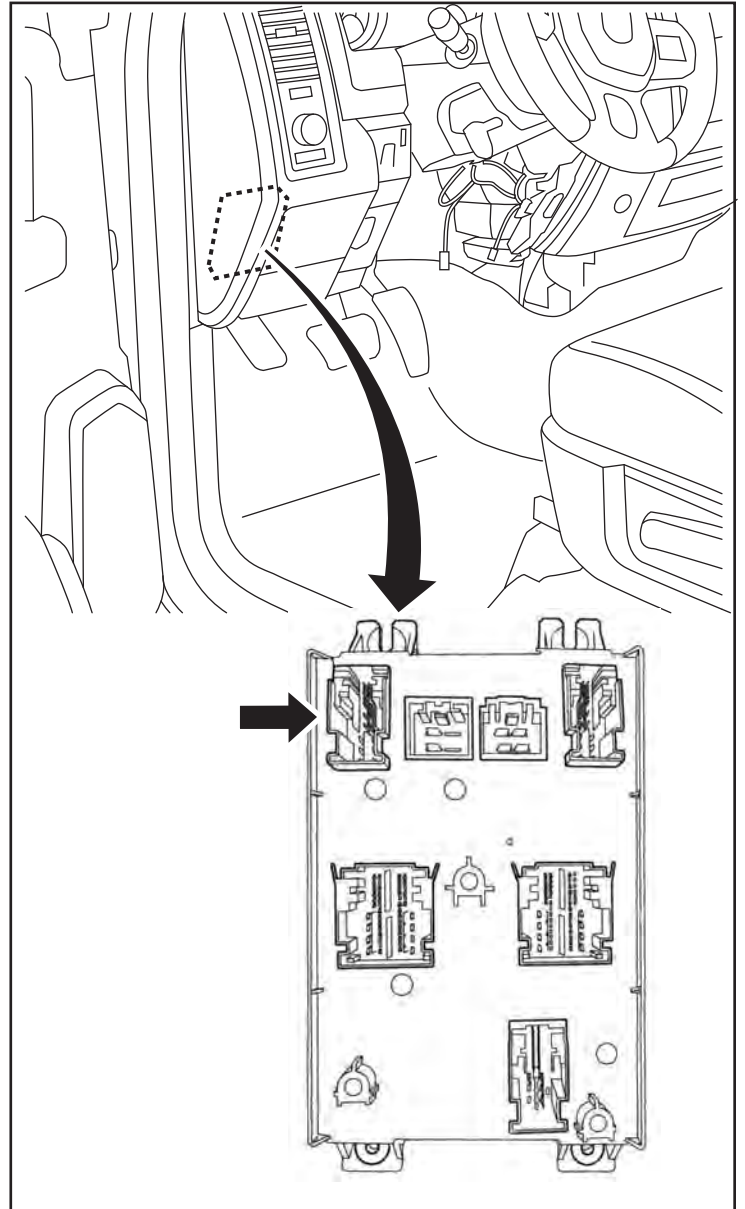

16. Press in on the release tabs at the back of the connector and slide the plug out from the outer casing.

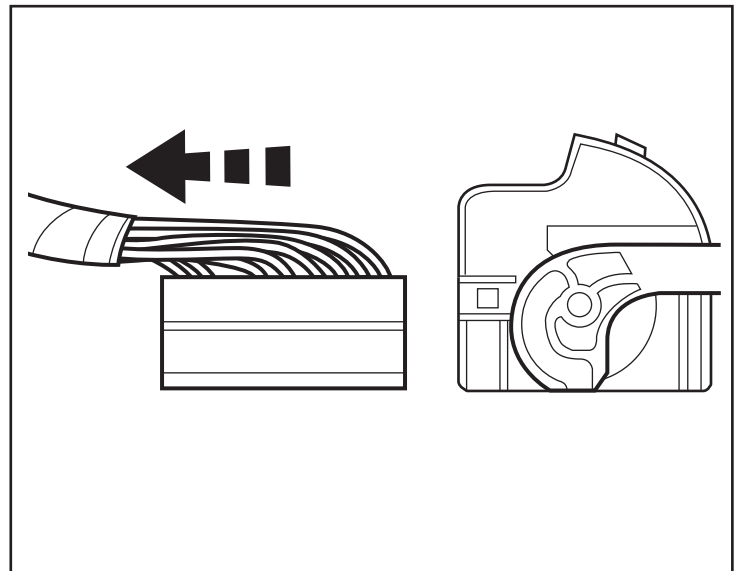

17. Locate Pin 11 on the connector.

NOTE: If Pin 11 has a factory harness wire present, remove the factory wire and tape it back on the harness.

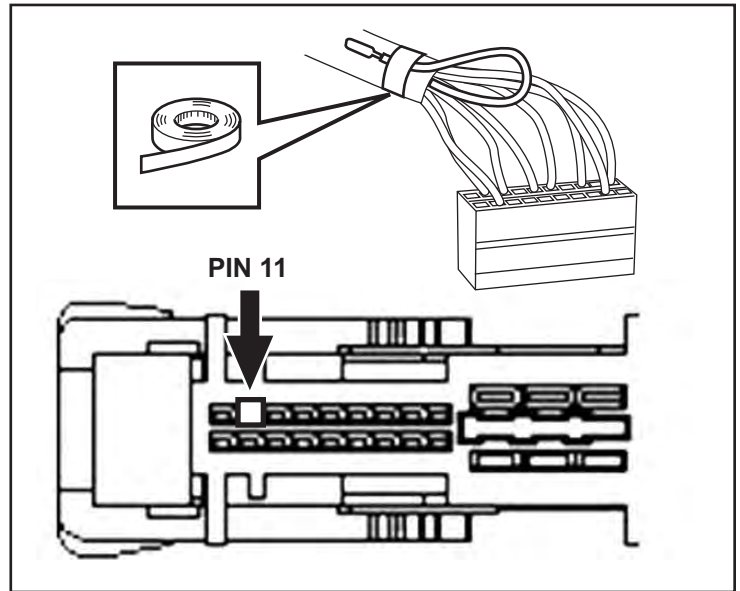

18. Insert the tab wire connector from switch harness (B) into Pin 11 on the connector.

19. Reinstall the outer casing and plug the connector back into the BCM.

20. **If necessary**, reverse steps 12 - 14 to reinstall the audio amplifier.

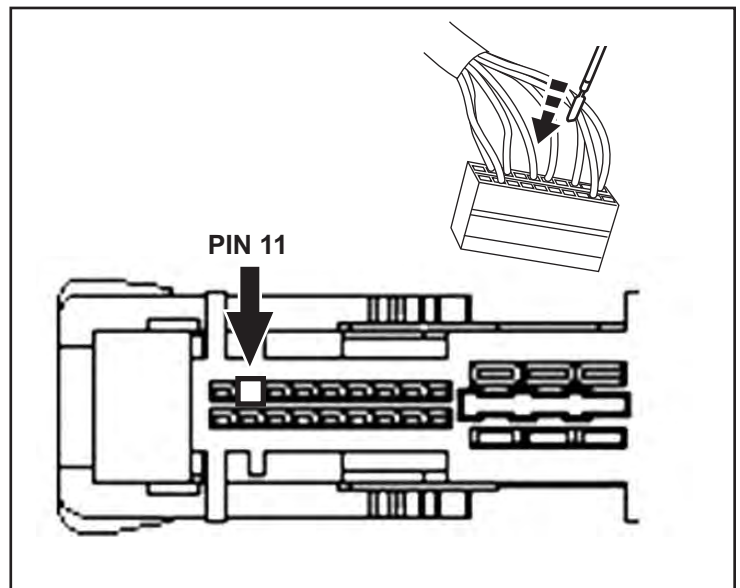

21. Bundle and stow any excess harness under the dash with cable ties. Reconnect the data link connector and hood release latch and reinstall the trim panel under the steering wheel. Reinstall two (2) fasteners under the bottom edge of the panel.

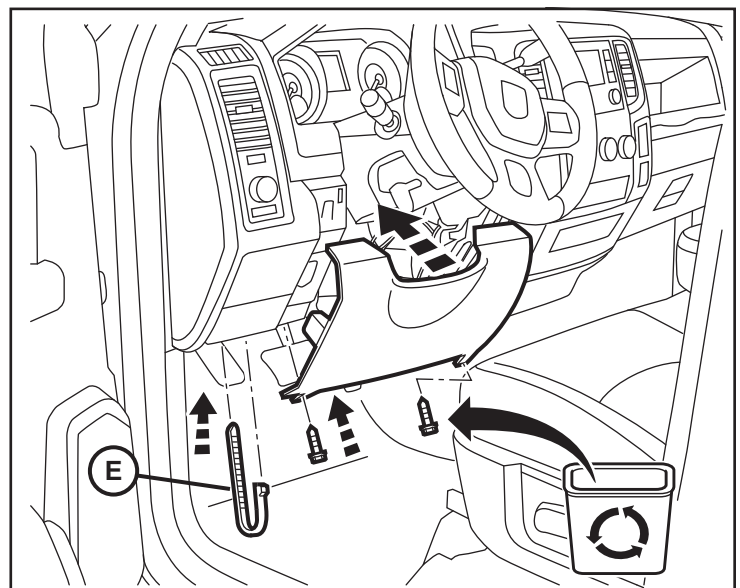

REAR SEAT REMOVAL

NOTE: For Standard Cab and Mega Cab, use steps 19 through 23.

For Crew Cab and Quad Cab, skip forward to steps 24 through 27.

STANDARD AND MEGA CAB

22. Move seats forward.

23. Fold rear seatbacks forward.

24. Skip forward to step 28, **Rear Storage Bin removal.**

25. If **Standard Cab** and no Rear Storage Bin, skip forward to step 29, **A/B Pillar Removal Steps.**

26. If **Mega Cab** and no Rear Storage Bin, skip forward to step 30, **B/C Pillar Removal Steps.**

CREW CAB AND QUAD CAB

NOTE: If 60/40 split bench seats, only remove driver side rear seat. If full bench seat, remove entire seat assembly.

NOTE: 60/40 bench seat shown, solid bench seat similar.

27. Disconnect one (1) electrical connector, if equipped.

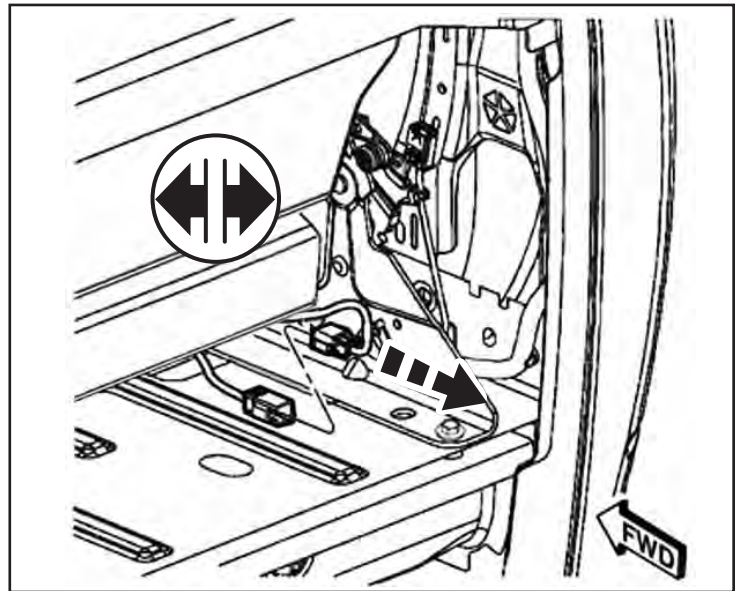

28. Remove one (1) bolt attaching the center shoulder belt to the retractor. Position the shoulder belt out of the way.

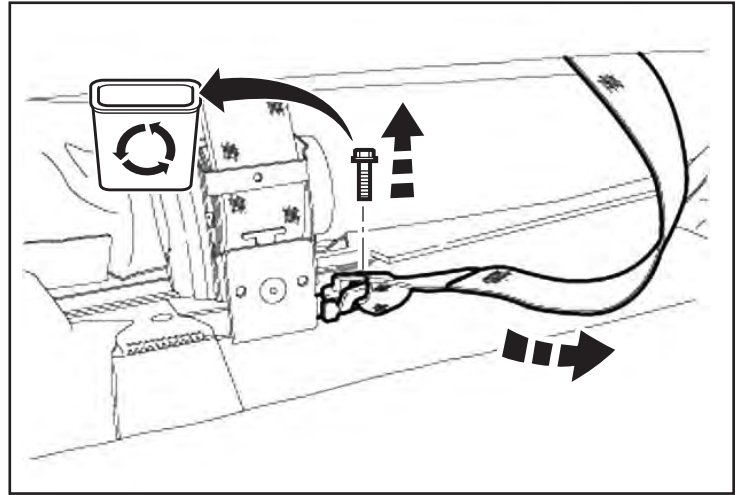

29. Remove the rear outer bolts, rear inner bolts and buckles as necessary.

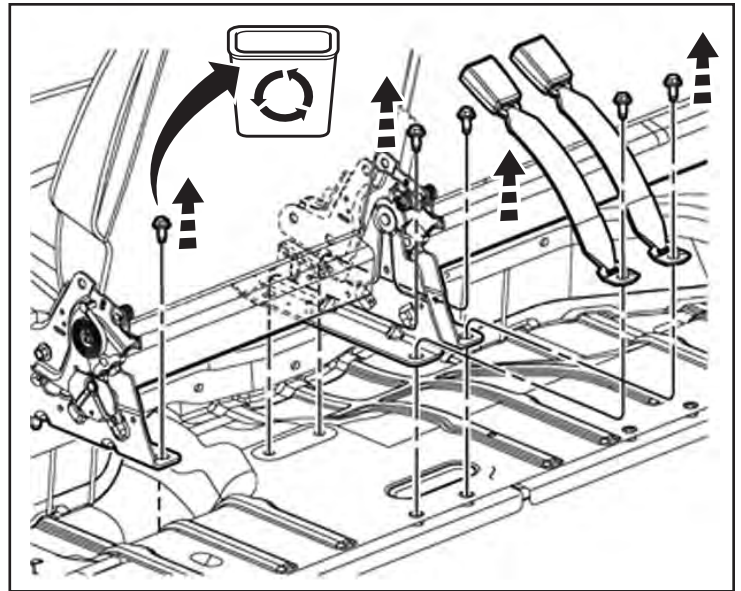

30. Remove the front fasteners. Lift the seat assemblies up and separate three (3) cab hooks from the rear loops. Remove the seat assembly from the vehicle.

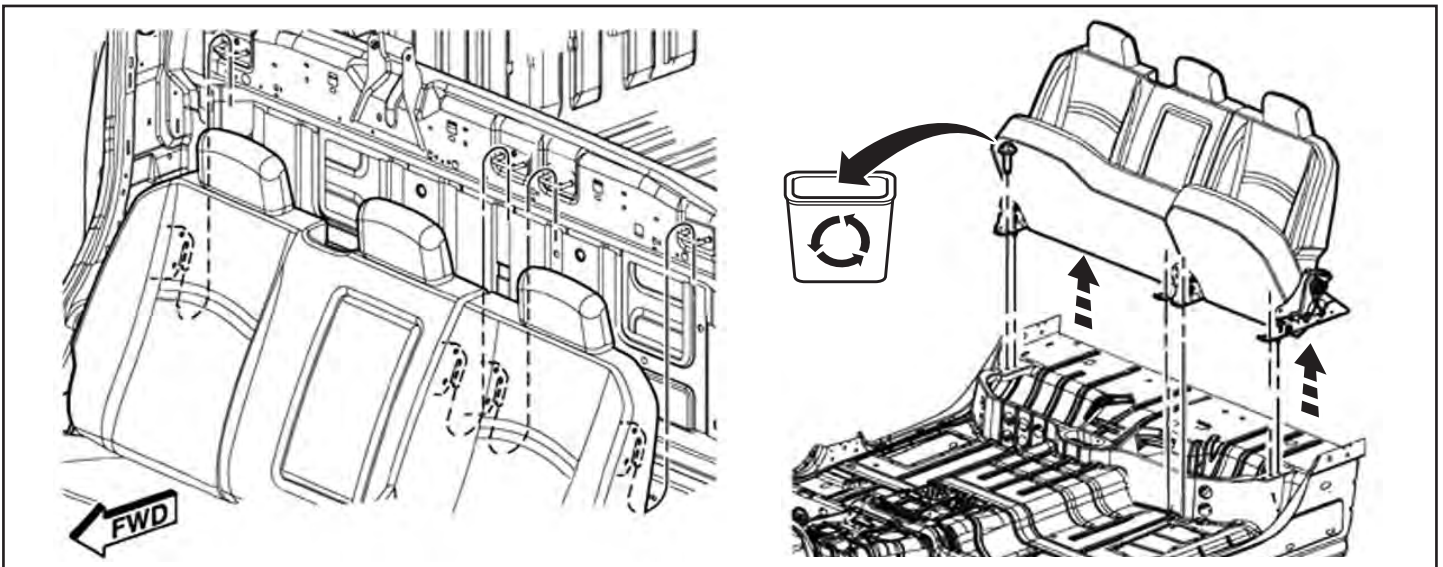

31. IF REAR STORAGE TRAY IS PRESENT

Remove three (3) fasteners from the bottom of the storage tray. Remove the storage tray from the vehicle.

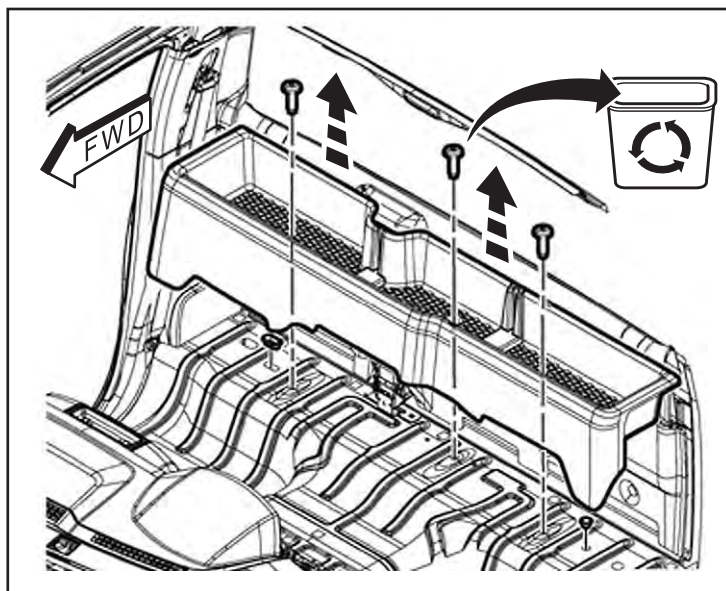

NOTE: The following interior trim panels need to be removed to allow the headliner to be lowered. This is necessary to properly mount the Antenna Module.

A-PILLAR REMOVAL

STANDARD CAB ONLY

32. Use a trim stick to pry open two (2) fastener covers in the driver side A-pillar trim panel. Remove two fasteners from the A-pillar trim panel. Remove the panel from the vehicle.

NOTE: Passenger side A-pillar does not need to be removed.

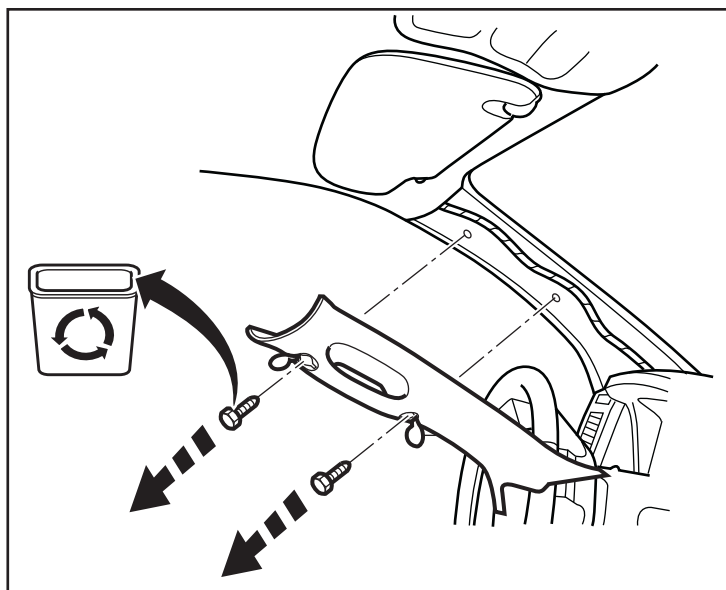

B-PILLAR REMOVAL

STANDARD CAB

33. Remove the lower seatbelt anchor bolt. Separate the forward clip. Separate the remaining retaining clips and remove the lower trim panel.

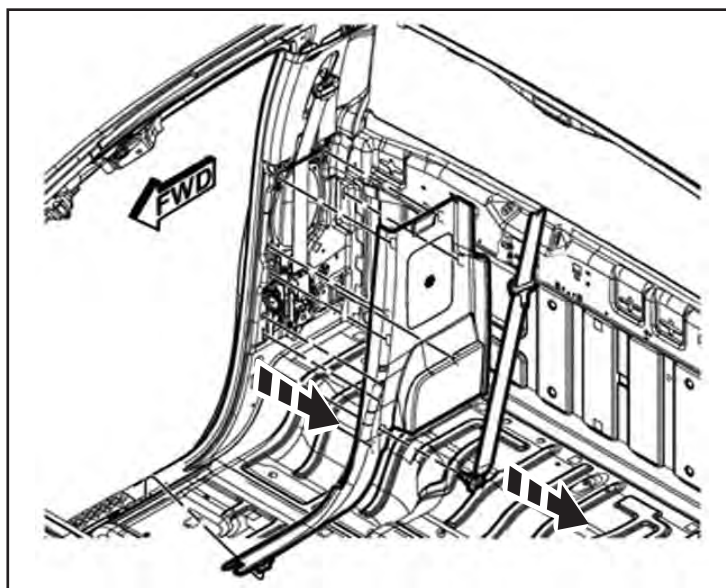

34. Use a trim stick to remove the seat belt turning loop cover. Remove the turning loop bolt. Remove the upper trim panel and release any retaining clips.

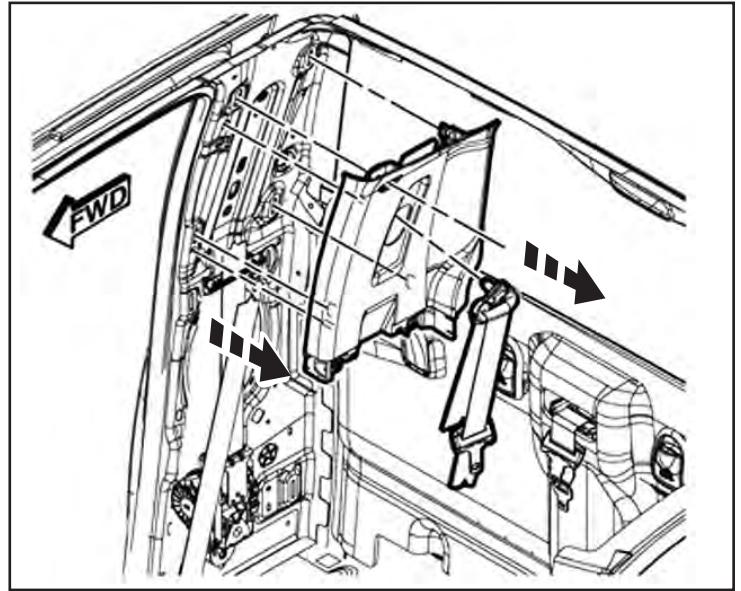

CREW CAB/QUAD CAB

35. Remove the front and rear door sill trim panels.

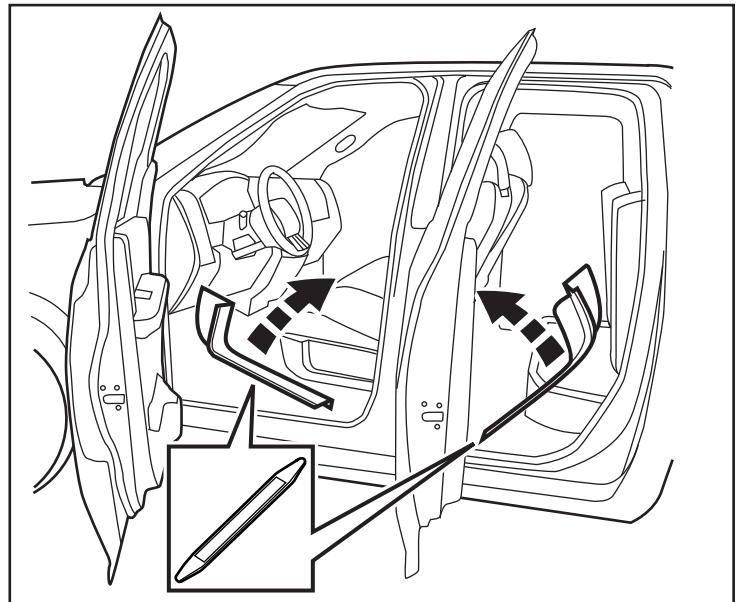

36. Release all retaining clips and remove lower trim panel.

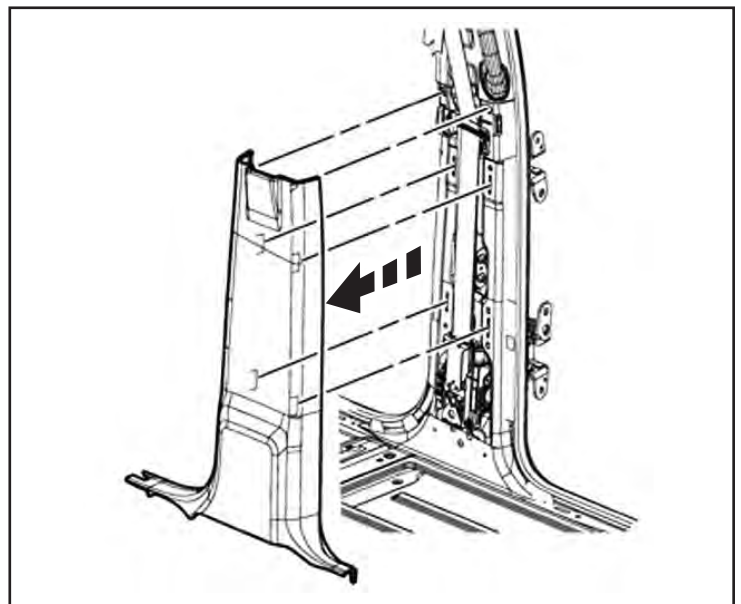

37. Use a trim stick to remove the two fastener covers at the grab handle. Remove two (2) fasteners from the grab handle and remove the grab handle from the B-pillar. Remove the seat belt turning loop cover and remove the turning loop bolt. Use a trim stick to release all retaining clips and remove the trim panel from the B-pillar. Remove the seat belt from the trim panel and remove the panel from the vehicle.

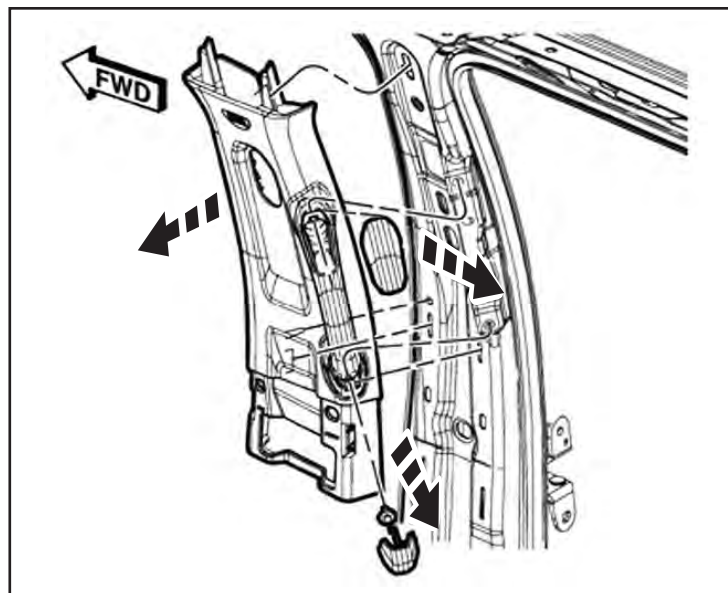

C-PILLAR REMOVAL

CREW CAB

38. Use a trim stick to remove the seat belt turning loop cover. Remove the turning loop bolt. Remove the lower seatbelt anchor bolt. Release the lower and upper trim panel retaining clips. Remove the lower and upper trim panels from the vehicle.

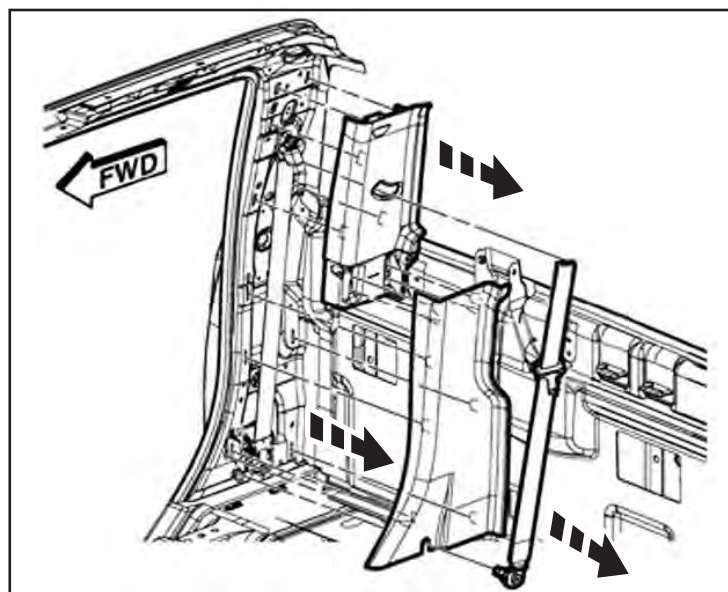

QUAD CAB

39. Use a trim stick to remove the seat belt turning loop cover. Remove the turning loop bolt. Remove the lower seatbelt anchor bolt. Release the lower and upper trim panel retaining clips. Remove the lower and upper trim panels from the vehicle.

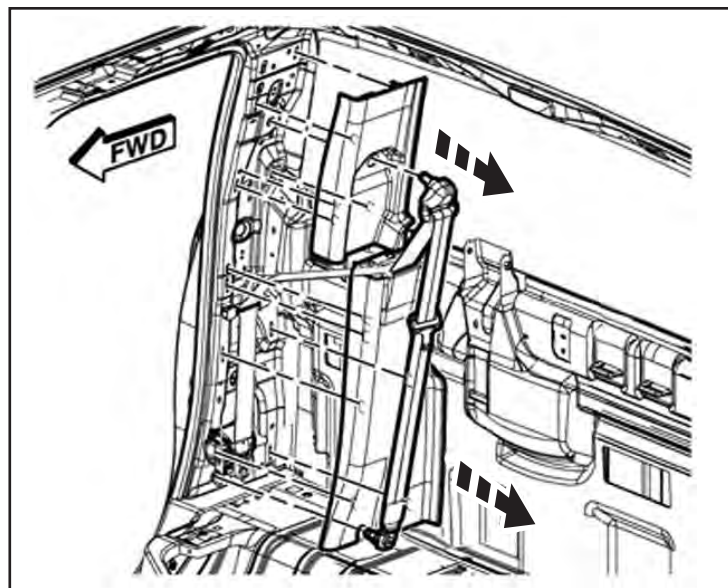

BACK PANEL TRIM REMOVAL

40. If equipped with utility hooks, use a trim stick to disengage the latch for the utility hook cover. Open the cover and remove one (1) fastener. Remove all utility hooks.

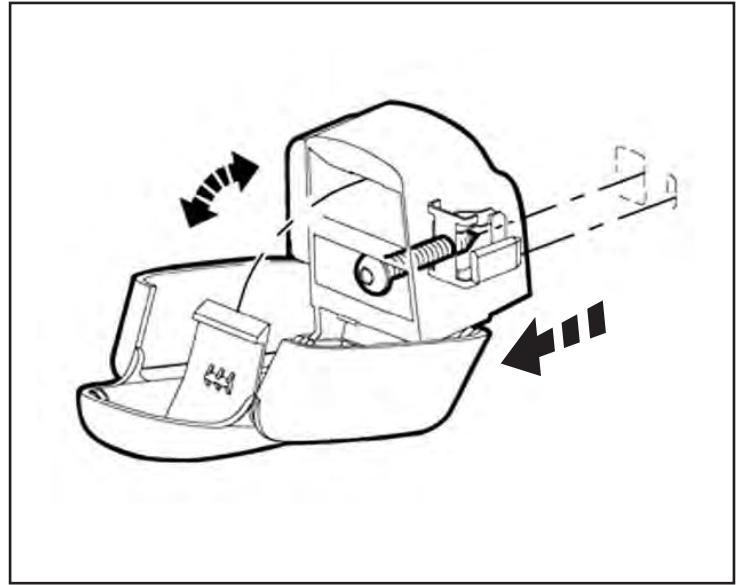

TWO DOOR

41. Remove the lower seat belt anchor.
Remove the rear trim panel from the vehicle.

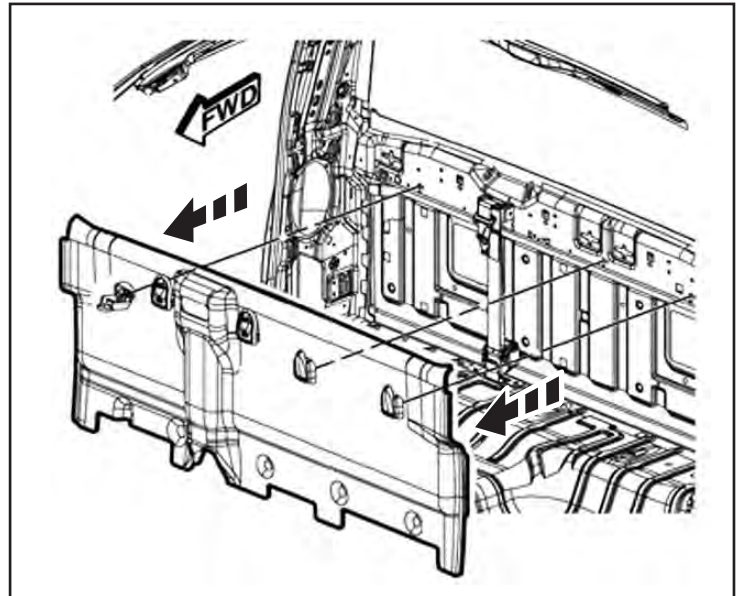

FOUR DOOR

42. Remove the child safety seat tether straps and the center seat belt trim bezel from the rear panel.
Remove three (3) push pin fasteners from the panel.
Remove the rear trim panel from the vehicle.

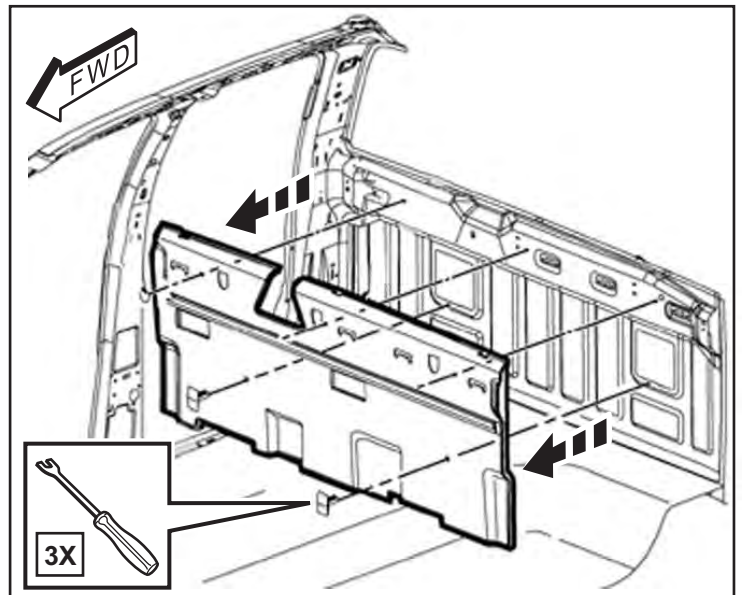

43. Locate the existing RF Hub Module on the back wall of the cab. Disconnect all harness connectors. Remove two (2) push pin fasteners. Remove the RF Hub Module.

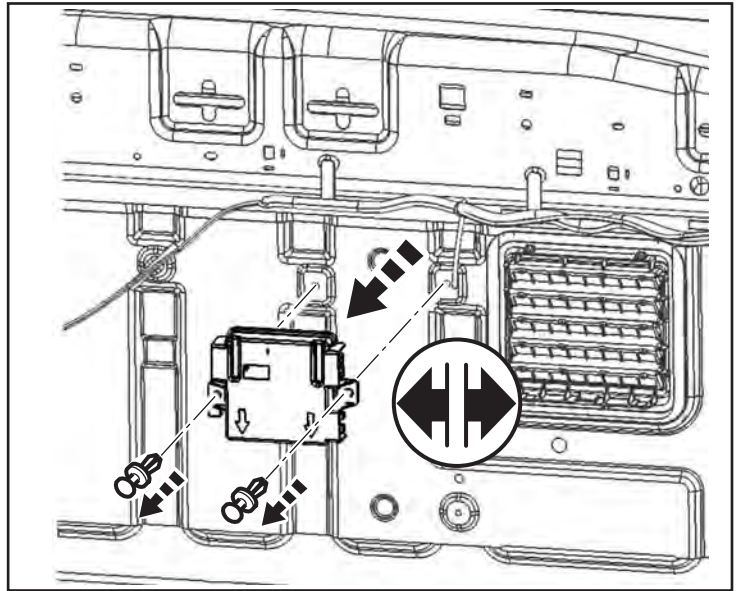

44. Place the new RF Hub Module (C) into position. Secure the RF Hub Module to the wall with two (2) push pin fasteners provided (F) and reconnect all harness connectors.

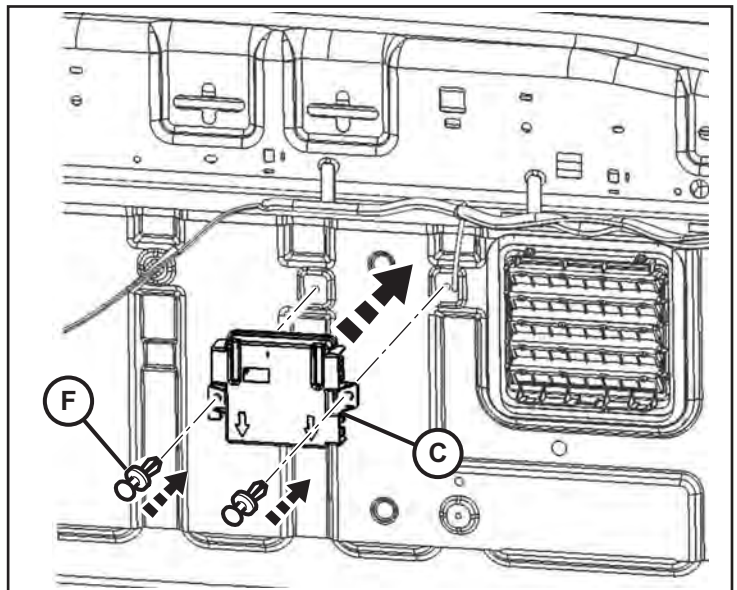

45. Remove the fasteners and the two (2) hooks from the back edge of the headliner. Carefully pry down the headliner far enough to locate the antenna mounting holes above the rear window.

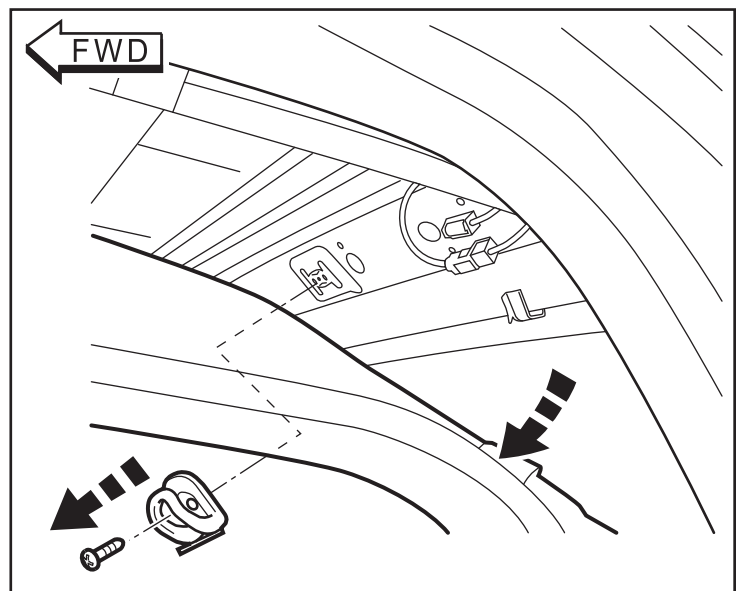

46. Position the Antenna Module (D) above the rear window. Secure in place by pressing two (2) christmas tree fasteners (J) into the mounting holes provided.

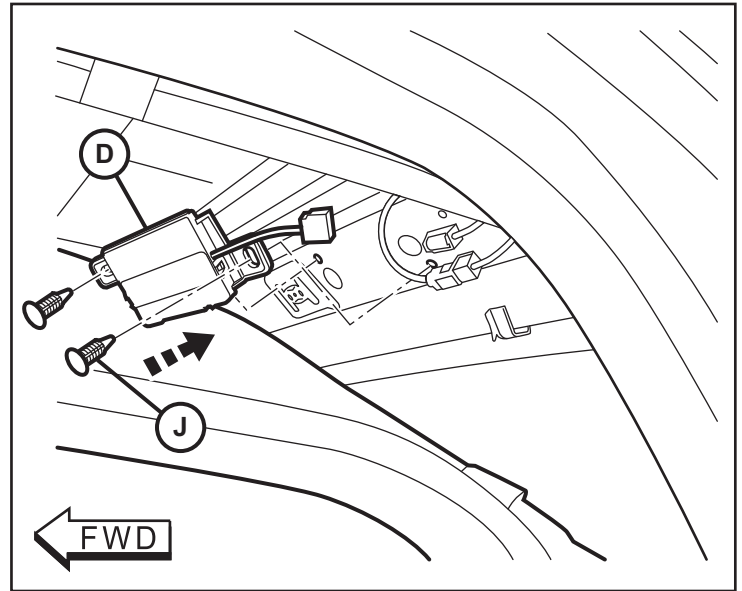

47. Plug the jumper cable (G) into the antenna module. Route the jumper cable out towards the C-pillar.

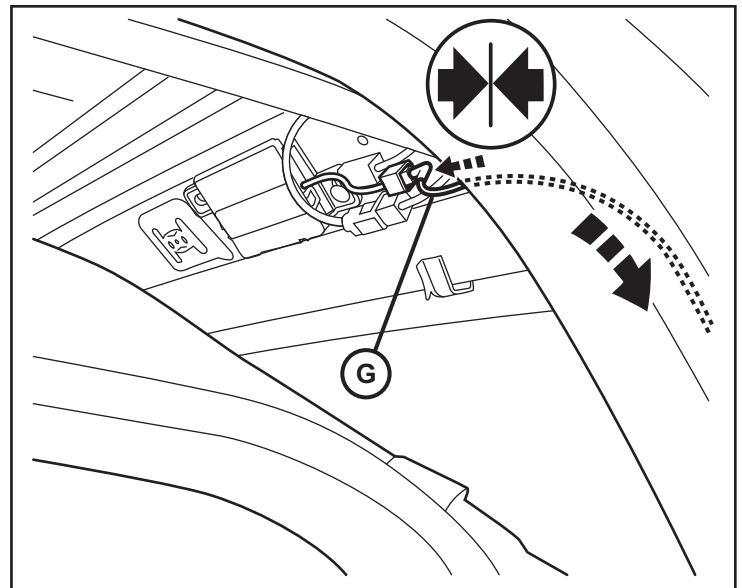

48. Route the cable (G) down along the C-pillar and secure every 150mm with Strap Tape (I) as shown.

NOTE: Be sure not to interfere with the seat belt mechanism in any way.

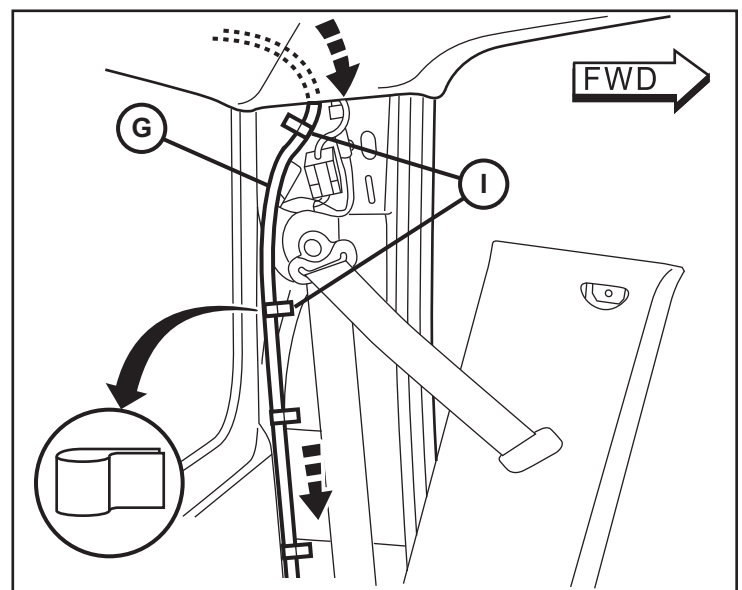

49. Plug the jumper cable (G) into the RF Hub module (C) behind the rear seat. Secure the cable along the rear wall every 150mm with Strap Tape (I).

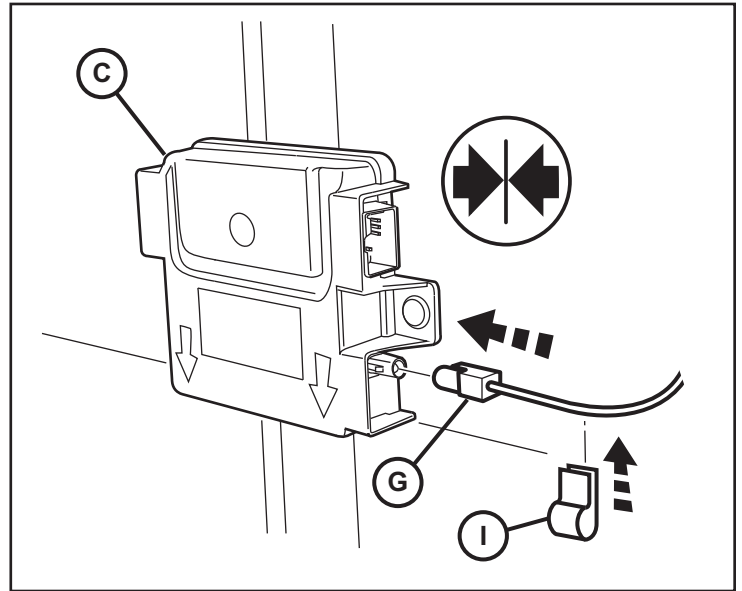

50. Check all wiring and trim all cable ties.
51. **Reverse step 45 to reinstall the headliner.**
52. **Reverse steps 21 through 42 as needed to reinstall interior trim panels.**
53. **Reverse steps 1 and 2 to reinstall radiator cover panel and reconnect battery.**

PROGRAM NEW IGNITION KEYS

NOTE: The wiTECH software level must be at the latest release to perform this procedure.

NOTE: A maximum of eight keys can be learned to the Radio Frequency Hub Module (RFHM).

NOTE: The original vehicle FOBiK's CANNOT be reused.

NEW RADIO FREQUENCY HUB MODULE AND KEY PROGRAMMING PROCEDURE ORDER

Note: You must use the latest service programming procedure for the following steps.

1. Program Ignition FOBiKs (ignition off).
2. Perform RF-HUB Replacement procedure.
3. Program all tire pressure sensor identification numbers in RF HUB miscellaneous functions.

TEMPORARY REMOTE START DISABLE

1. Select "BODY CONTROL MODULE (BCM)".
2. Select "TEMPORARY REMOTE START DISABLE".
3. Following the prompts, verify the remote start is enabled.
4. The cluster will chime several times, then both cluster and BCM will be reset.

CLEAR ALL DTC'S

NOTE: The wiTECH diagnostic application is the preferred method for clearing all DTC's.

TEST THE REMOTE START

With the vehicle off, and the doors closed and locked, verify the remote start is functioning properly.



Ram Démarrage à distance

www.mopar.com

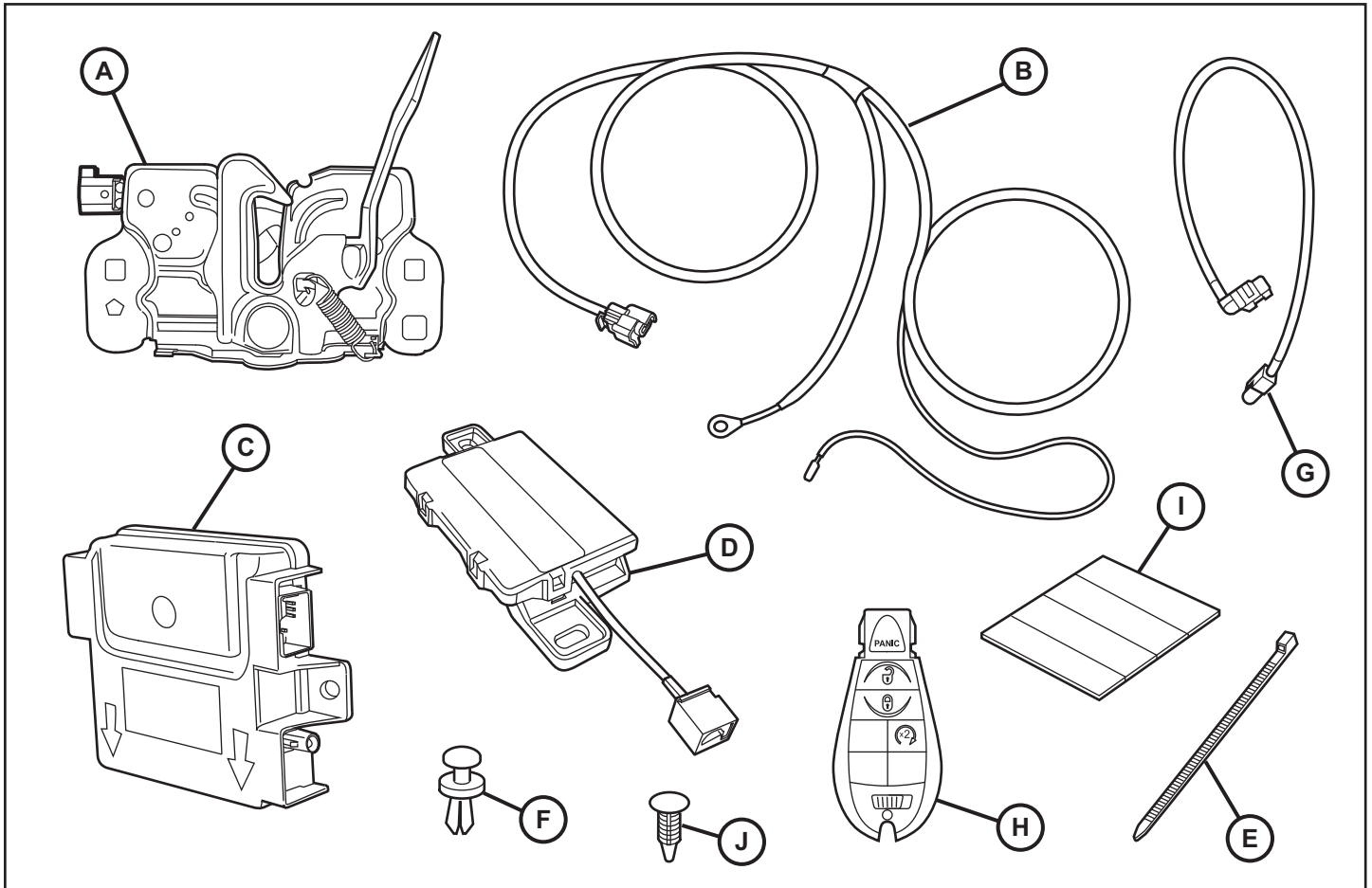

RÉFÉRENCE	DESCRIPTION	QUANTITÉ
A	Assemblée attache du capot	1
B	Faisceau de câbles de l'interrupteur de capot	1
C	RF Hub Module	1
D	Antenne de démarrage à distance	1
E	Attache-câbles	10
F	Pousser attache	2
G	Câble de raccordement d'antenne	1
H	Télécommande/porte-clé	2
I	Sangle Ruban	3
J	Attache arbre de Noël	2

OUTILS REQUIS

Socket Wrench	Ensemble de douilles métriques	Tournevis Phillips	Outil pour garnitures
Bits Torx	Ruban	Coupe-fil	Levier outil

REMARQUE: AVANT D'INSTALLER CET ACCESSOIRE, LISEZ ATTENTIVEMENT CES INSTRUCTIONS.

ATTENTION : Le démarreur à distance XBM s'installe **SEULEMENT** sur les véhicules équipés des options d'usine suivantes : boîte de vitesses automatique; accession sans clé et antidémarrage à distance. Le code de vente XBM doit être ajouté à la base de données et la Configuration de restauration du véhicule (à l'aide de l'outil de diagnostic à balayage de codes) **AVANT** d'installer le nouveau module RFHM. Ne pas se conformer à cette directive rendra la fonction de démarrage à distance 92 du module RFHM non fonctionnelle. Le technicien devra attendre 30 minutes après avoir ajouté le code de ventes XBM au système DealerConnect et ensuite installer le module RFHM et restaurer la configuration. Entre-temps, le technicien peut poser tous les autres composants, sauf le module RFHM.

AJOUTER CODE DE VENTE DE VEHICULE EN DealerCONNECT. Contacter personnel des concessionnaires autorisés pour le code PIN à 4 chiffres.

Pour mettre le système à jour, le NIV du véhicule doit être saisi avec le code de vente de l'accessoire ajouté. En étant connecté au site Web DealerCONNECT et à l'aide du balayeur de codes, suivez la procédure suivante:

1. Ouvrez une session à <https://dealerconnect.chrysler.com>
2. Sous l'onglet de Service, à l'intérieur de la case Administration de garantie, localisez « Vehicle Option Updates » (mises à jour des options de véhicules). Saisissez le code VIN du véhicule et ajoutez le code de ventes XBM (Démarrage à distance) comme "Option Installée par un concessionnaire".
3. Confirmation que le nouveau code de vente a bien été ajouté au NIV.

REMARQUE: Assurez-vous que la dernière version du logiciel est installée WiTech avant de commencer. Vérifiez véhicule codes d'erreur avant l'installation ou la réparation et claire que nécessaire.

1. Avec l'outil WiTech connecté à la fois à l'Internet et le véhicule, suivez les étapes ci-dessous:
2. Placez l'allumage dans la position de marche.
3. Naviguer avec WiTech aux données RF Hub et d'enregistrer le capteur de ID de pneus à utiliser après l'installation.
4. Sélectionnez l'option "Configuration du véhicule Restaurer" sous le menu des préparatifs de véhicules et suivez les instructions WiTech.

ÉTAPES DE LA PROCÉDURE:

AVERTISSEMENT : Pour éviter toute blessure grave ou fatale sur les véhicules équipés de sacs gonflables, mettez hors de service le système de retenue supplémentaire (SRS) avant de faire toute intervention de diagnostic ou d'entretien sur un élément tel le volant, la colonne de direction, sac gonflable, tendeur de ceinture de sécurité, capteur d'impact ou de composants du tableau de bord. Débranchez et isolez le câble négatif de batterie (mise à la masse), attendez ensuite deux minutes afin que le condensateur de système se décharge avant de faire tout autre diagnostic ou entretien. C'est la seule façon sécuritaire de désactiver le SRS. Ne pas prendre ces précautions pourrait résulter au déploiement accidentel d'un sac gonflable.

1. Déconnectez le câble négatif de l'accumulateur en desserrant un (1) boulon de 10 mm.

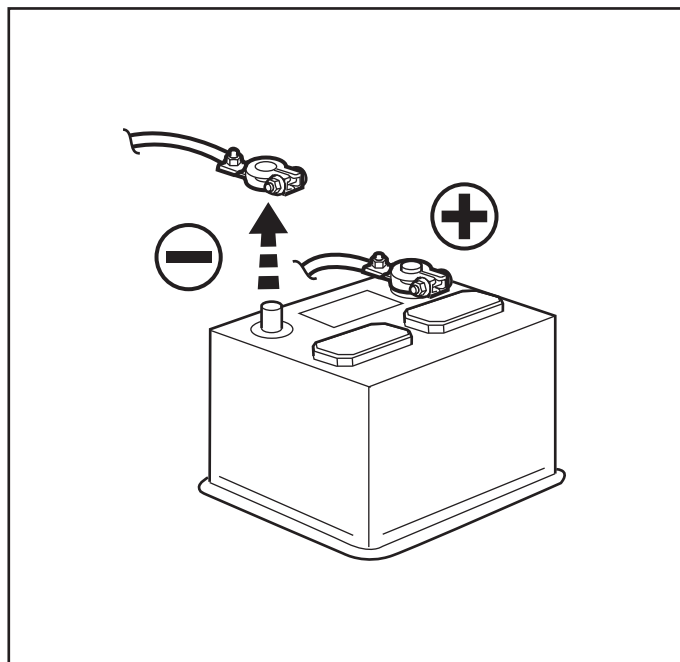

2. Ouvrez le capot moteur. Retirez délicatement les six (6) des clips de la couverture de radiateur. Retirez le couvercle.

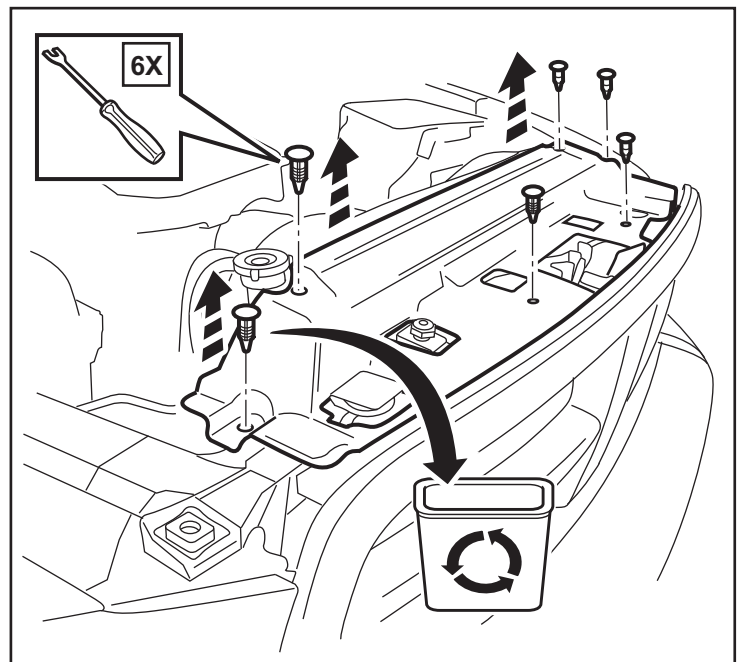

3. Utiliser un crayon gras pour marquer la position de la loquet du capot sur le châssis du radiateur. Enlever les deux (2) boulons de 10 mm à partir de la gâche de sécurité

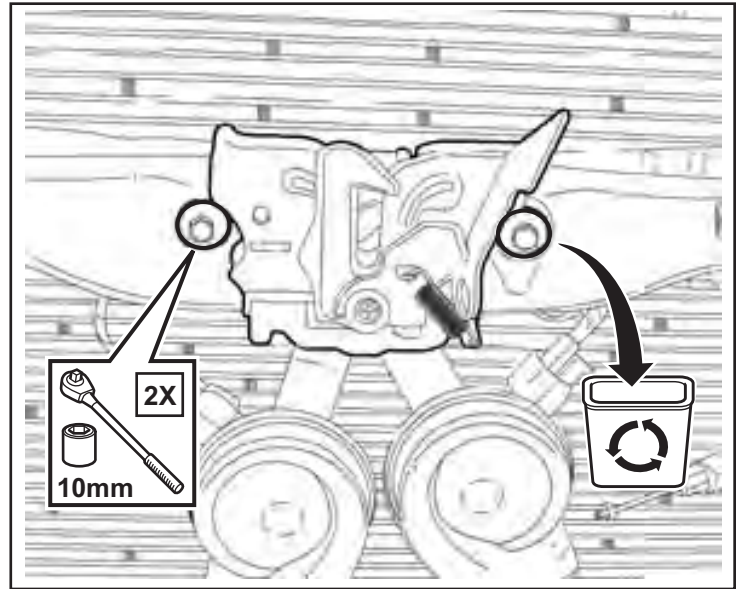

4. Débranchez et retirez le câble de déclenchement. Retirer le loquet du capot.

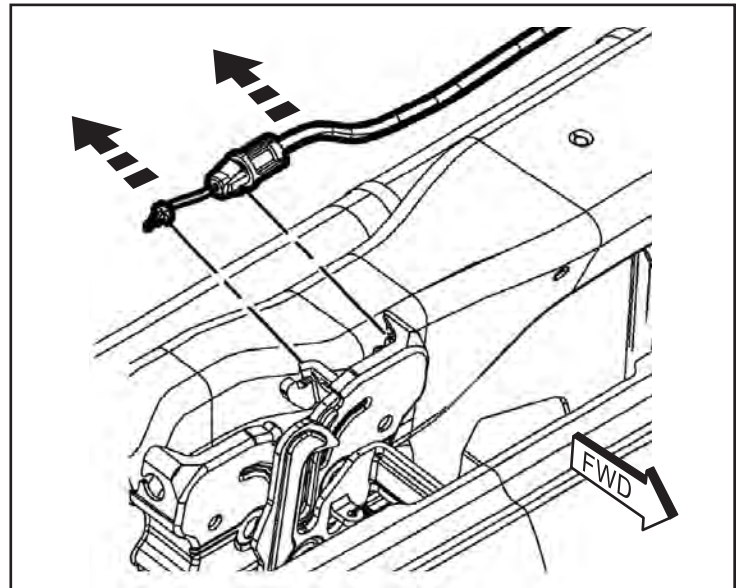

5. Rebranchez le câble de déverrouillage à l'arrière de loquet du capot nouvelle. Placez la nouvelle loquet (A) avec les marques de crayon et fixez-le avec deux boulons hexagonaux (2). Serrer les boulons à 11 Nm (8 lb-pi.)

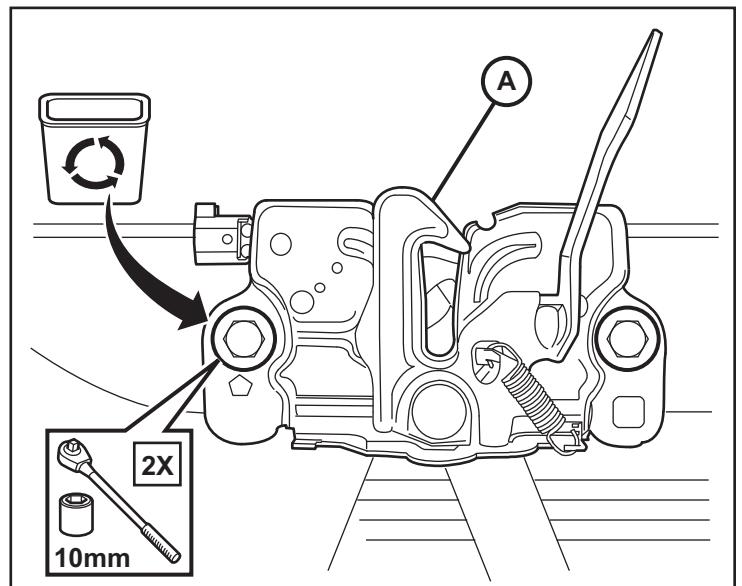

REMARQUE: Un faisceau de câblage installé en usine peut être présents situé derrière le radiateur. Si c'est le cas, retirez le connecteur, acheminez-le sous la barre métallique supérieure et branchez-le sur le loquet du capot. Si le harnais n'est pas présent, suivez les étapes 6 à 12.

6. Brancher le faisceau de câbles (B) pour le nouveau capot verrouiller l'assemblage.

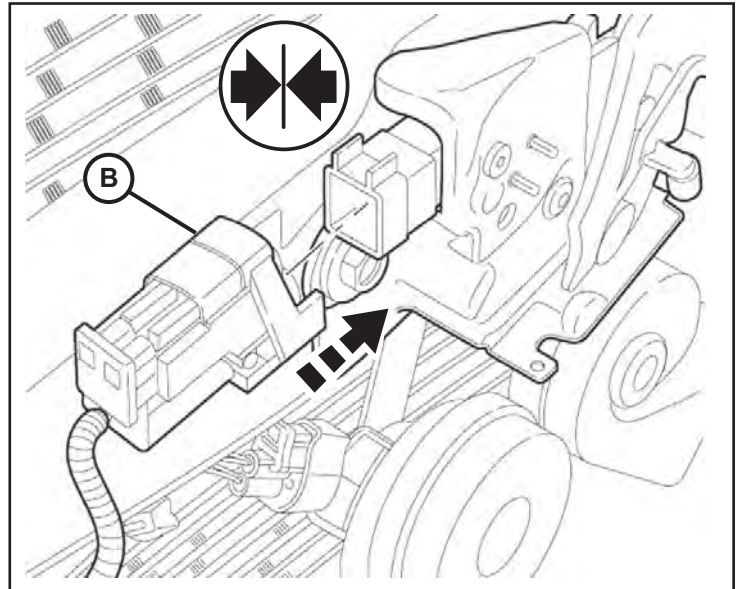

7. Acheminer le faisceau (B) sous le radiateur supérieure barre de métal et plus vers le côté conducteur le long d' le harnais de véhicule existant. Fixer avec des attaches de câble (E).

REMARQUE : Les attache-câbles ne devraient pas être distancés de plus de 100 mm.

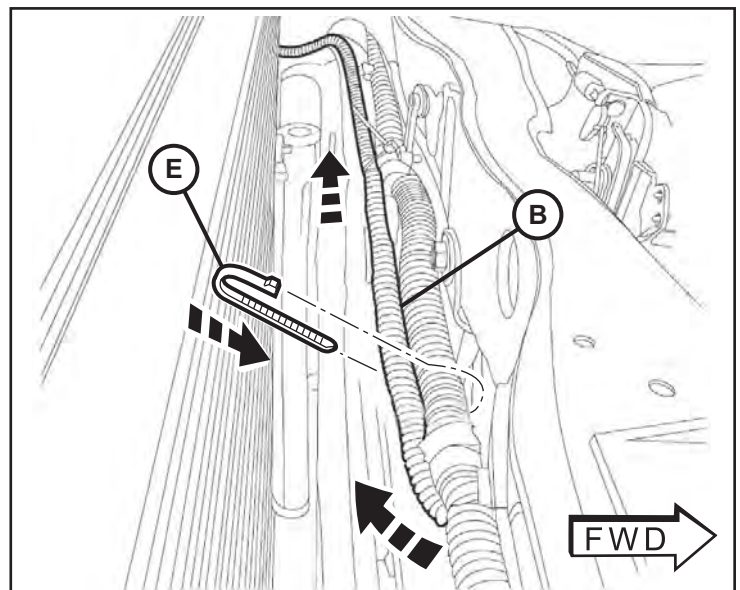

8. Acheminer le faisceau (B) sous le côté conducteur support de montage du radiateur. Faites passer soigneusement le dos harnais vers l'arrière du compartiment moteur par il passe derrière et sous la boîte à fusibles et le batterie. **Les attache-câbles ne devraient pas être distancés de plus de 100 mm (E).**

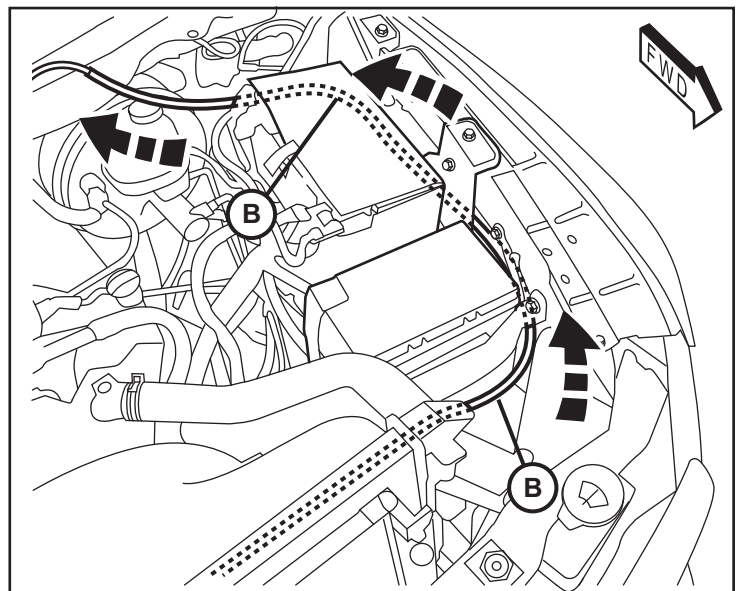

9. Le long du bord extérieur à côté de la batterie, retirez la existant écrou fil de terre. Placer la cosse de masse (B) du faisceau de câbles principal en position et refixer l'écrou.

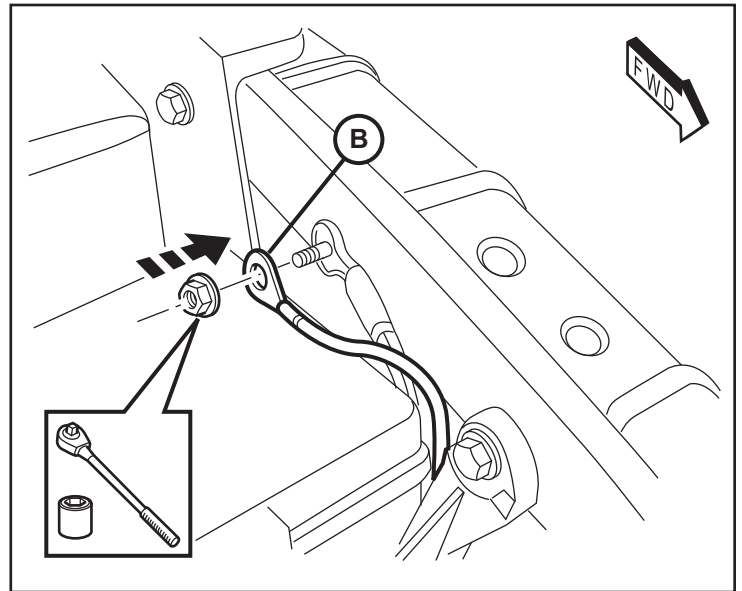

10. Localiser le joint en caoutchouc à l'arrière du moteur compartiment. Couper l'extrémité du tube d'accès et acheminer l'extrémité de faisceau de câbles (B) par l'intermédiaire de l'intérieur. Appliquer du RTV mastic pour le câblage électrique et tirez sur le faisceau de câbles dans le tube à sceller.

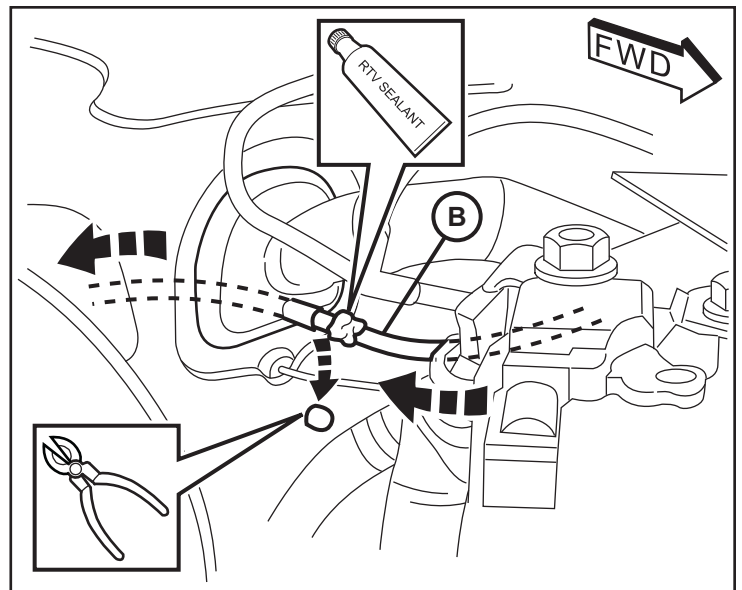

11. Retirez les deux attaches au bas du panneau de garnissage au-dessous du volant de direction. Retirez le loquet du capot. Débrancher le connecteur de liaison de données et enlever le panneau de garnissage. Tirez le harnais (B) jusqu'à l'intérieur.

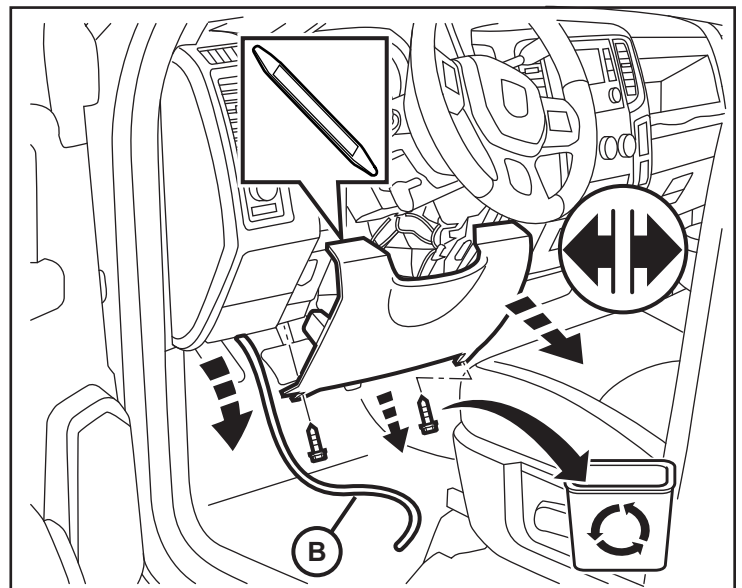

REMARQUE: Il peut être équipé d'un amplificateur audio monté à l'avant de la BCM. L'amplificateur doit être retirée pour permettre l'accès au BCM.

12. Débrancher les deux (2) bouchons de faisceaux de câbles de la fond de l'amplificateur.

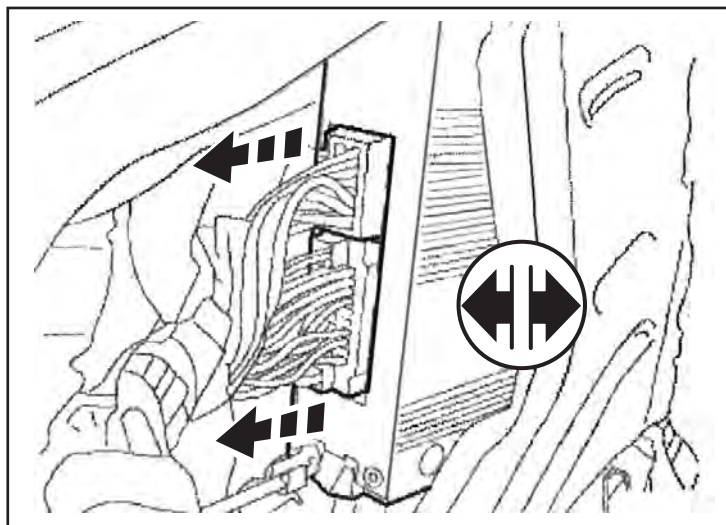

13. Desserrer les deux (2) support amplificateur de 7 mm vis de montage.

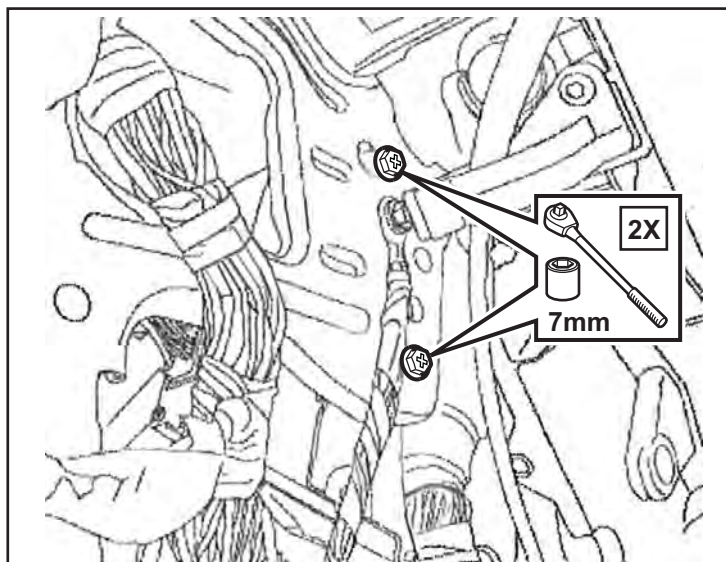

14. Desserrez l'une (1) vis 7 mm support de montage amplificateur situé dans la partie supérieure. Retirer l'amplificateur et le support.

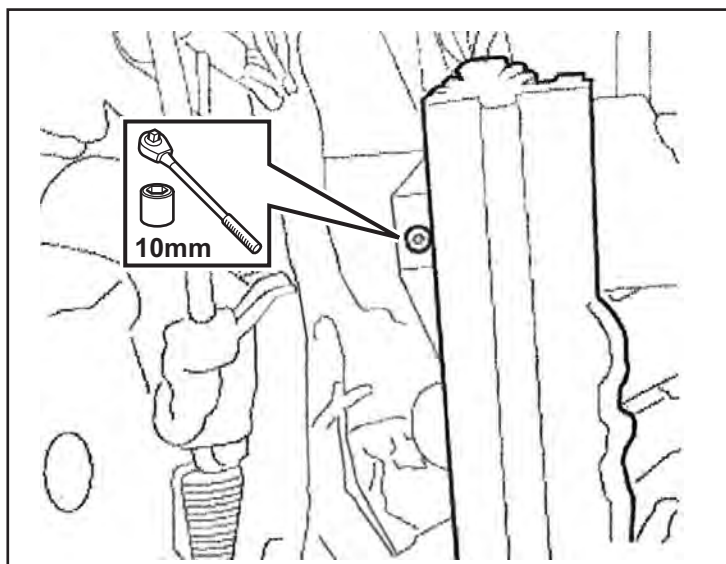

12. Localisez le BCM derrière le côté gauche du tableau de bord. Localiser et retirer le connecteur en haut à gauche de la BCM comme indiqué.

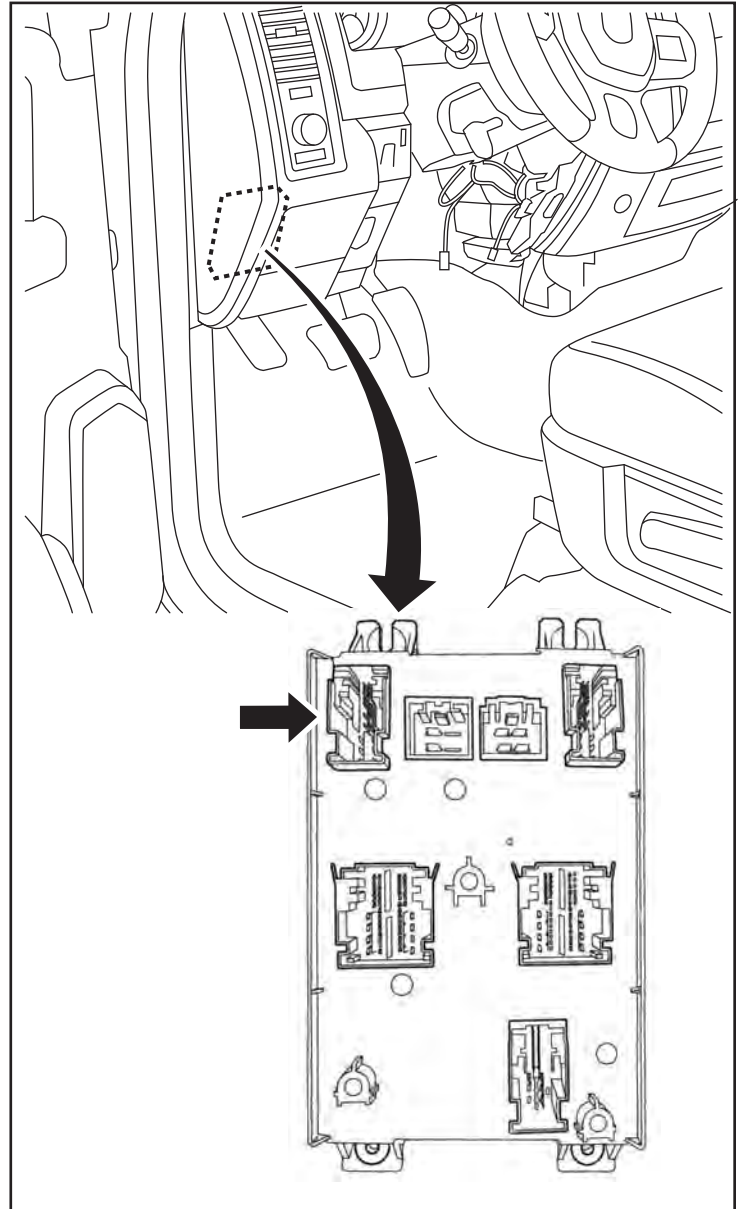

13. Appuyez sur les languettes de dégagement de la coquille du connecteur à (à l'arrière du connecteur) et séparez le connecteur de la coquille.

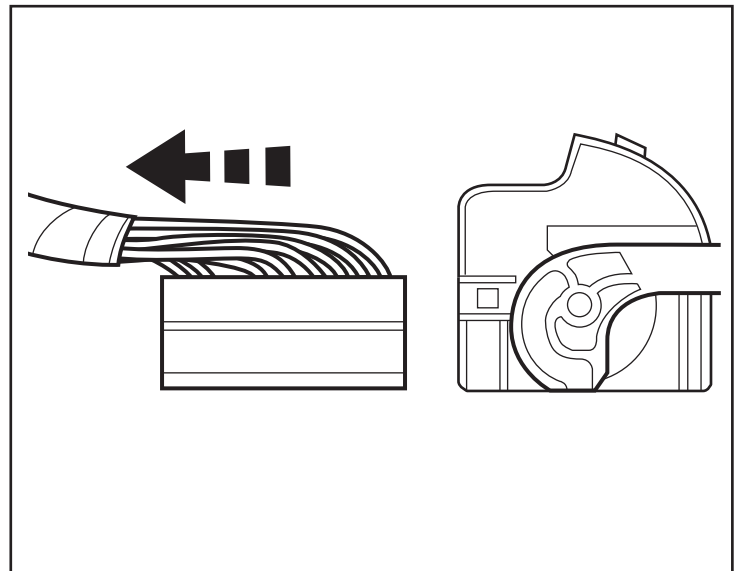

14. Localiser la broche 11 sur le connecteur.

REMARQUE: Si la broche 11 a une usine de fil présente harnais, retirer le fil de l'usine et du ruban adhésif de retour sur le harnais.

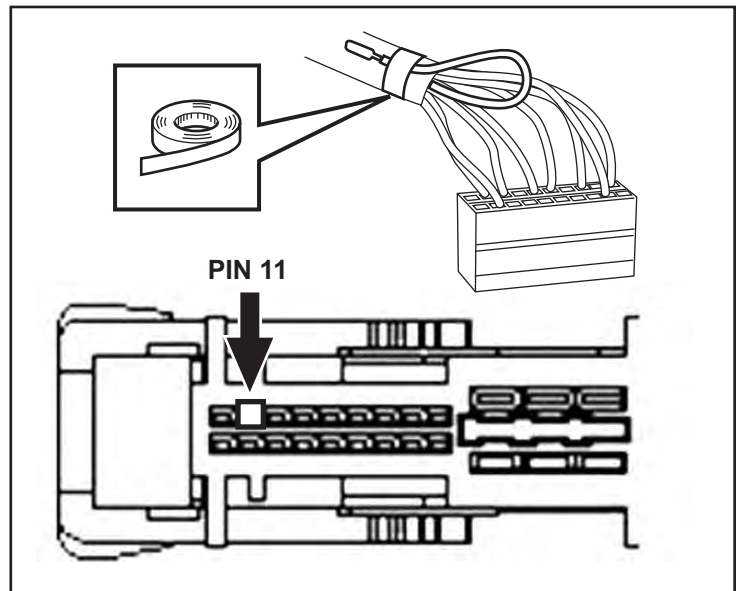

15. Insérer le connecteur du faisceau de fil ongles interrupteur (B) en broche 11 sur le connecteur.

16. Installer le boîtier externe et branchez le connecteur dans le dos BCM.

17. **Si nécessaire**, inversez les étapes 12 à 14 pour installer l'amplificateur audio.

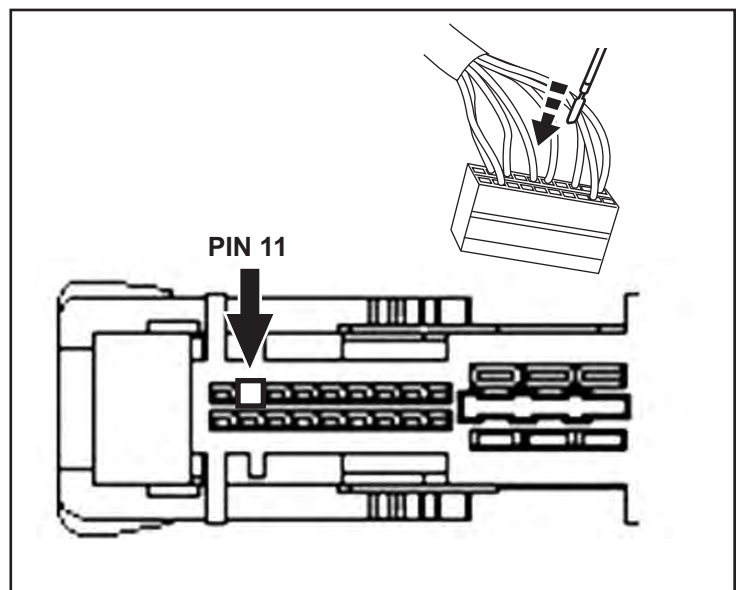

18. Grouper et ranger tout excès de harnais sous le tableau de bord avec de attache-câbles. Rebrancher le connecteur de liaison de données et le loquet de déverrouillage du capot et réinstaller le panneau de garniture sous le volant. Réinstaller deux (2) éléments de fixation sous le bord inférieur du panneau.

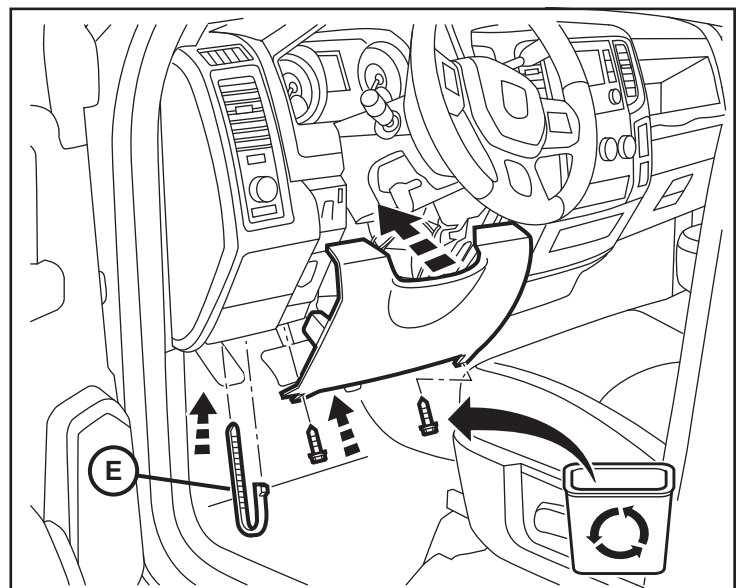

RETRAIT DE SIEGE ARRIERE

REMARQUE: Pour Standard Cabine et Mega Cabine, utilisation étapes 19 à 23.

Pour Crew Cabine et Quad Cabine, avancer aux étapes 24 à 27.

CABINE STANDARD ET MEGA

19. Faites glisser les sièges avant vers le tableau de bord
20. Banquette arrière rabattable vers l'avant.
21. Passer à l'étape 28 de l'avant, **retirer le bac de stockage.**
22. Si Cabine Standard et aucun bac de rangement arrière, avancer à l'étape 29, **A et B Étapes suppression du pilier.**
23. Si Cabine Mega et aucun bac de rangement arrière, avancer à l'étape 30, **B et C Étapes suppression du pilier.**

CABINE CREW CABINE ET QUAD

REMARQUE: Si banquettes divisée 60/40, seulement enlever le siège arrière du côté conducteur. Si banquette complète, enlevez le siège entier.

REMARQUE: banquette 60/40 illustré. Banquette solide est similaire.

24. Déconnecter un (1) connecteur électrique, le cas échéant.

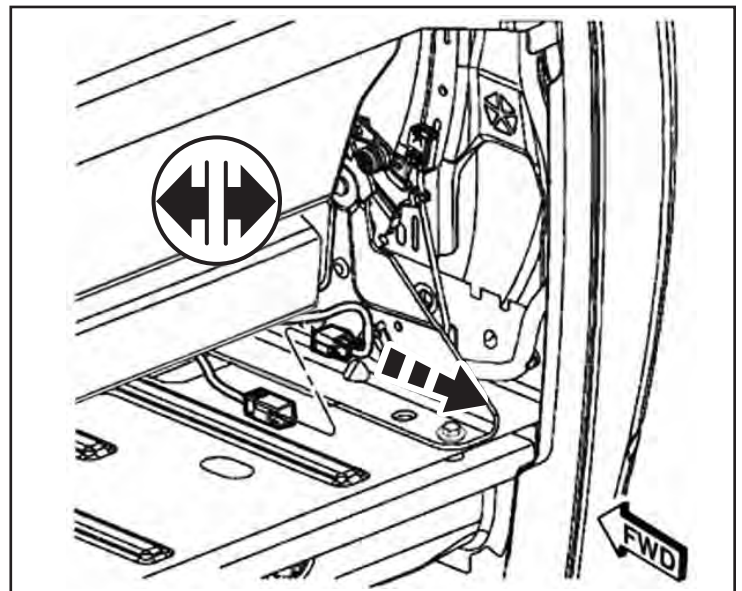

28. S'IL YA UN PLATEAU DE RANGEMENT

Retirer les trois (3) éléments de fixation du fond de l' Plateau de rangement. Retirez le bac de stockage.

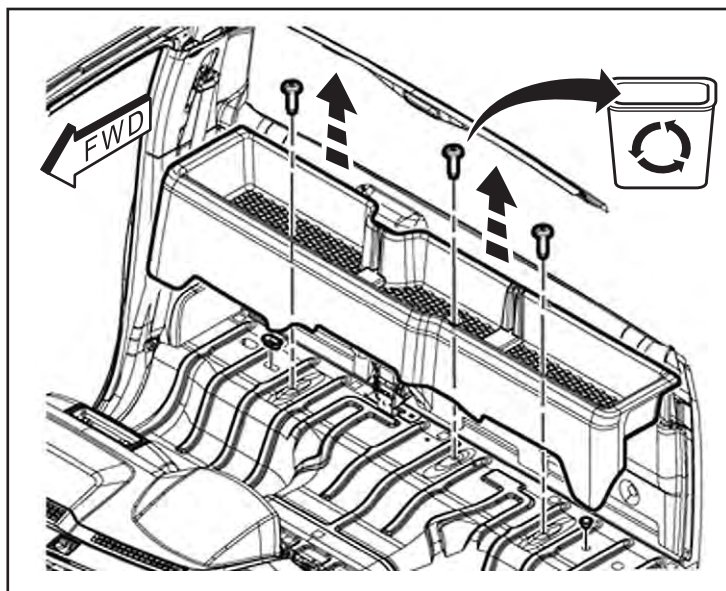

NOTE: Les panneaux d'habillage intérieur suivantes doivent être enlevés pour permettre la garniture de toit soit abaissé. c'est nécessaires pour monter correctement le module d'antenne.

A-PILIER DE RETRAITS

CABINE STANDARD

29. Utilisez un bâton de garniture pour soulever deux ouvertés (2) couvre fixation dans le panneau du côté du conducteur Un pilier-trim. Retirez les deux attaches du panneau A-pilier trim. Retirez le panneau.

REMARQUE: côté passager montant A n'a pas besoin d' être retiré.

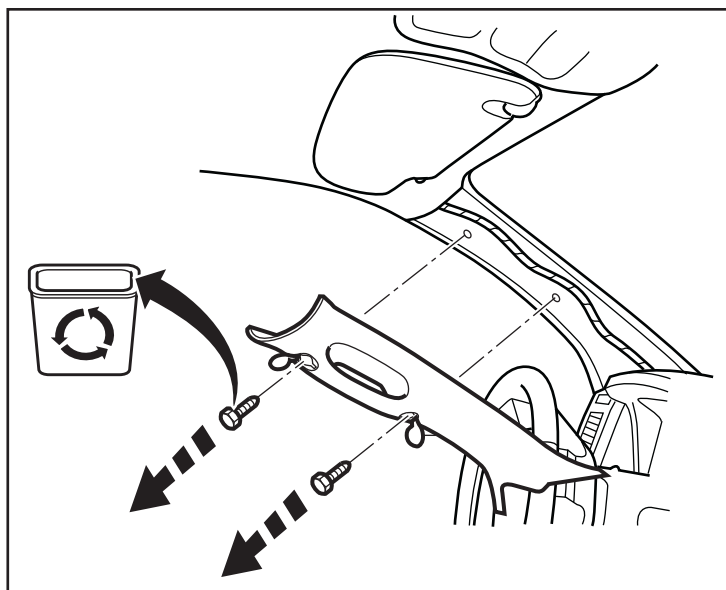

B-PILIER DE RETRAITS

CABINE STANDARD

30. Retirer le boulon d'ancrage de ceinture de sécurité en bas. Séparer la pince à l'avant du panneau. Séparer les clips restants de retenue et retirez le panneau inférieur de finition.

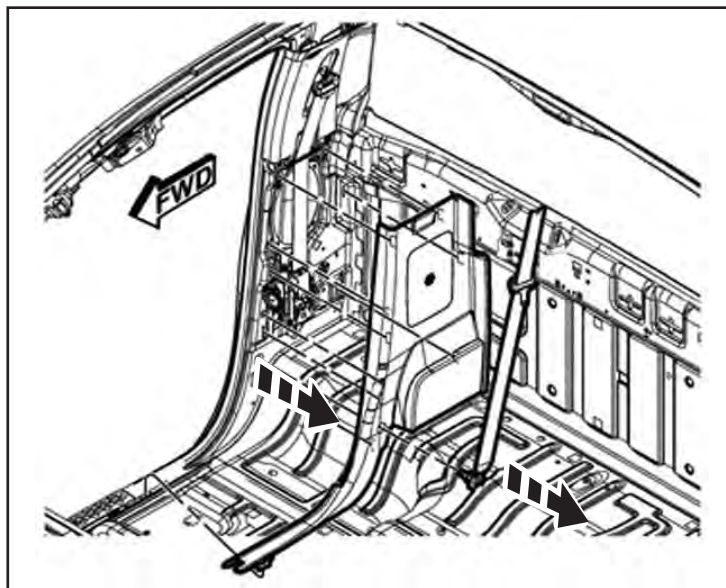

31. Utilisez un bâton de garniture pour enlever la ceinture de sécurité tournant en boucle couvrir. Retirez le boulon de tourner en boucle. Retirez le supérieure panneau de garnissage et de libérer les clips de retenue.

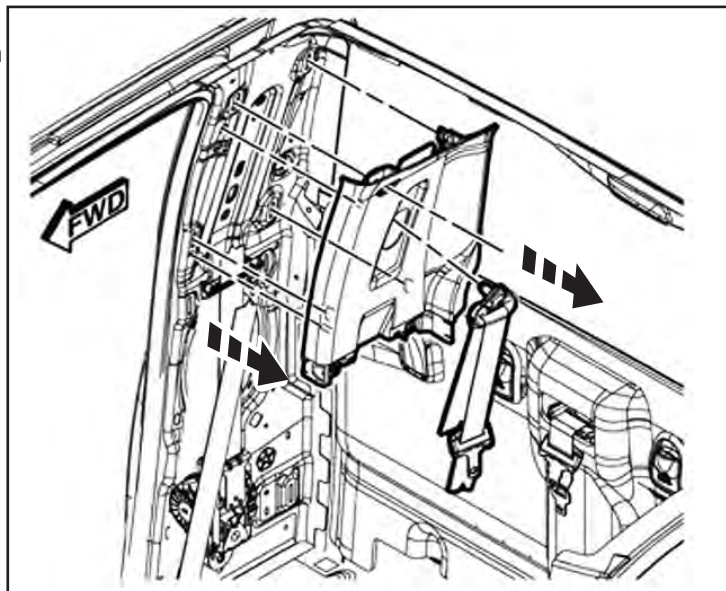

CABINE CREW / CABINE QUATRE

32. Enlever les panneaux avant et arrière de garniture de seuil de porte.

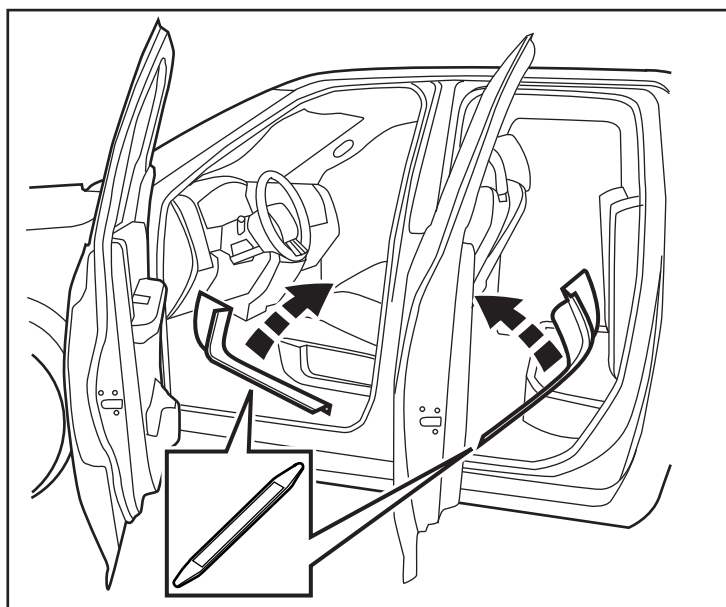

33. Libérer tous les clips de fixation et retirer le panneau inférieur de finition.

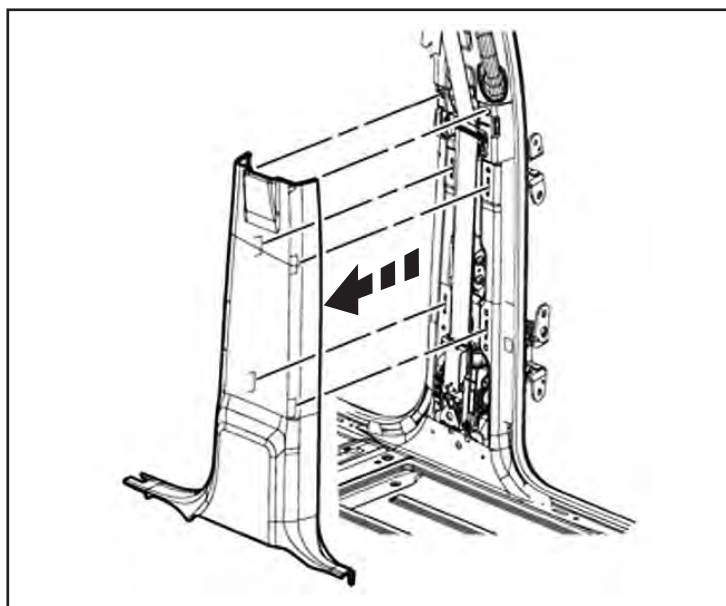

34. Utiliser un bâton garniture d'enlever les couvercles à la poignée. Enlever les deux (2) attaches de la poignée et retirer la poignée de la B-pilier. Retirez le couvercle de la ceinture de sécurité et enlever le boulon de tourner en boucle. Utilisez un bâton de garniture de libérer tous les clips de fixation et retirer le panneau à partir du montant central. Retirer la ceinture de sécurité à partir du panneau et retirez le panneau du véhicule.

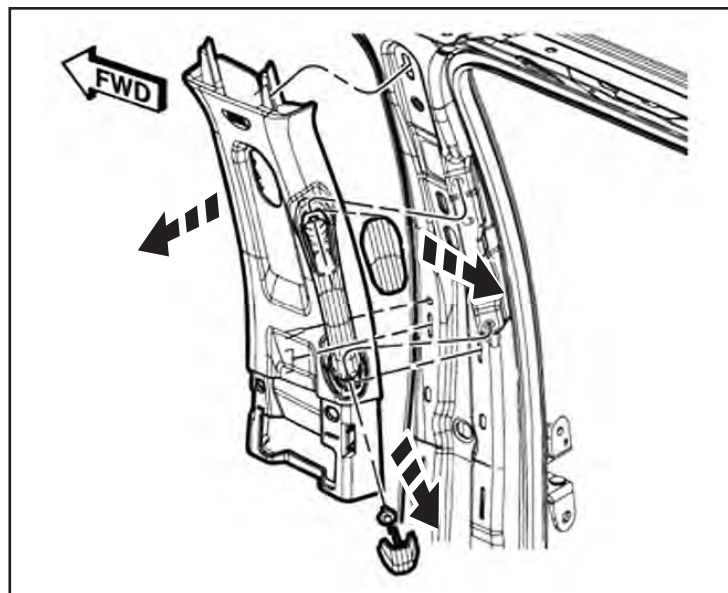

C-PILIER DE RETRAITS

CABINE CREW

35. Utiliser un bâton de garniture pour enlever la boucle de la ceinture de sécurité couvrir. Retirez le boulon de tourner en boucle. Retirez le inférieure boulon d'ancrage de ceinture de sécurité. Retirez le Relâchez le plus bas et panneau de garniture supérieure clips de fixation. Retirer la partie inférieure et supérieures des panneaux de garniture.

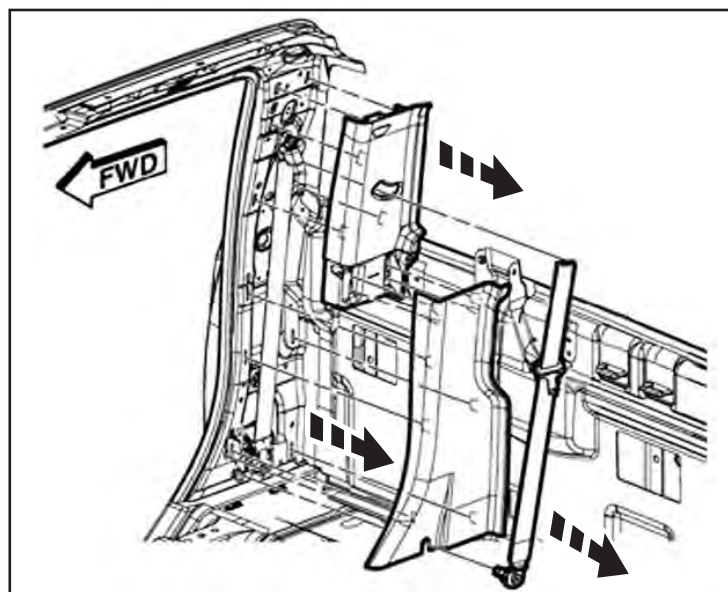

QUATRE PORTES

36. Utiliser un bâton de garniture pour enlever la boucle de la ceinture de sécurité couvrir. Retirez le boulon de tourner en boucle. Retirez le inférieure boulon d'ancrage de ceinture de sécurité. Retirez le Relâchez le plus bas et panneau de garniture supérieure clips de fixation. Retirer la partie inférieure et supérieures des panneaux de garniture.

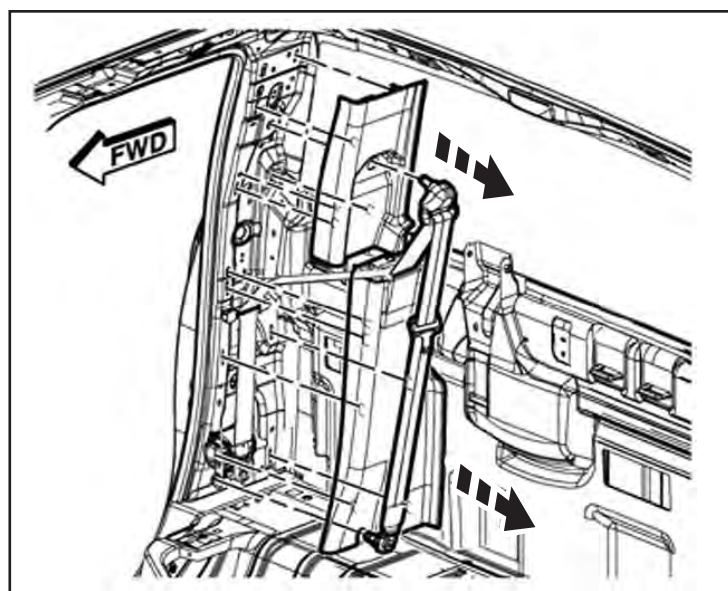

RETOUR DE RETRAITS PANNEAU DE

37. Si équipé de crochets utilitaires, utiliser un bâton de garniture dégager le verrou du couvercle crochet. Ouvrez le couvercle et retirez un (1) attache. Retirez tous les crochets utilitaires.

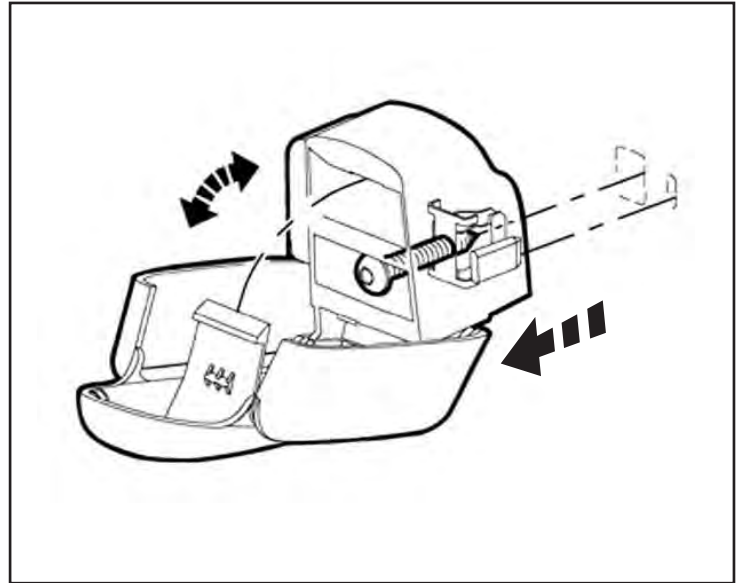

DEUX PORTES

38. Retirez l'ancrage de ceinture inférieure. Retirez le panneau de garniture arrière.

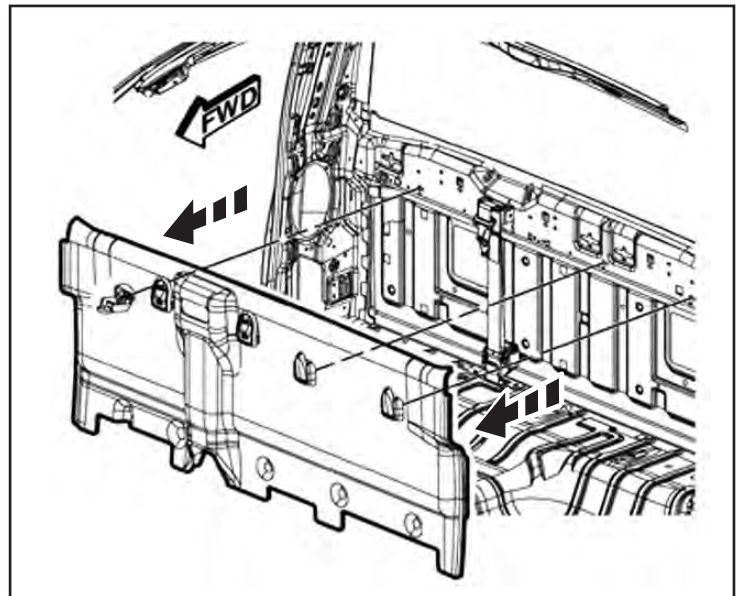

QUATRE PORTES

39. Retirez les sangles d'attache de sécurité de l'enfant et les sièges enjoliveur central ceinture de garniture de la paroi arrière. Retirer les trois (3) éléments de fixation du panneau arrière. Retirez le panneau de garniture arrière.

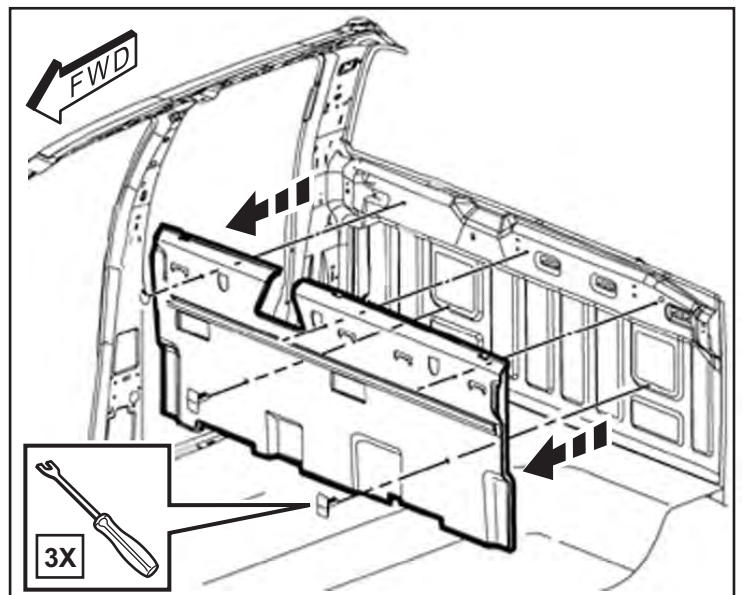

40. Localisez le module existant à l'arrière mur.
Débranchez tous les connecteurs de faisceau.
Retirez les deux (2) repousser la visserie broches.
Retirez le RF Module Hub.

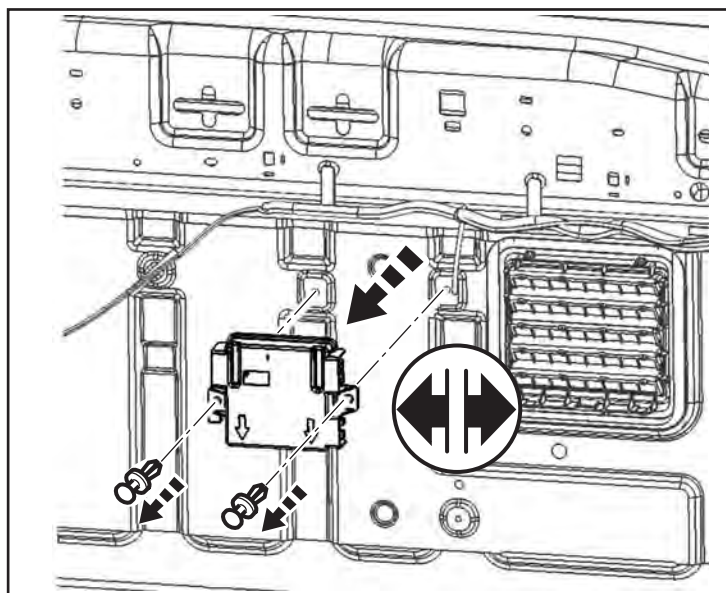

41. Placez le nouveau RF Hub module (C) en position.
Fixez le module au mur avec deux (2) attaches fournies (F) et rebranchez tous les connecteurs de faisceau.

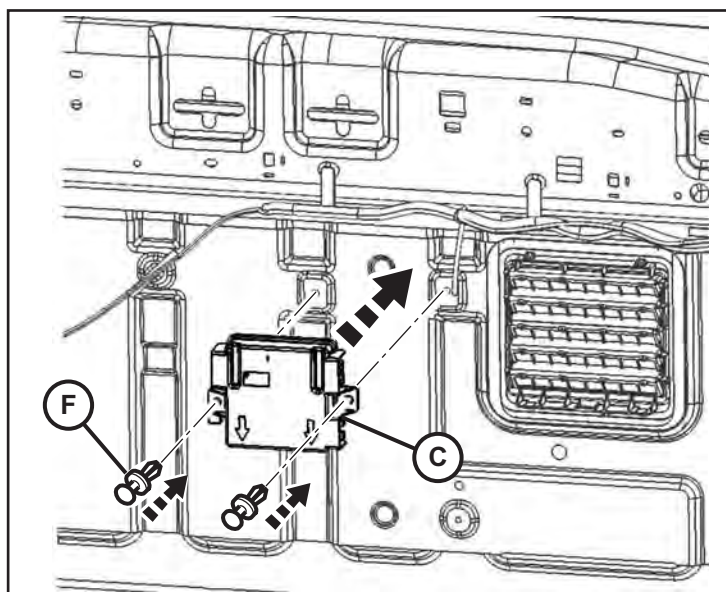

42. Retirer les attaches et les deux (2) crochets de le bord arrière de la garniture de pavillon. Sortir avec précaution le panneau vers le bas assez loin pour localiser l'antenne des trous de montage au-dessus de la lunette arrière.

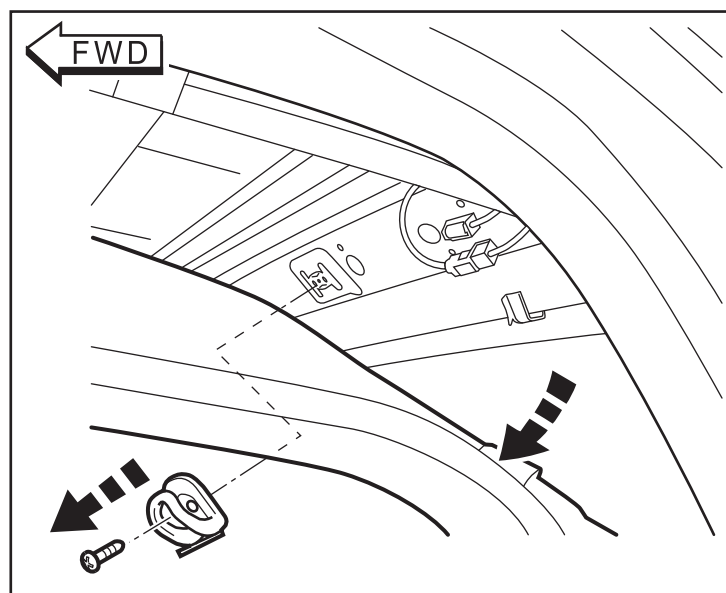

43. Placez le module d'antenne (D) ci-dessus à l'arrière fenêtre. Fixer en place en appuyant deux (2) attaches (J) dans les trous de fixation prévus.

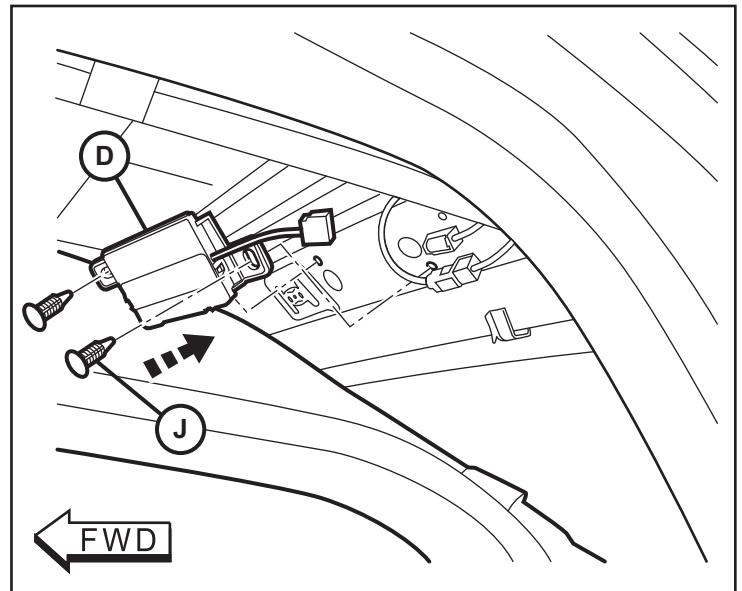

44. Brancher le câble de raccordement (G) dans le module d'antenne. Faites passer le câble de raccordement vers l'C-pilier.

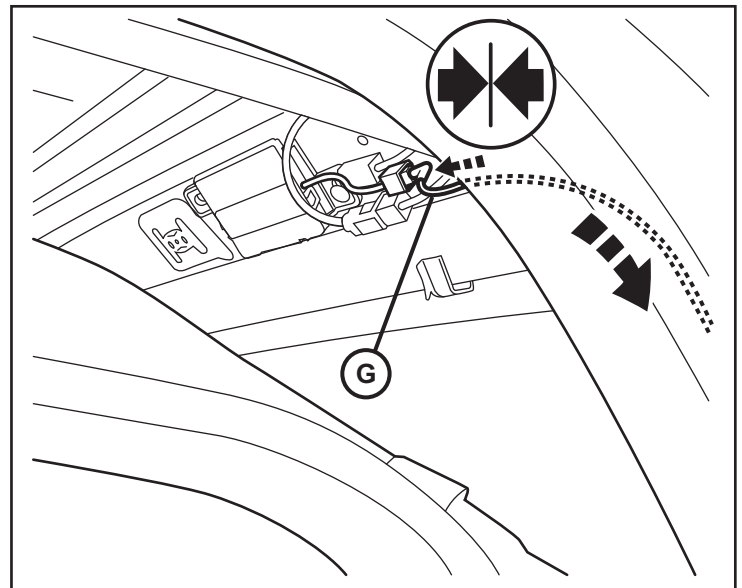

45. Faites passer le câble (G) le long de la C-pilier et sécuriser tous les 150mm avec bande Strap (I), tel qu'illustré

REMARQUE: Veillez à ne pas interférer avec la ceinture de sécurité mécanisme en aucune façon.

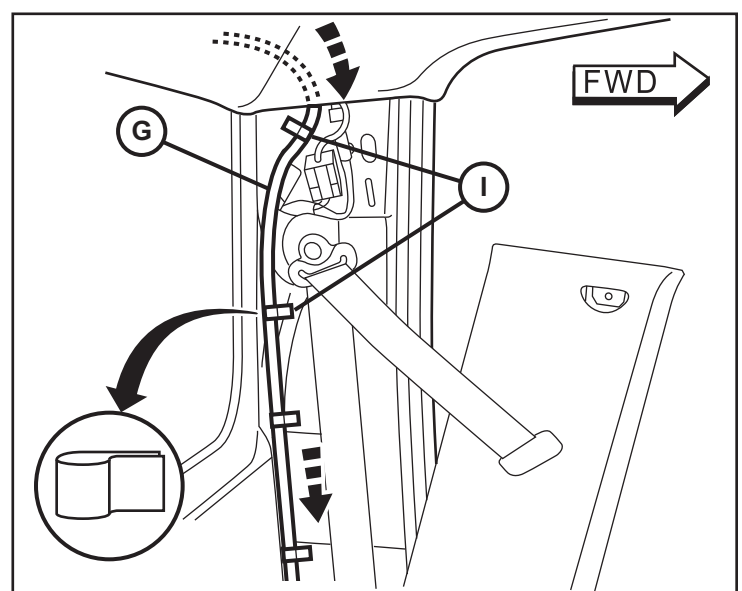

46. Branchez le câble de raccordement (G) dans le RF Hub module (C) derrière le siège arrière.
Fixez le câble le long de l'arrière mur tous les 150mm avec bande Strap (I).

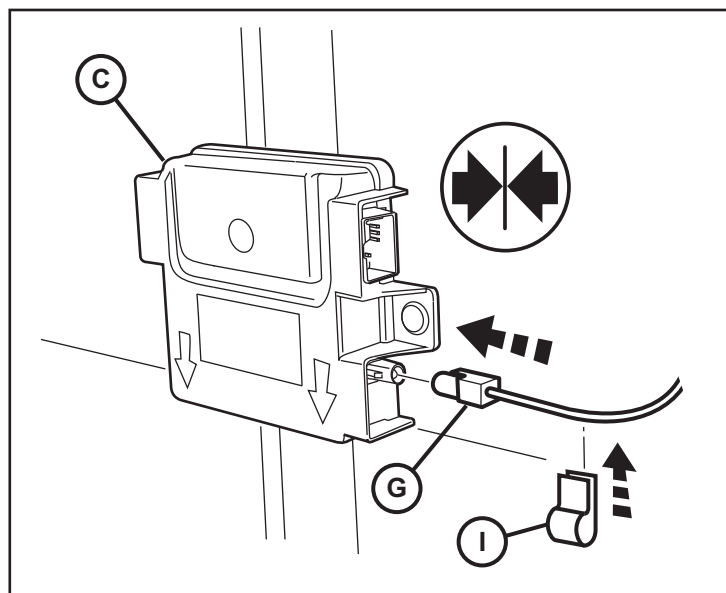

47. **Contrôlez tout le câblage et coupez l'excédent des attaches-câbles.**
48. **Inverser l'étape 42 pour réinstaller la tête d'affiche.**
49. **Inverser les étapes 19 à 39 comme nécessaire pour réinstaller les panneaux de garniture intérieure.**
50. **Inversez les étapes 1 et 2 pour réinstaller panneau de couverture de radiateur et rebrancher la batterie.**

PROGRAMMATION DES NOUVELLES CLÉS DE CONTACT

REMARQUE : Pour effectuer cette procédure, la version du logiciel wiTECH doit être la dernière version émise.

REMARQUE : Un maximum de huit clés peut être programmé au module routeur de radiofréquence (RFHM).

REMARQUE : Le FOBik original du véhicule ne peut pas être réutilisé.

NOUVEAU RADIO FRÉQUENCE HUB MODULE ET TOUCHE LA PROGRAMMATION PROCÉDURE

Remarque: Vous devez utiliser la dernière procédure de programmation de service pour les étapes suivantes.

1. Programmer les FOBIKs d'allumage (avec allumage éteint)
2. Effectuez la procédure de remplacement RF-HUB
3. Programmer tous les numéros capteur de indentation de pression des pneus dans RF-HUB fonctions diverses.

DÉSFFECTATION TEMPORAIRE DU DÉMARRAGE À DISTANCE

1. Sélectionnez « BODY CONTROL MODULE (BCM) ».
2. Sélectionnez « TEMPORARY REMOTE START DISABLE ».
3. Suivez les directives des invites et vérifiez que le démarrage à distance est activé.
4. Le carillon du tableau de bord se fera entendre à quelques reprises signifiant que le tableau de bord et le BCM sont réinitialisés.

EFFACEMENT DE TOUS LES CODES DTC

REMARQUE : La meilleure méthode pour effacer tous les codes DTC est d'utiliser l'application désignée de l'outil wiTECH.

ESSAI DU DÉMARRAGE À DISTANCE

Faites un essai avec le véhicule arrêté et toutes les portes verrouillées pour confirmer le bon fonctionnement.



Ram Arranque remoto

www.mopar.com

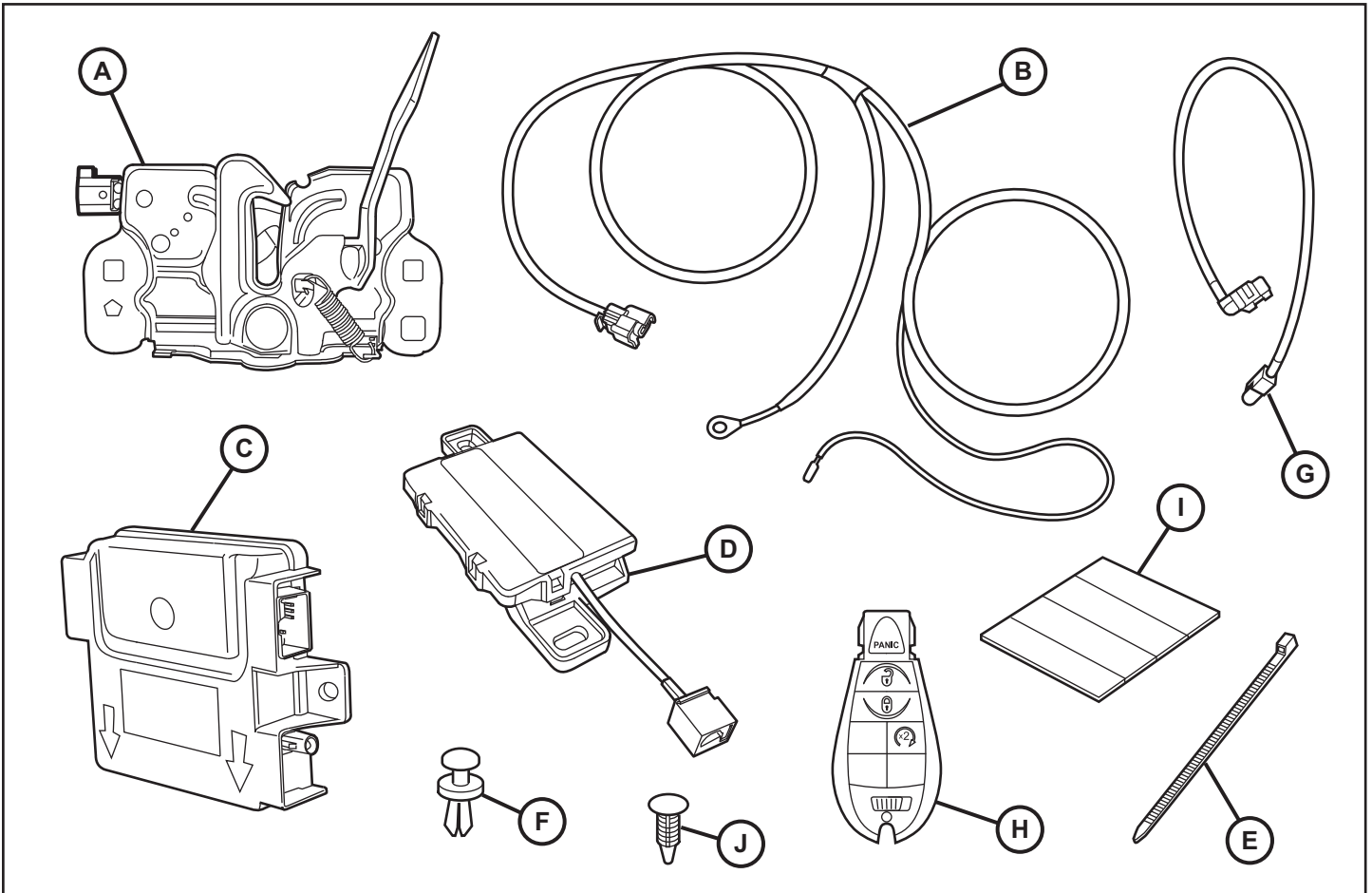

ELEMENTO	DESCRIPCIÓN	CANTIDAD
A	Capucha Montaje del Seguro	1
B	Capucha del cableado del interruptor	1
C	RF Hub Módulo	1
D	Antena de arranque remoto	1
E	Sujetacables	10
F	Empuje Pin	2
G	Antena Cable Jumper	1
H	Llavero transmisor de encendido	2
I	Correa de cinta	3
J	Árbol de navidad del sujetador	2

HERRAMIENTAS REQUERIDAS

Llave de dado	Juego de dados métricos	Destornillador Phillips	Varilla de vestidura
Puntas de destornillador Torx	Cinta	Cortadores de alambre	RTV Sellador
			Herramienta para hacer palanca

NOTA: LEA CON ATENCIÓN LAS INSTRUCCIONES ANTES DE INSTALAR ESTE ACCESORIO.

PRECAUCIÓN: El arranque automático XBM se puede instalar ÚNICAMENTE en vehículos que tienen las siguientes opciones de fábrica: transmisión automática, acceso remoto sin llave e immobilizador. El código de venta del XBM se debe añadir a la base de datos y se debe ejecutar la función Restablecer la configuración del vehículo (utilizando una herramienta de diagnóstico) antes de instalar el nuevo módulo RHFH. No hacerlo inhabilitará la función 92s de arranque remoto del módulo RFHM. El técnico debe esperar 1/2 hora luego de ingresar el código de venta del XBM en DealerConnect antes de instalar el módulo RFHM y restablecer la configuración del vehículo. Mientras tanto, el técnico puede instalar todos los demás componentes, excepto el módulo RFHM.

AÑADIR CÓDIGO DE VEHÍCULO EN VENTAS WEB DealerCONNECT. Obtener número de 4 dígitos PIN del personal de los concesionarios autorizados.

Se debe actualizar el VIN del vehículo con el código de ventas del accesorio que se instaló para habilitar la funcionalidad del sistema. Utilizando el sitio Web DealerCONNECT y la herramienta de diagnóstico, realice el procedimiento siguiente:

1. Inicie sesión en <https://dealerconnect.chrysler.com>
2. En la pestaña de servicio, dentro del cuadro de Administración de la garantía, localice "Vehicle Option Updates" (actualización de opciones del vehículo). Ingrese el VIN del vehículo y añada el código de ventas XBM (Arranque remoto) como "Dealer Installed Option" (opción instalada por el distribuidor).
3. Confirme que el nuevo código de ventas se haya añadido correctamente al VIN.

NOTA: Asegúrese de que tiene el software actual Witech para realizar este procedimiento. Compruebe vehículo para los códigos de error antes de la instalación y claro o la reparación, según sea necesario.

1. Con la herramienta WiTECH conectado tanto a la Internet y el vehículo, siga los pasos a continuación:
2. Coloque el encendido en la posición de marcha.
3. Desplazarse con WiTECH a los datos RF Hub y registrar el ID del sensor de neumáticos a utilizar después de la instalación.
4. Seleccione la opción "Restaurar configuración del vehículo" en el menú de preparativos de vehículos y siga las instrucciones WITECH.

PASOS DEL PROCEDIMIENTO:

ADVERTENCIA: Para evitar lesiones graves o fatales en vehículos equipados con bolsas de aire, inhabilite el Sistema de protección complementario (SRS) antes de intentar realizar cualquier diagnóstico o servicio al volante de dirección, columna de dirección, bolsa de aire, tensor de cinturón de seguridad, sensor de impacto o componente del panel de instrumentos. Desconecte y aisle el cable negativo de la batería (tierra), luego espere dos minutos para que se descargue el condensador del sistema antes de realizar cualquier diagnóstico o servicio. Esta es la única forma segura de inhabilitar el SRS. De no tomarse las debidas precauciones se puede producir un despliegue accidental de la bolsa de aire.

1. Afloje un (1) perno de 10mm y desconecte el cable negativo de la batería.

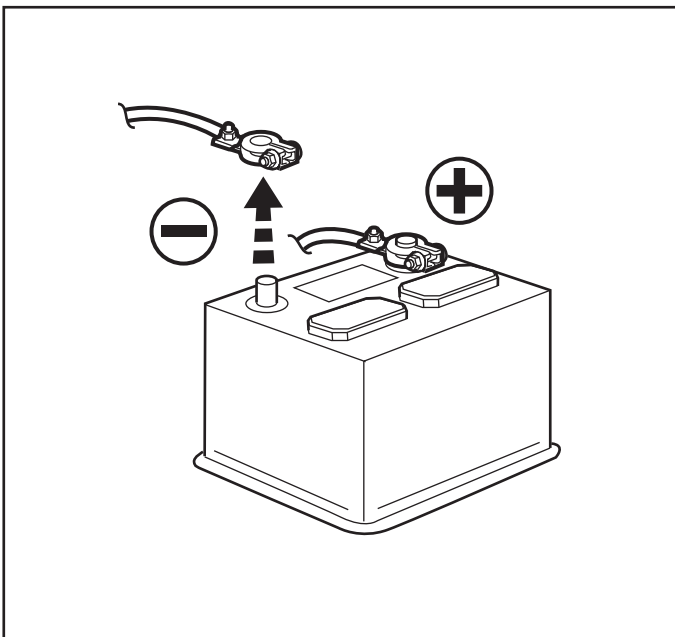

2. Abra el capó. Con cuidado, haciendo palanca seis (6) clips del panel de el panel de la cubierta del radiador. Retire el panel.

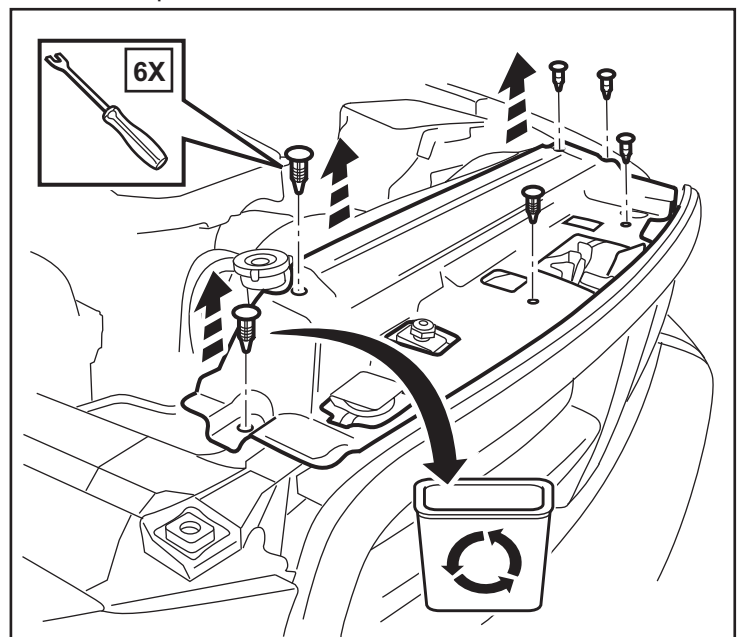

3. Use un lápiz de grasa para marcar la posición del pestillo de la cubierta sobre el travesaño del radiador. Retire los dos (2) tornillos de cabeza hexagonal de 10 mm desde el cierre de la capilla.

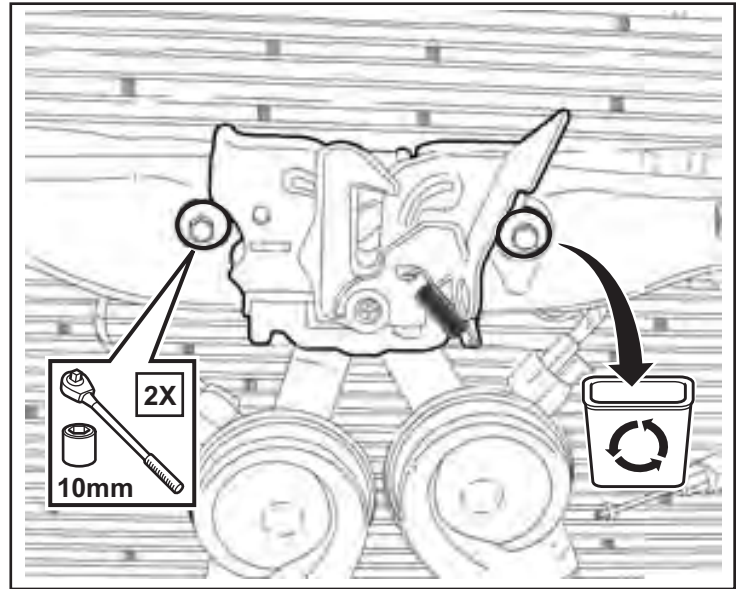

4. Desconecte y retire el pestillo de la cubierta del cable de liberación. Quite el pestillo de la cubierta.

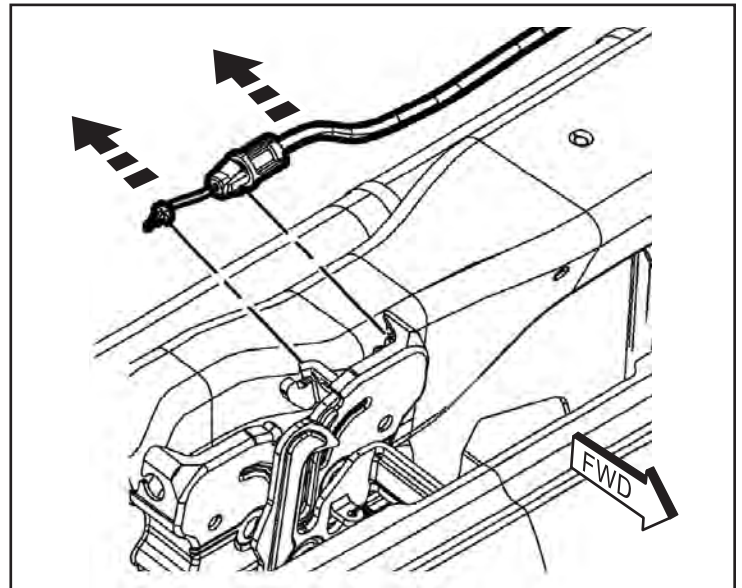

5. Vuelva a conectar el cable de liberación de pestillo de la cubierta de la parte posterior del pestillo de la cubierta nueva. Coloque el pestillo de la cubierta nueva (A) con las marcas de lápiz y asegure con dos (2) pernos hexagonales. Apriete los tornillos a 11 Nm (8 lb-pie).

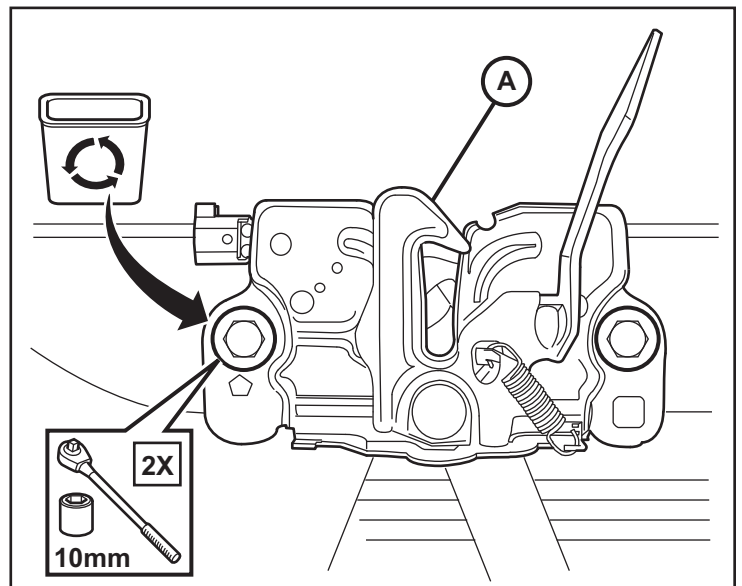

NOTA: Un arnés puede ser instalado de fábrica. Mira detrás del radiador justo debajo de la superior del radiador travesaño. Si hay un arnés, separar el conector, ruta debajo de la barra transversal y enchúfelo en el pestillo de la cubierta. Si el arnés no está presente, siga los pasos 6 a 12.

6. Conecte el arnés del interruptor del capó (B) a la campana pestillo de montaje.

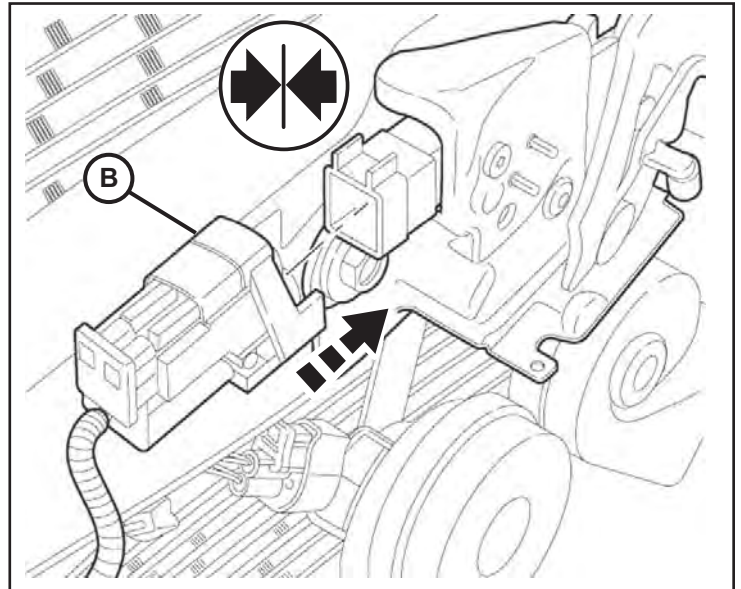

7. Pase el cableado del interruptor (B), bajo la superior del radiador la barra transversal ya lo largo de más hacia el lado del conductor el arnés del vehículo existente. Asegure con lazos (E).

NOTA: Las Sujetacables se deben instalar no más allá a 100 mm de distancia.

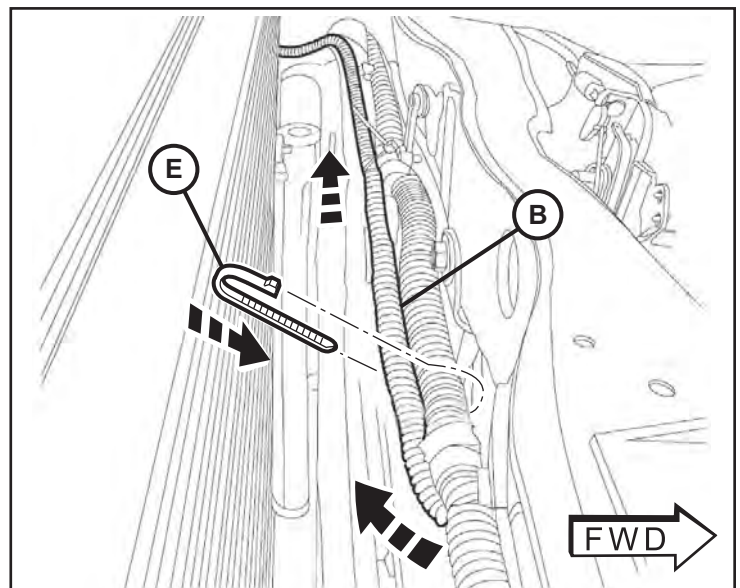

8. Pasar el mazo (B) debajo del lado conductor radiador soporte. Coloque con cuidado la parte posterior mazo de cables hacia la parte trasera del compartimiento del motor por pasándolo por detrás y debajo de la caja de fusibles y el batería. Asegure con lazos cada 100 mm según sea necesario (E).

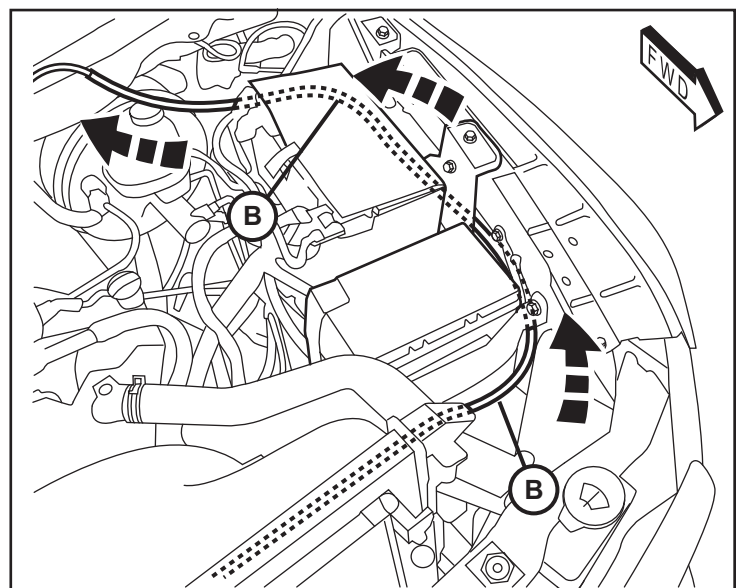

9. En el borde exterior próximo a la batería, retire la tuerca para cable existente. Coloque el suelo anillo terminal del arnés principal (B) y vuelva a colocar la tuerca para fijarlo.

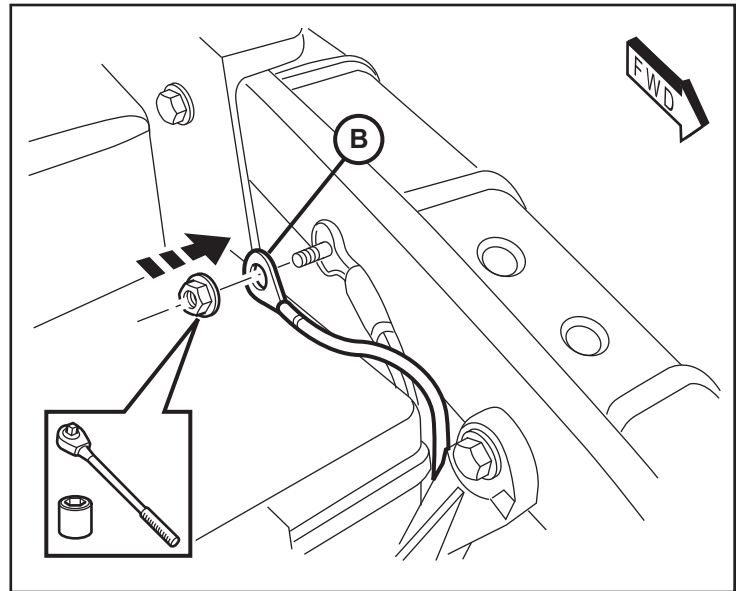

10. Localizar el pasacables de goma a la parte posterior del motor compartimiento. Cortar el extremo del tubo de acceso y alimentar el arnés (B) a través del interior. Aplicar RTV sellador en el cableado y tire de los cables en el tubo para sellar el cableado en el tubo.

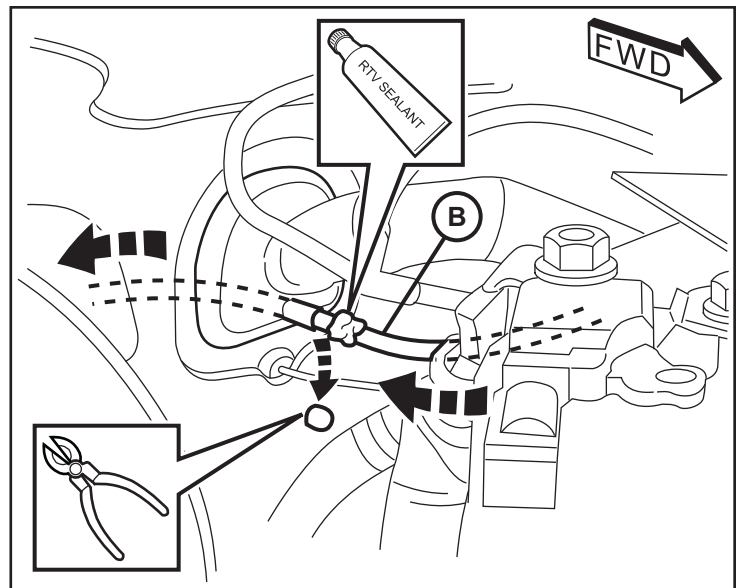

11. Retire los dos tornillos en la parte inferior del panel de ajuste bajo el volante. Con cuidado, saque el pestillo de liberación del capó. Desconecte el conector de datos enchufe y quitar el panel de ajuste. Tire del arnés (B) hasta el interior.

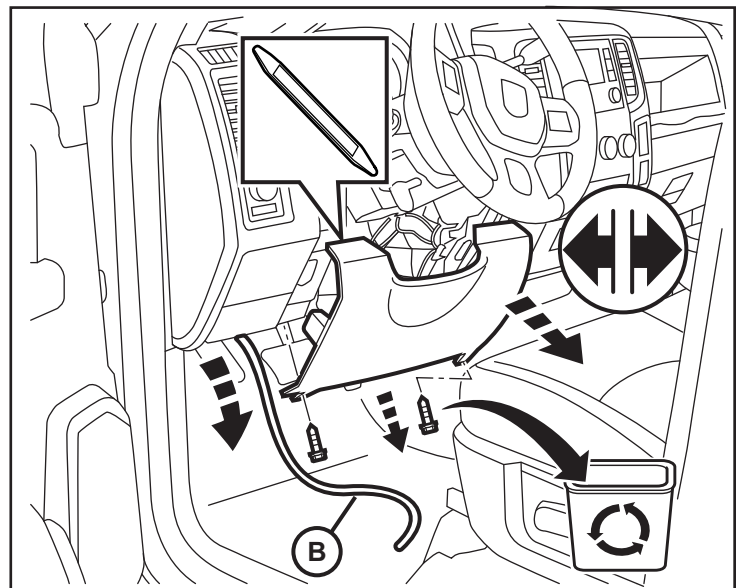

NOTA: El vehículo puede estar equipado con un amplificador de audio MONTADO EN FRENTE DE LA BCM. ESTO DEBE SER REMOVIDO PARA PERMITIR EL ACCESO A LA BCM.

12. Desconectar dos (2) conectores de mazo de cables de la parte inferior del amplificador.

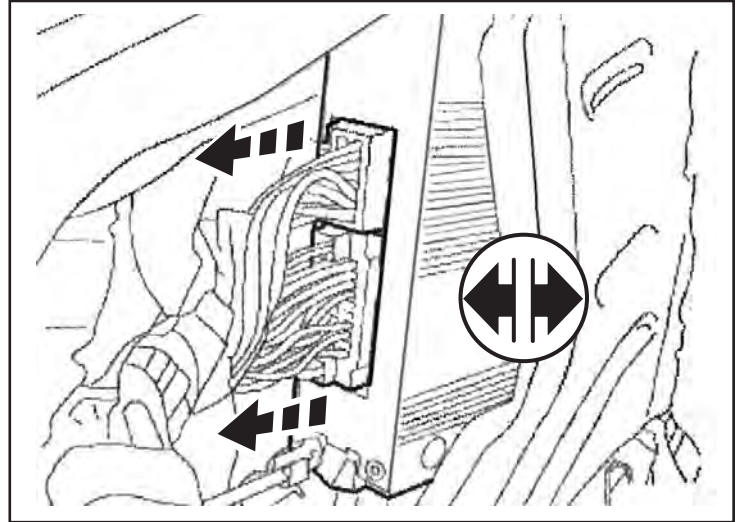

13. Afloje los dos tornillos (2) amplificador de 7 mm de montaje.

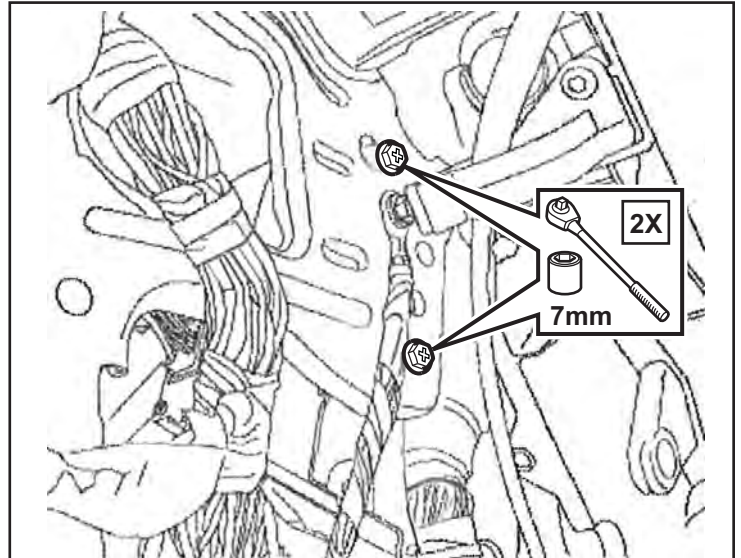

14. Afloje el (1) tornillo de montaje de amplificador de 7 mm en la parte superior. Eliminar el amplificador y el conjunto de soporte.

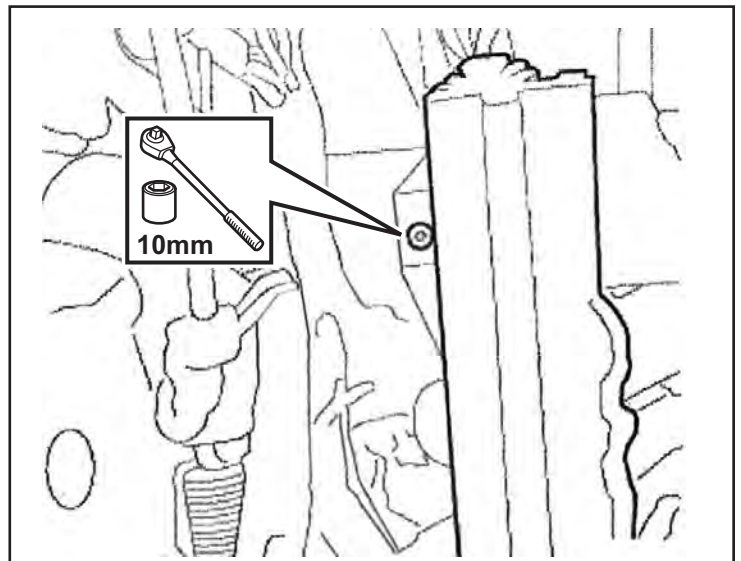

12. El BCM se encuentra detrás del tablero de instrumentos, en el lado izquierdo. Localice y retire el conector de la parte superior izquierda de la BCM como se indica.

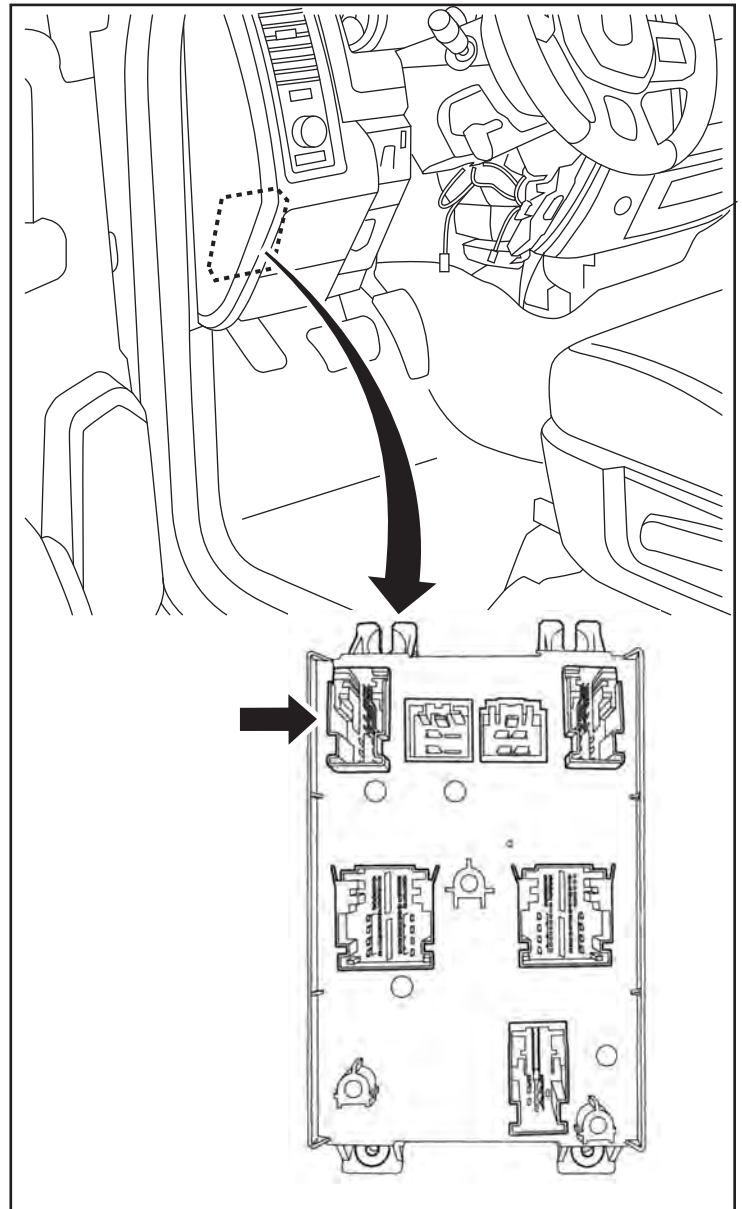

13. Presione las lengüetas de liberación en la parte posterior del conector y deslice el enchufe de la carcasa exterior.

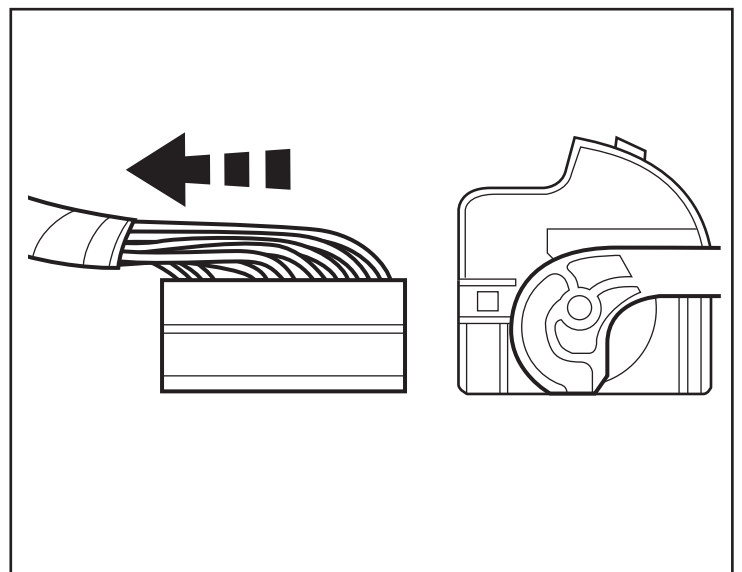

14. Coloque el Pin 11 del conector.

NOTA: Si hay un mazo de cables conectado al pin 11, quite el alambre y cinta de nuevo en la aprovechar.

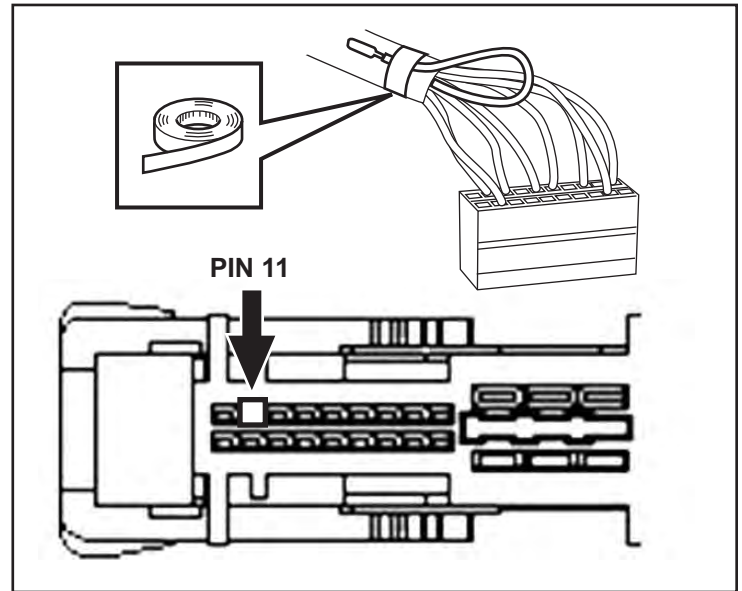

15. Inserte el conector del cable del arnés del interruptor (B) en el pin 11 del conector.

16. Vuelva a instalar la cubierta externa y conecte de nuevo el conector en el BCM.

17. **Si es necesario**, invierta los pasos 12 a 14 para volver a instalar el amplificador de audio.

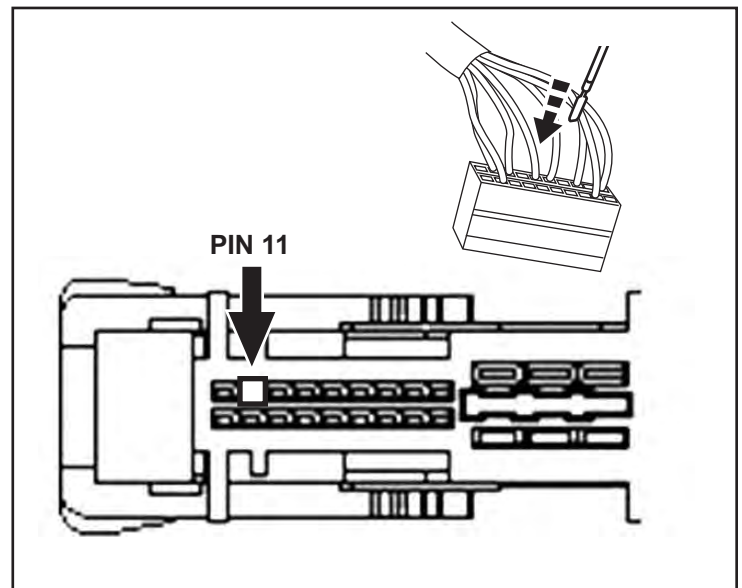

18. Unir y guardar cualquier exceso de cableado bajo el tablero de instrumentos con lazos. Vuelva a conectar el conector de datos y el pestillo de liberación del capó y vuelva a instalar el panel bajo el volante. Vuelva a instalar dos (2) elementos de fijación bajo el borde inferior del panel.

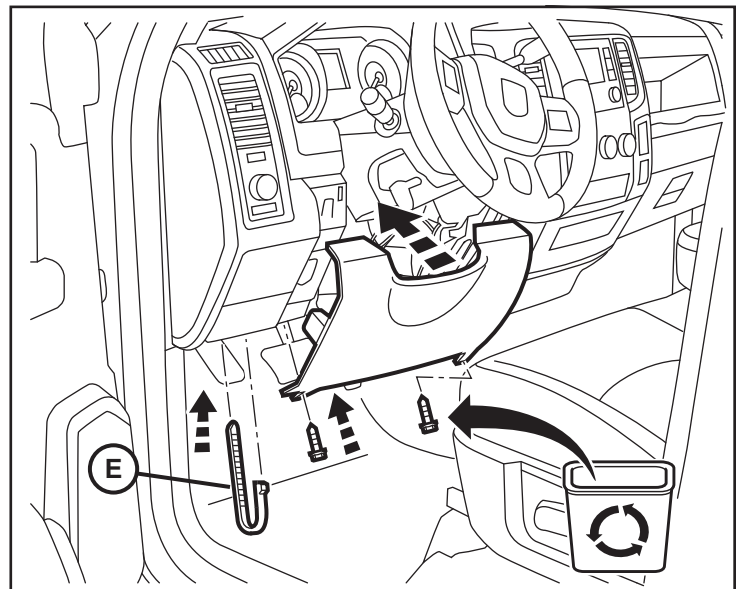

REMOCIÓN DEL ASIENTO TRASERO

NOTA: Para Standard Cab y Mega Cab, el uso de los pasos 19 a 23.

Para Crew Cab y Quad Cab, avanzar a los pasos 24 a 27.

CAB ESTÁNDAR Y MEGA

19. Mueva los asientos hacia adelante.
20. Plegar respaldos traseros hacia adelante.
21. Pasar al paso 28, **quitar recipiente de almacenamiento.**
22. Si Cabina estándar y el contenedor de almacenamiento posterior no está instalado, saltar al paso 29, **La eliminación del pilar A y B.**
23. Si Mega Cab y ningún recipiente de almacenamiento trasero, avanzar al paso 30, **La eliminación del pilar B y C.**

CREW CAB Y QUAD CAB

NOTA: Si 60/40 asientos divididos, sólo eliminan el lado del conductor del asiento trasero. Si el asiento de banco completa, retire el conjunto del asiento completo.

NOTA: 60/40 asiento mostrado. Asiento completa es similar.

24. Desconecte un (1) conector eléctrico, si lo tiene.

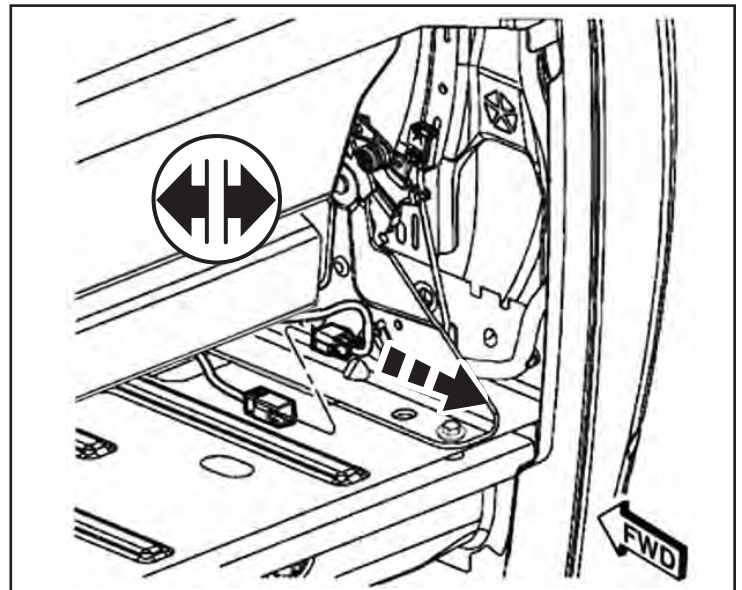

25. Eliminar un (1) perno de fijación de la correa de centro para el retractor. Coloque el cinturón a un lado.

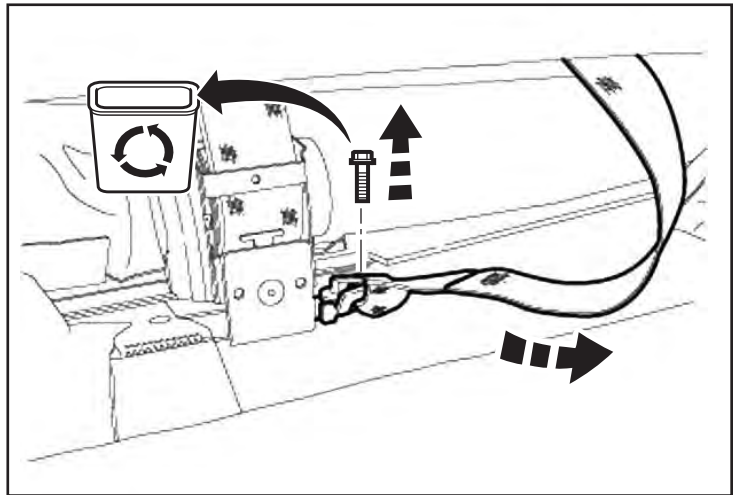

26. Quite los tornillos traseros exteriores, interiores pernos traseros y cinturones de seguridad cuando sea necesario.

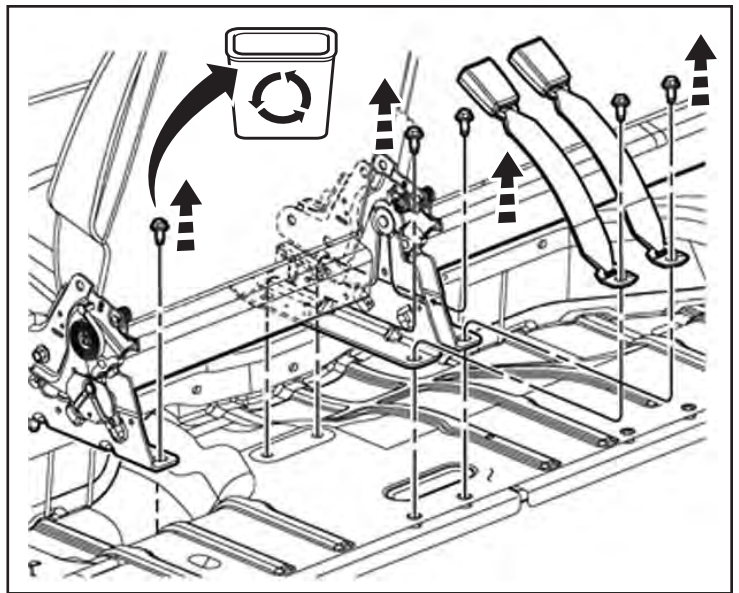

27. Quite los tornillos delanteros. Levante el asiento hacia arriba y separar tres (3) ganchos de taxi desde la parte trasera. Retire el conjunto del asiento del vehículo.

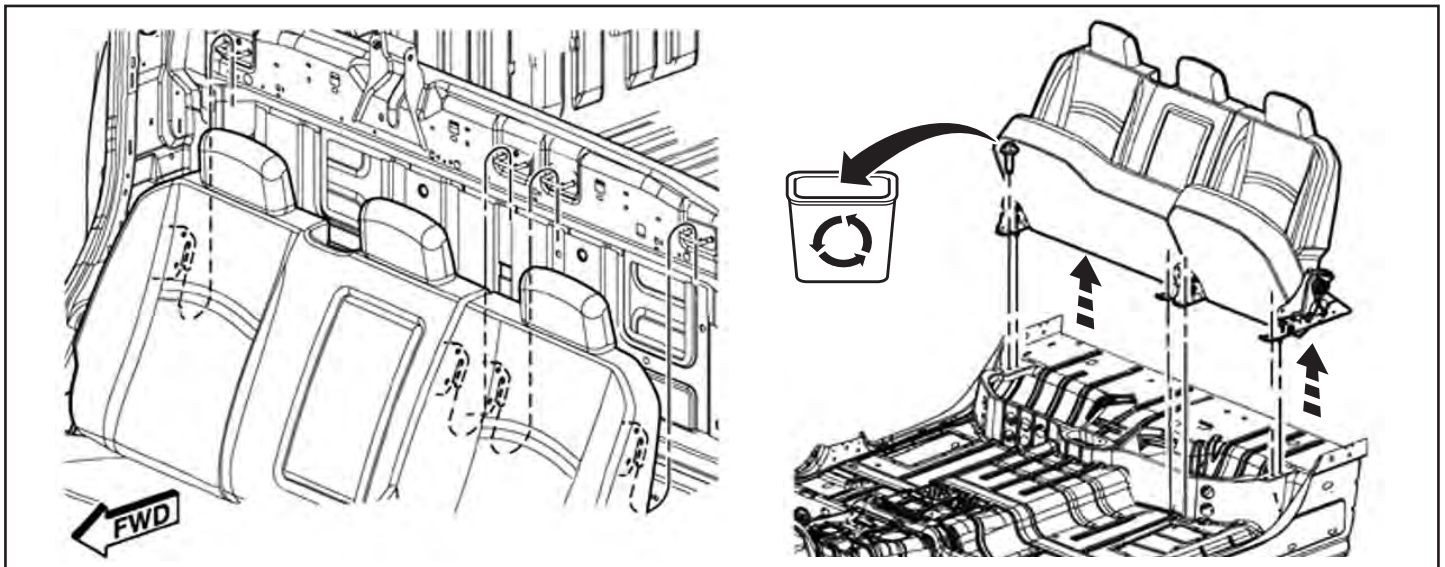

28. Si el vehículo tiene una bandeja de almacenamiento trasero.

Remover tres (3) tornillos de la parte inferior de la bandeja. Retire la bandeja del vehículo.

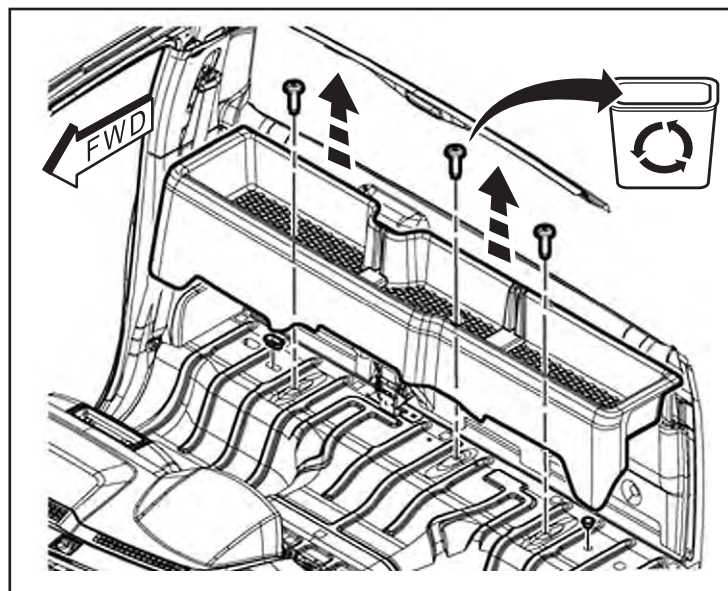

NOTA: Los siguientes paneles de ajuste interiores deben ser retirarse para permitir el revestimiento de techo para ser bajada. Es necesario montar correctamente el módulo de la antena.

A-PILAR RETIRO

CAB STANDARD SOLO

29. Utilice una herramienta de eliminación del ajuste para abrir dos (2) cubre en el lado del conductor del pilar panel de ajuste. Retire los dos tornillos del panel de guarnición del pilar A-. Retire el panel de.

NOTA: el lado del pasajero del pilar A no necesita ser eliminado.

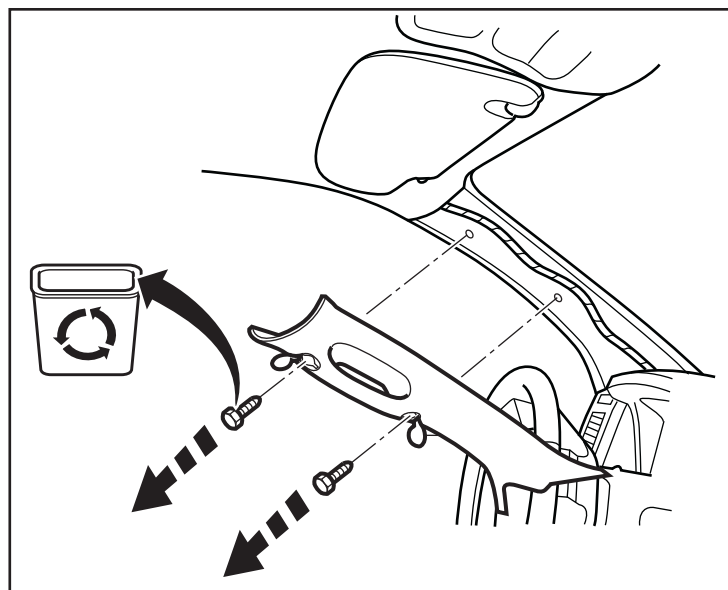

B-PILAR RETIRO

CAB STANDARD

30. Retire el asiento inferior del cinturón perno de anclaje. Liberar el clip en la parte frontal del panel. Separar los clips de retención restantes y retire el panel inferior del ajuste.

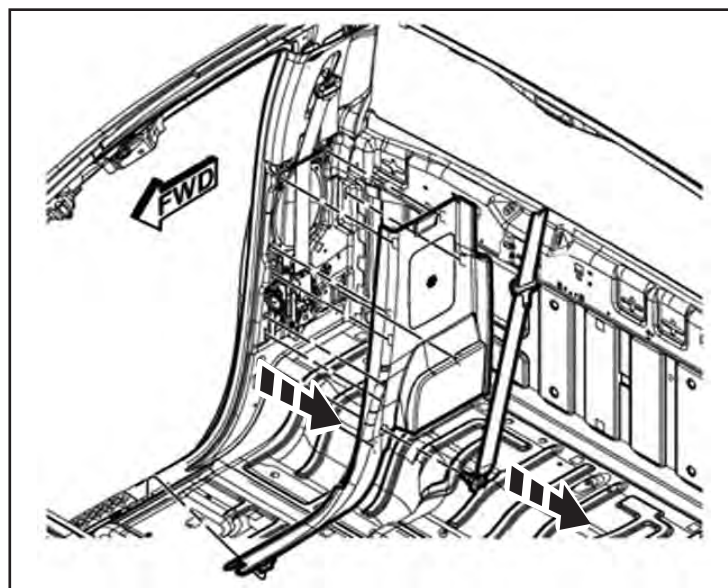

31. Utilice una herramienta de eliminación del ajuste para eliminar el cinturón de seguridad girando bucle cubrir. Quite el perno de lazo de inflexión. Retire el panel de ajuste superior e libere a todos los clips de sujeción.

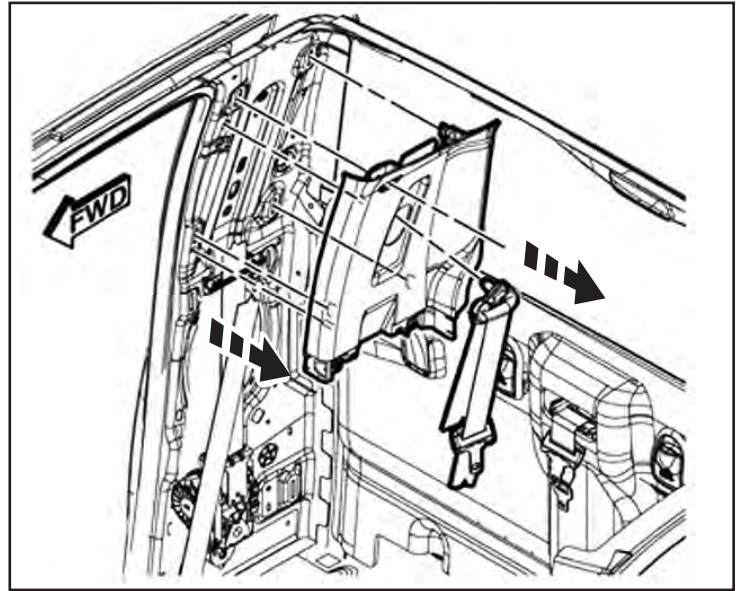

CABINA CREW / CABINA QUAD

32. Retire los listones de umbral de corte.

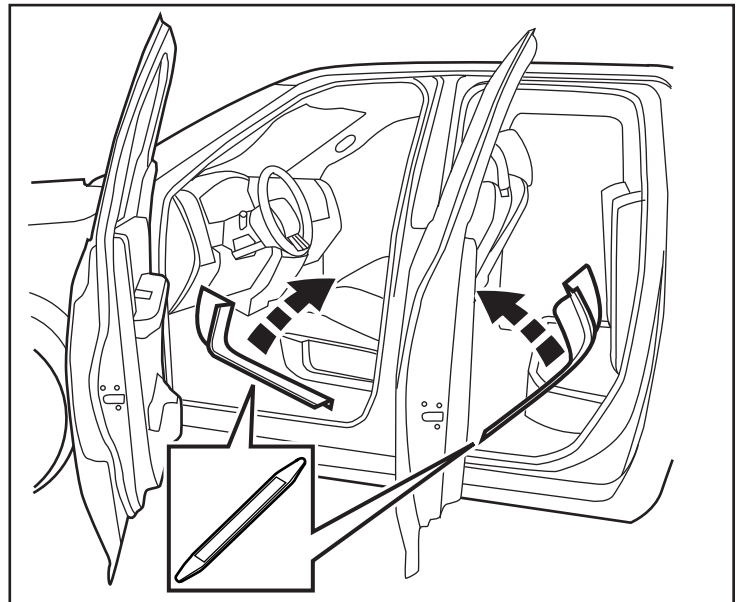

33. Liberar a todos los clips de sujeción y retire el panel de guarnición inferior.

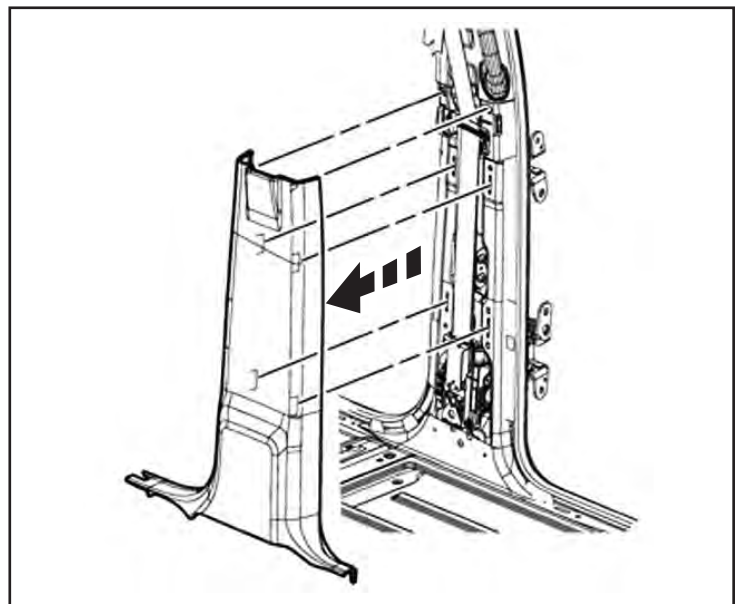

34. Utilice una herramienta de eliminación del ajuste para desmontar las cubiertas de los tornillos en la manija. Quite los dos (2) tornillos del mango y retire la manija de la B-pilar. Retire la correa de asiento girando bucle y retire el perno de lazo de inflexión. Utilice una herramienta de eliminación del ajuste a liberar a todos los clips de sujeción y retire el panel de ajuste de la B-pilar. Eliminar el cinturón de seguridad desde el panel de ajuste y retire el panel del vehículo.

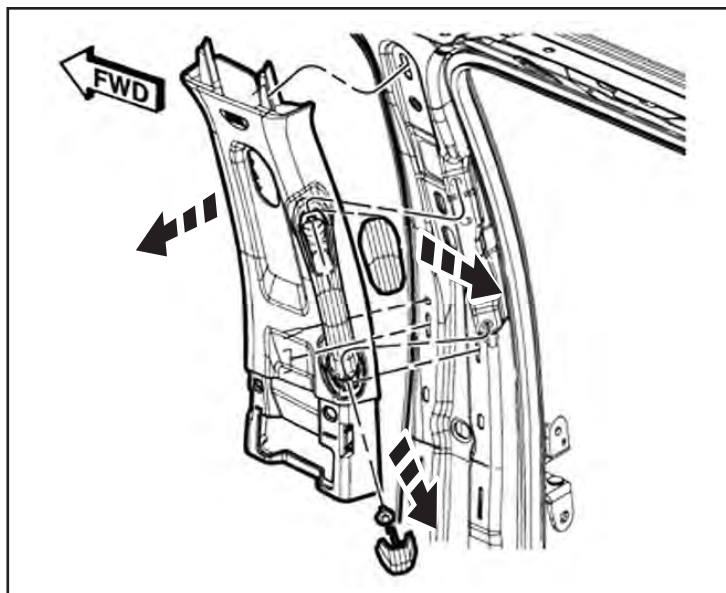

C-PILAR RETIRO

CABINA CREW

35. Utilice una herramienta de eliminación del ajuste para eliminar el cinturón de seguridad girando bucle cubrir. Quite el perno de lazo de inflexión. Retire el asiento inferior del cinturón perno de anclaje. Suelte el panel de ajuste superior e inferior clips de retención. Retire los paneles de ajuste superior e inferior.

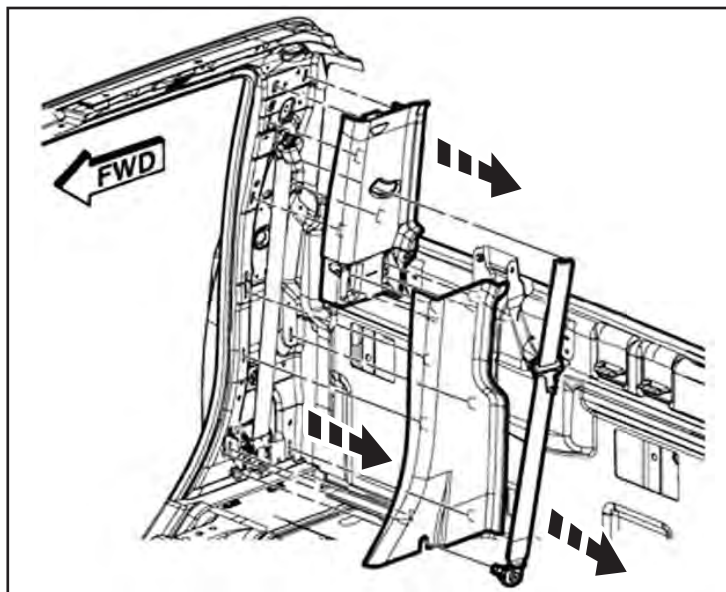

CABINA QUAD

36. Utilice una herramienta de eliminación del ajuste para eliminar el cinturón de seguridad girando bucle cubrir. Quite el perno de lazo de inflexión. Retire el asiento inferior del cinturón perno de anclaje. Suelte el panel de ajuste superior e inferior clips de retención. Retire los paneles de ajuste superior e inferior.

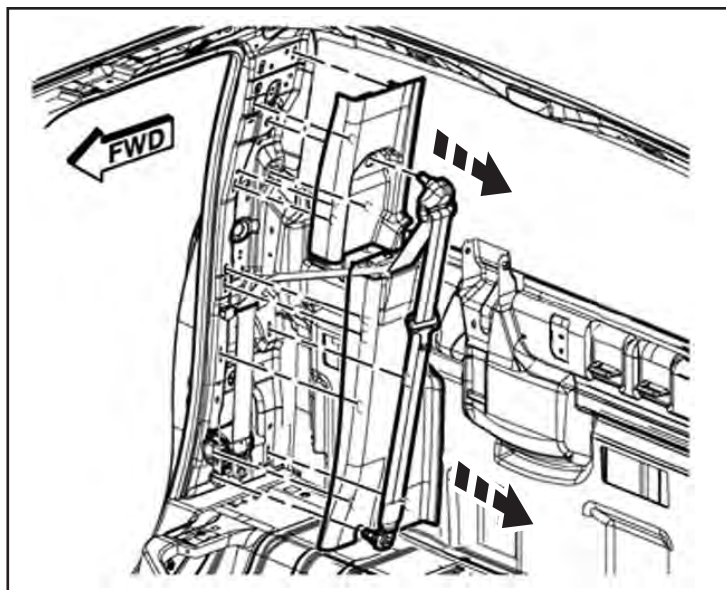

VOLVER eliminación del ajuste PANEL

37. Si el vehículo tiene ganchos de servicios públicos, utilizar una herramienta de eliminación del ajuste a abrir pestillo de la cubierta. Abra la tapa y saque un (1) tornillo. Quite los ganchos de servicios públicos.

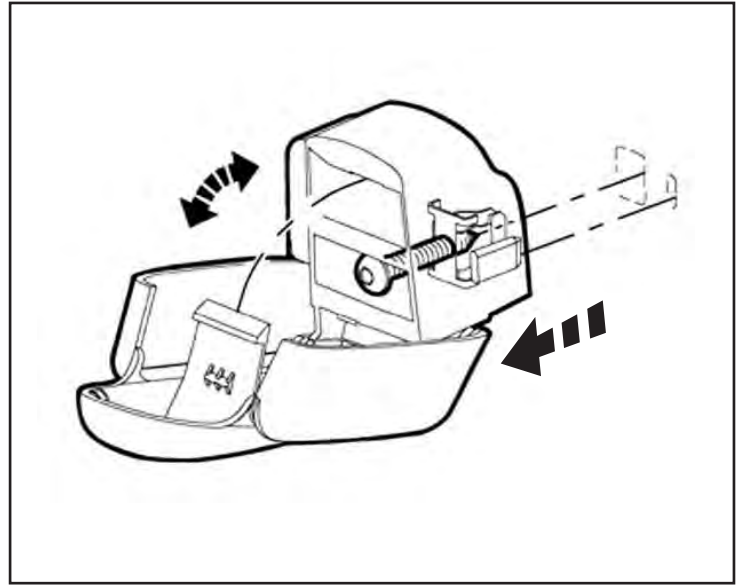

DOS PUERTA

38. Retire el anclaje del cinturón de seguridad inferior. Retire el panel de ajuste posterior.

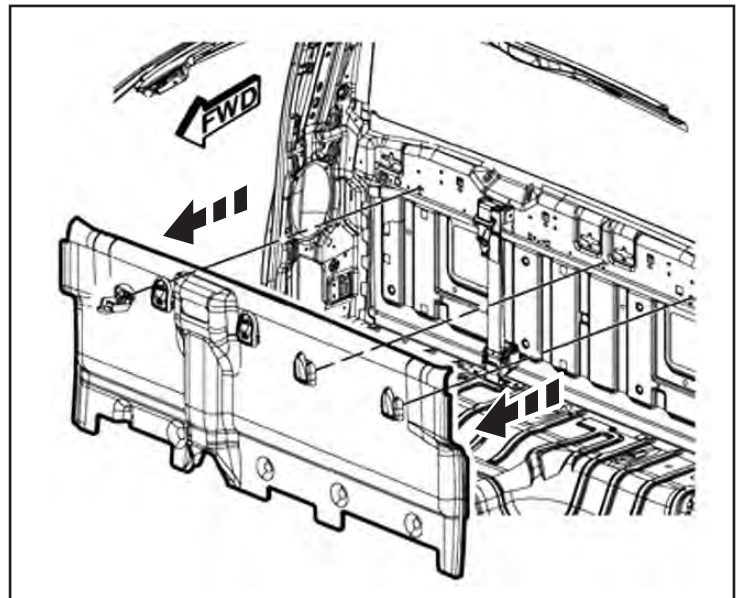

CUATRO PUERTA

39. Retire las correas de sujeción de seguridad para niños del asiento y el asiento central bisel cinturón de acabados del panel trasero. Retire los tres (3) empujar pasadores del panel. Retire el panel de ajuste posterior.

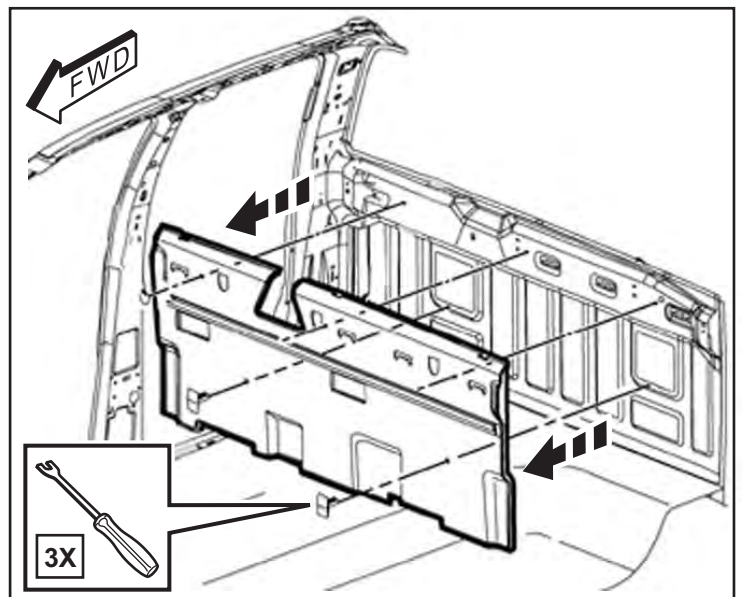

40. Localizar el módulo de RF existente Hub en la pared trasera de la cabina. Desconecte todos los conectores del arnés. Retire los dos (2) empujar pasadores. Retire el módulo concentrador RF.

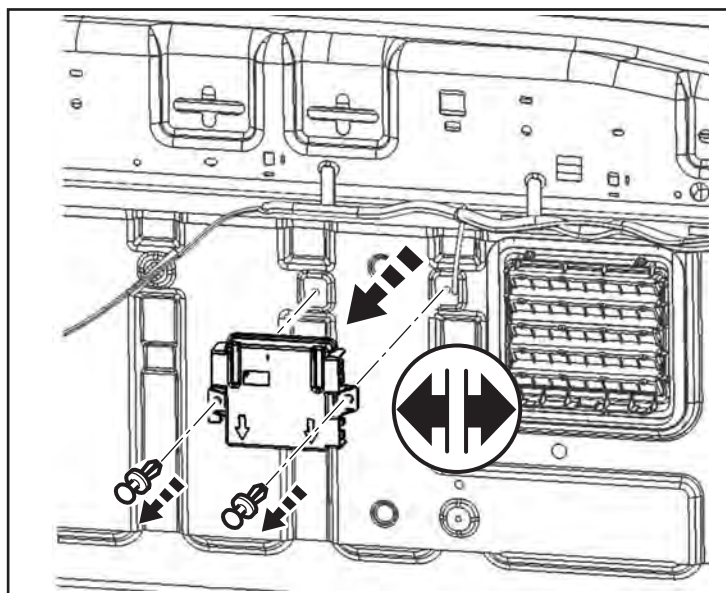

41. Coloque el nuevo módulo de RF Hub (C) en la posición. Asegure el módulo de RF Hub en la pared con dos (2) presionar pasadores previstos (F) y vuelva a conectar todos los conectores del arnés.

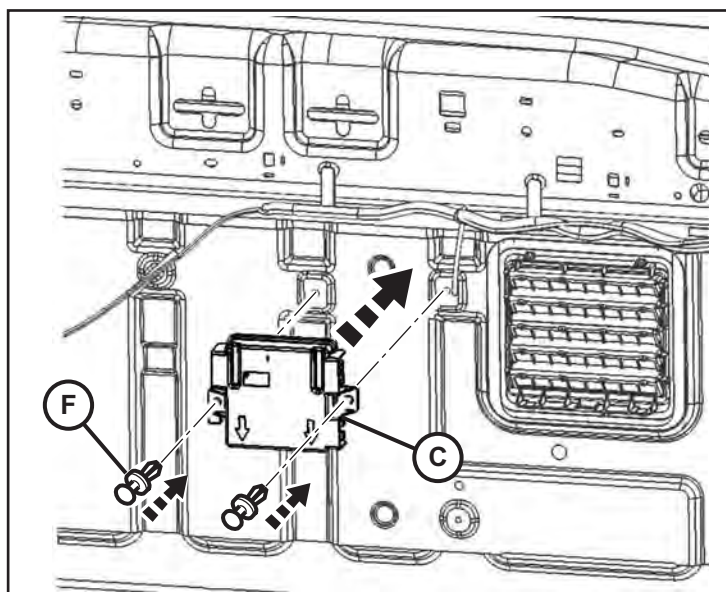

42. Quite los tornillos y los dos (2) ganchos de el borde posterior del panel de revestimiento superior. Con cuidado, levante el panel hacia abajo lo suficiente para localizar los orificios de montaje de antena por encima de la luneta trasera.

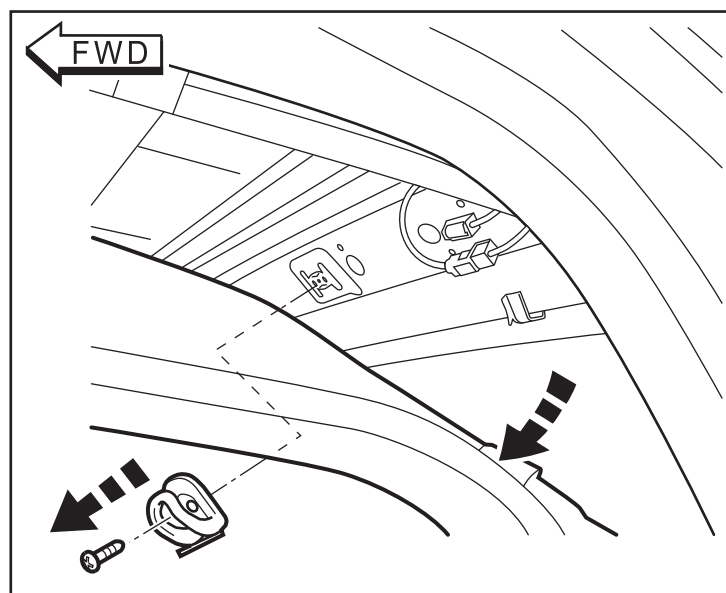

43. Coloque el módulo de antena (D) por encima de la parte trasera ventana. Asegure en su lugar presionando dos (2) Árboles de navidad del sujetador (J) en los orificios de montaje.

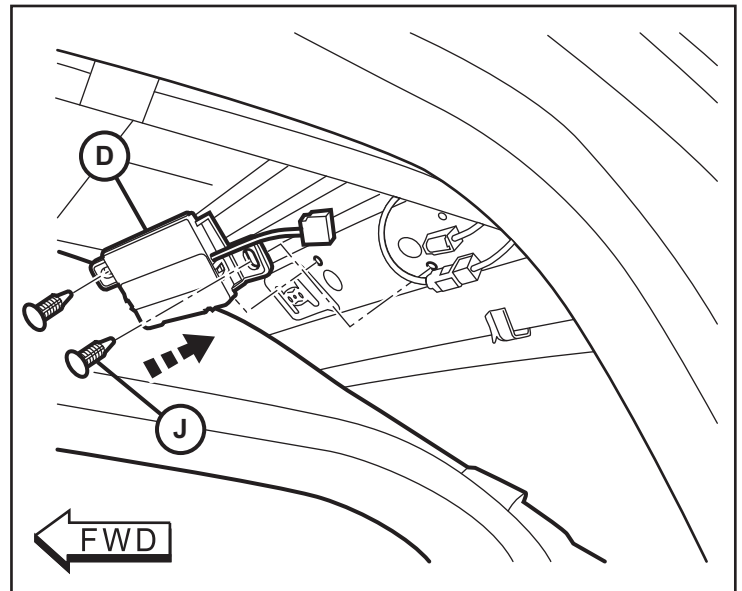

44. Conecte el cable de puente (G) en el módulo de la antena. Pase el cable de puente hacia la C-pilar.

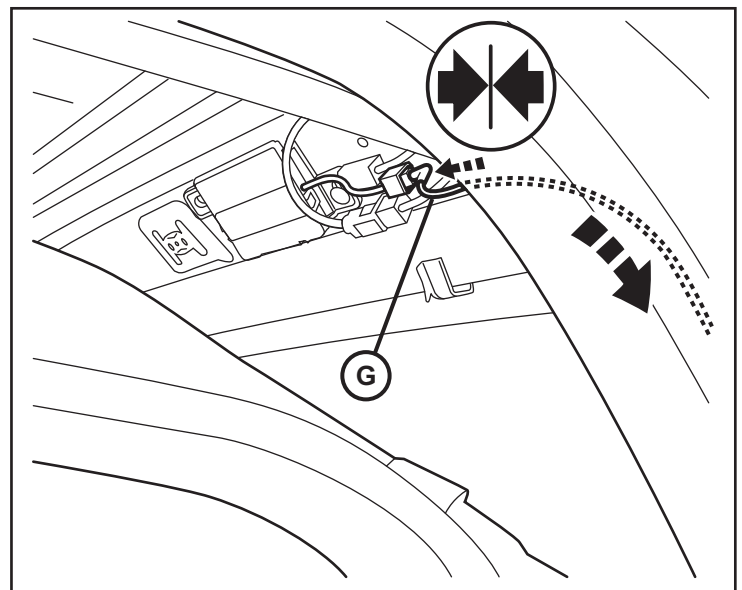

45. Pase el cable (G) hacia abajo a lo largo de la C-pilar. Aplique cinta de correa cada 150 mm (I).

NOTA: Tenga cuidado de no interferir con el cinturón de seguridad mecanismo de ninguna manera.

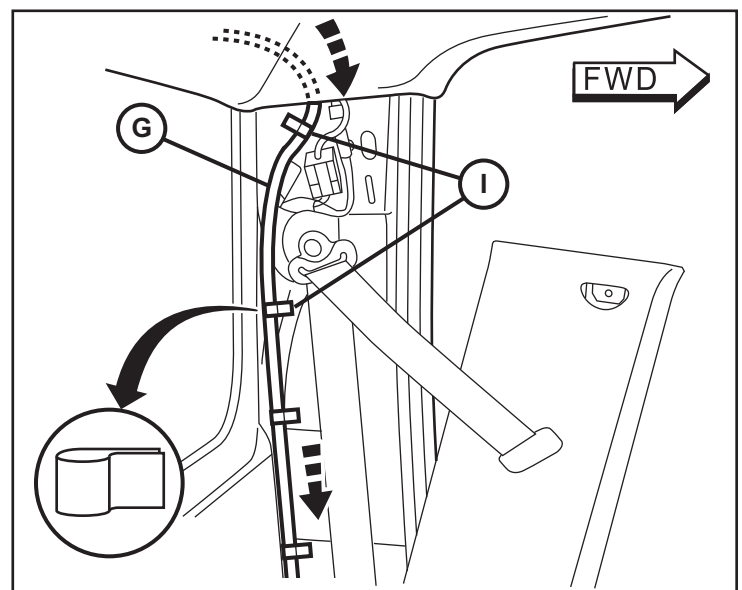

46. Conecte el cable de puente (G) en el módulo de RF Hub (C) detrás del asiento trasero. Asegure el cable a lo largo de la pared trasera con cinta correa (I) cada 150mm.

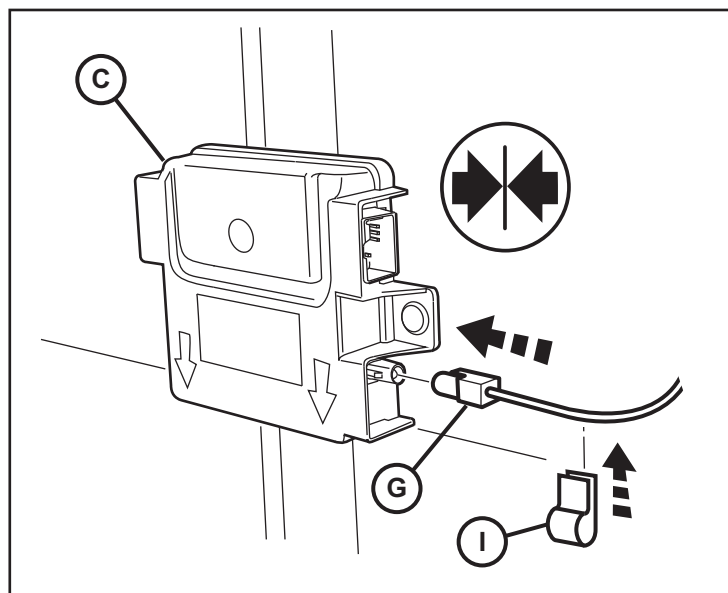

47. Revise todos los cables y ajuste los sujetacables.
48. **Invierta el paso 42 para volver a instalar el panel superior.**
49. **Invierta los pasos 19 a 39, según sea necesario volver a instalar los paneles de ajuste interiores.**
50. **Invierta los pasos 1 y 2 para volver a instalar el panel del radiador cubierta y volver a conectar la batería.**

PROGRAMACIÓN DE LAS NUEVAS LLAVES DE ENCENDIDO

NOTA: El nivel del software wiTECH debe tener la última versión para realizar este procedimiento.

NOTA: Se pueden memorizar un máximo de ocho llaves con el Módulo central de radio frecuencia (RFHM).

NOTA: NO SE PUEDEN volver a utilizar los FOBik del vehículo.

NUEVO MÓDULO DE RADIO FRECUENCIA Y CENTRO CLAVE PARA PROCEDIMIENTO DE PROGRAMACIÓN

Nota: Debe utilizar la última procedimiento de programación de servicio para los siguientes pasos.

1. Programar las FOBIKs ignición (contacto cortado).
2. Realice el procedimiento de reemplazo de RF-HUB.
3. Programa todos los números indentification sensor de presión de los neumáticos en RF HUB funciones auxiliares.

INHABILITACIÓN TEMPORAL DEL ARRANQUE REMOTO

1. Seleccione "BODY CONTROL MODULE (BCM)".
2. Seleccione "TEMPORARY REMOTE START DISABLE".
3. Siga las instrucciones y verifique que se haya inhabilitado el arranque remoto.
4. La campanilla del agrupamiento de instrumentos sonará varias veces y a continuación se restablecerá el BCM.

PARA BORRAR TODOS LOS DTC

NOTA: La aplicación de diagnóstico de wiTECH es el método preferente para borrar todos los DTC.

PRUEBA DEL ARRANQUE REMOTO

Con el vehículo apagado y las puertas cerradas y con seguro, verifique que el arranque remoto funcione correctamente.