



Performance Exhaust

www.mopar.com

82214600 Jeep Renegade AWD

82214601 Jeep Renegade FWD

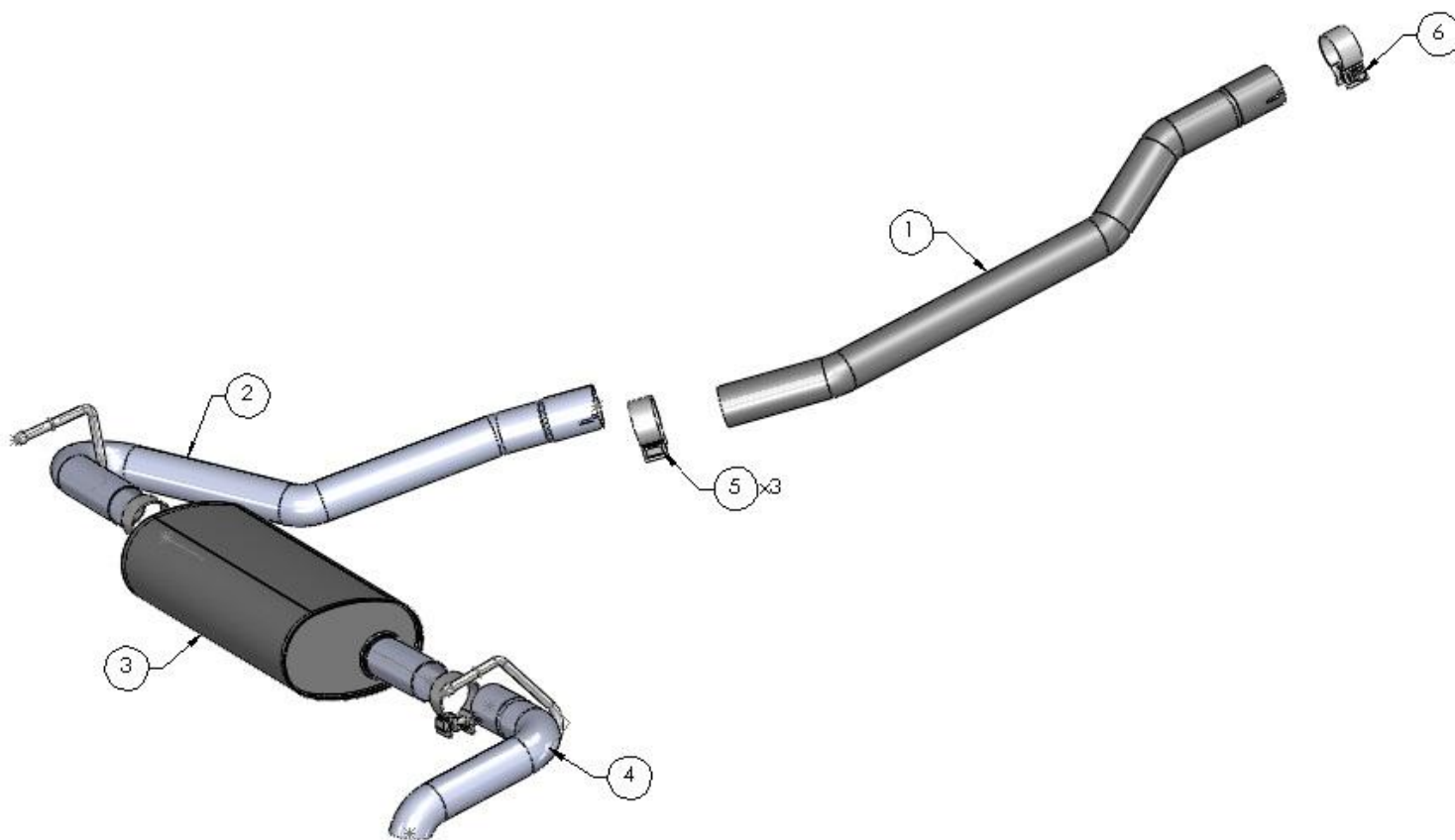

Call Out	Description	Quantity
1	Front Pipe assembly	1
2	Intermediate pipe assembly	1
3	Rear muffler assembly	1
4	Tip assembly	1
5	57mm clamp (stamped 70-0419)	3
6	54mm clamp (stamped 54.0mm)	1

SYSTEM REMOVAL

NOTE: CAUTION! Never work on a hot exhaust system. Always wear eye protection when working under any vehicle.

NOTE: We suggest a penetrating spray lubricant be applied liberally to all exhaust fasteners and allowing time for the chemical to lubricate the threads before attempting to disassemble. Also apply to the rubber isolators and hangers to ease disassembly and assembly.

1. Loosen the clamp at the slip joint just after the front muffler assembly using a 15mm socket. Ref. Fig. 1.
2. Use a stand or second person to support the System. Remove the bolts from the rear muffler hanger brackets using a 13mm socket and 9" extension. Retain the bolts for installation of the new system. Lower and set aside the factory Exhaust as one piece. Ref. Fig. 2, 3.
3. Remove the rear muffler hanger brackets to use on the new system. Ref. Fig. 4

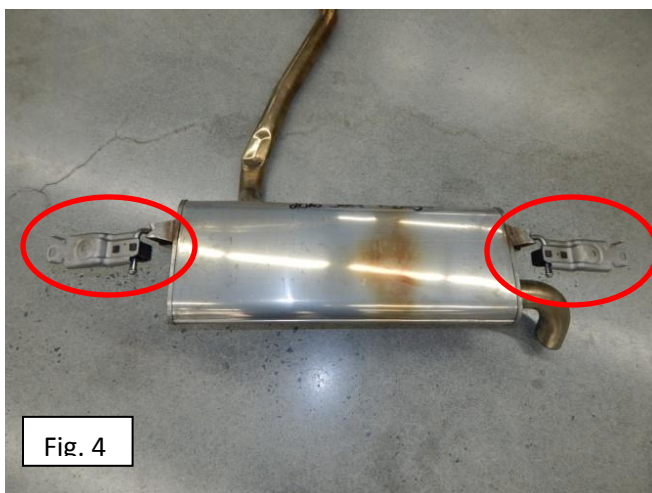
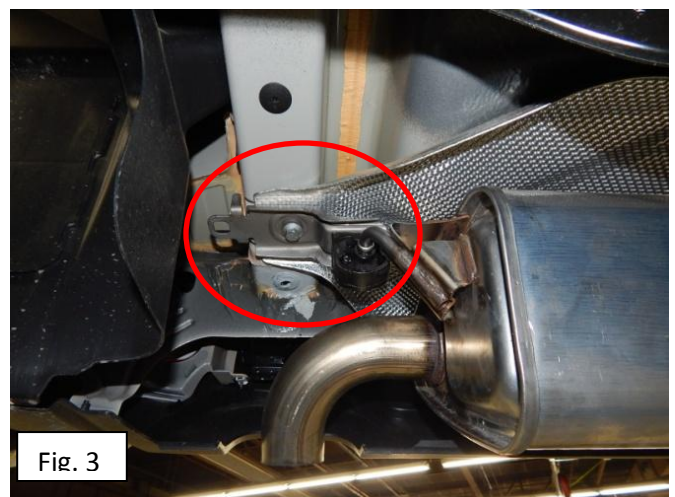
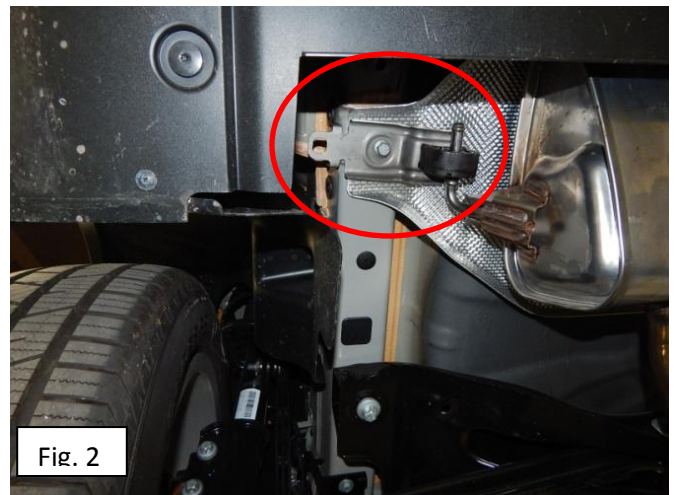
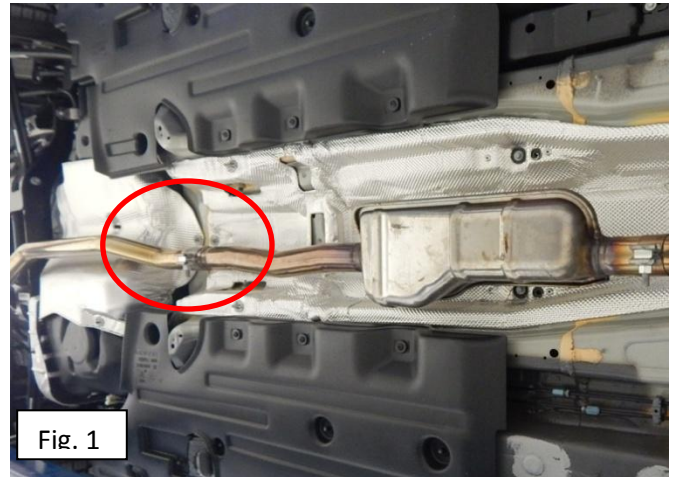

NOTE: WARNING! Torque all fasteners according to manufacturer's values and tightening sequence. **DO NOT** use air impact tools to tighten fasteners. Use of such tools may result in bent flanges or gasket contact areas leading to exhaust leaks.

SYSTEM INSTALLATION

1. Slide the 54mm clamp over the expanded end of the kit front pipe, then install kit front pipe onto the vehicle exhaust pipe, letting the pipe follow the side contour of the tunnel. Do not tighten clamp. Ref Fig. 5, 6, 6a.
2. Slide the isolator onto the hanger of the kit intermediate pipe. Slide a 57mm clamp over the expanded end of the kit intermediate pipe, then slide the expanded end over the end of the kit front pipe. Using the factory bolt, attach the isolator to the body and tighten to 27-34 N-m (20-25 ft-lbs). Do not tighten the clamp. Ref Fig. 7, 8.

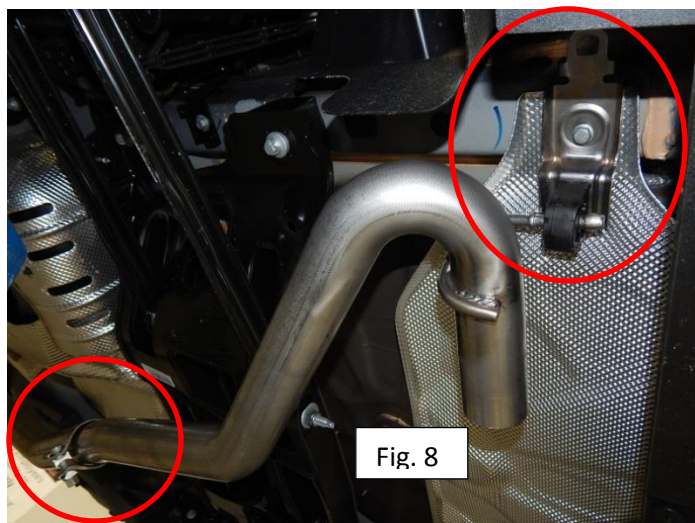
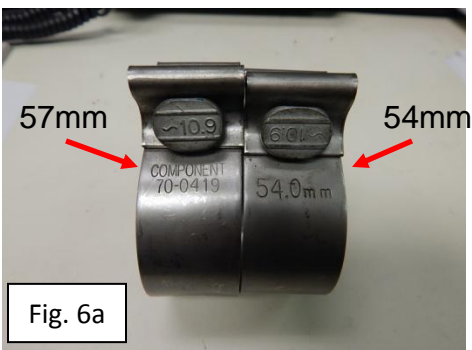

5. Slide the R/H isolator over the hanger of the tip section. Slide a 57mm clamp over the expanded end of the kit tip section and slide it onto the outlet (non expanded end) of the kit muffler. Do not tighten the clamp. Ref. Fig. 9.
6. Place a 57mm clamp over the expanded inlet of the muffler. Slide the expanded inlet of the muffler onto the intermediate pipe. Do not tighten the clamp. Attach the isolator to the body using the factory bolt. Tighten to 27-33 N-m (20-25 ft-lbs.) Ref. Fig.10.
7. Adjust the tip to the center of the opening in the rear fascia. After alignment of the tip, adjust the the intermediate pipe and front pipe to make sure there is a minimum of 25 mm clearance between the exhaust and any part of the vehicle. Tighten all clamps on the system to 43-47 N-m (32-35 ft.-lbs). Ref. Fig. 10, 11.
8. Start vehicle and check for any leaks. If any leaks are found, determine cause (such as loose or incorrectly positioned clamp) and repair as necessary. Note: the exhaust will initially smoke due to lubricant used in the bending process. This will disappear shortly after the exhaust is up to operating temperature.

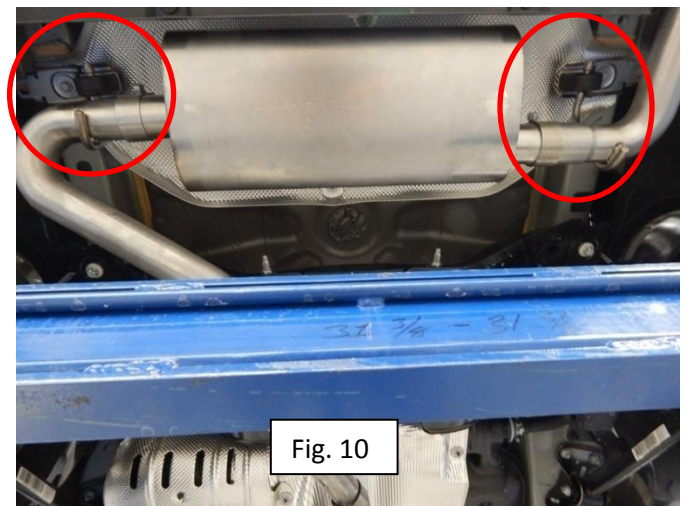
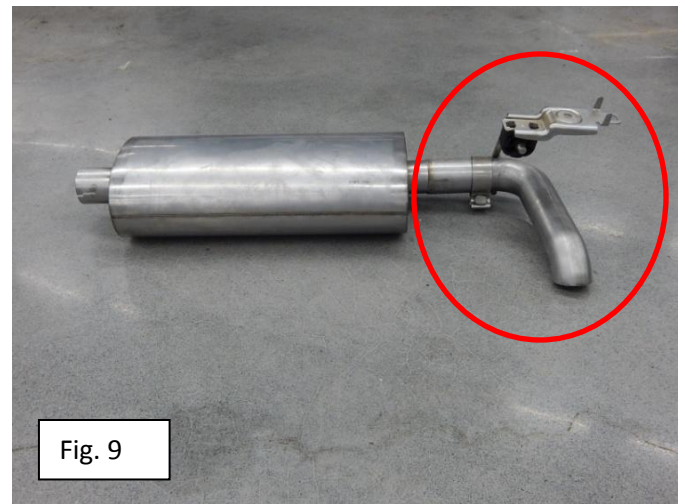



Escape de alto rendimiento

www.mopar.com

82214600 Jeep Renegade AWD

82214601 Jeep Renegade FWD

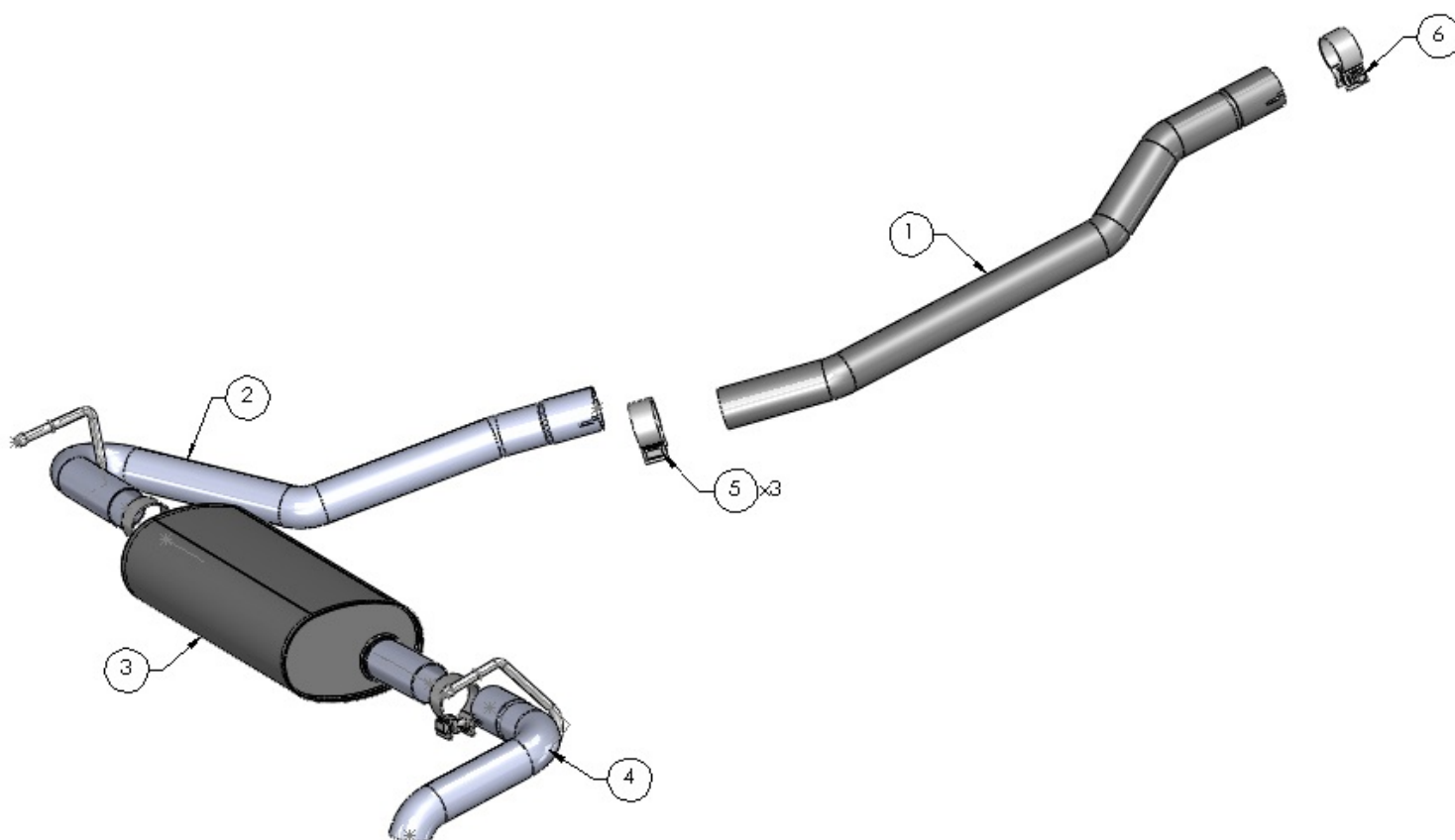

Leyenda	Descripción	Cantidad
1	Conjunto de tubería delantera	1
2	Conjunto de tubería intermedia	1
3	Conjunto del silenciador trasero	1
4	Conjunto del casquillo	1
5	Abrazadera de 57 mm (impreso 70-0419)	3
6	Abrazadera de 54 mm (impreso 54.0mm)	1

EXTRACCIÓN DEL SISTEMA

NOTA: ¡PRECAUCIÓN! Nunca trabaje en un sistema de escape caliente. Use siempre protección para los ojos cuando trabaje debajo de cualquier vehículo.

NOTA: Sugerimos que se aplique una cantidad generosa de un lubricante en aerosol penetrante a todos los sujetadores del escape y que se espere unos momentos para que la sustancia química lubrique las roscas antes de tratar de desmontar. También aplique a los aisladores de goma y a los colgantes para facilitar el montaje y desmontaje.

1. Suelte la abrazadera en la junta deslizante inmediatamente después del conjunto del silenciador, con una llave de boca de 15 mm. Ref. Fig. 1.
2. Use un soporte o pida ayuda de otra persona para sostener el sistema. Saque los pernos de los soportes colgantes del silenciador trasero con una llave de boca de 13 mm y una extensión de 9 pulg. (23 cm). Guarde los pernos para la instalación del sistema nuevo. Baje y reserve el escape de fábrica en una pieza. Ref. Fig. 2, 3.
3. Saque los soportes colgantes del silenciador trasero para usarlos en el sistema nuevo. Ref. Fig. 4.

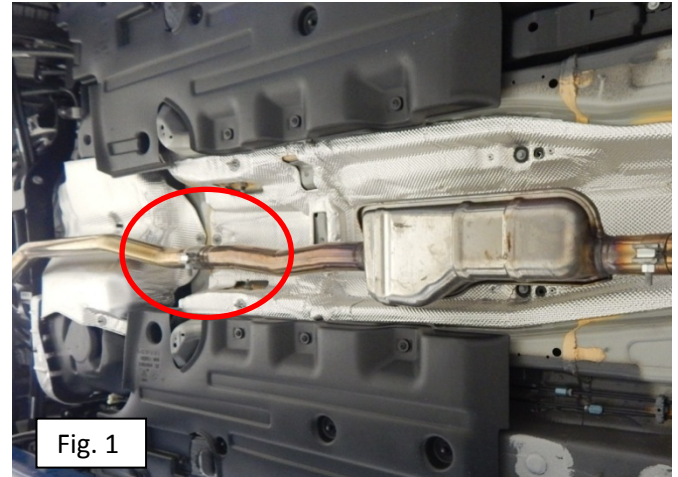

Fig. 1



Fig. 2

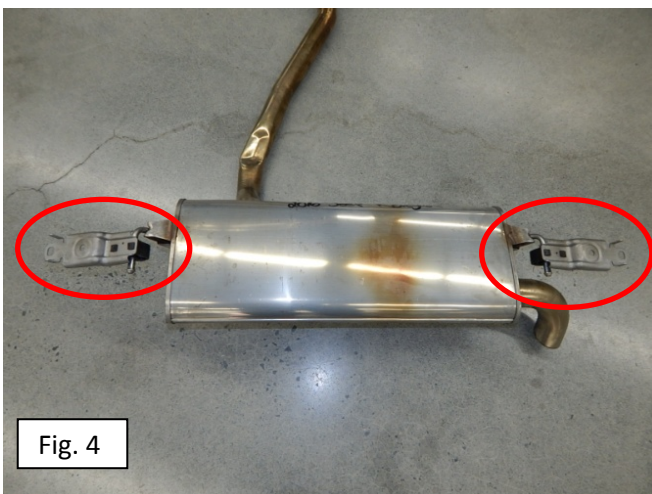

Fig. 4

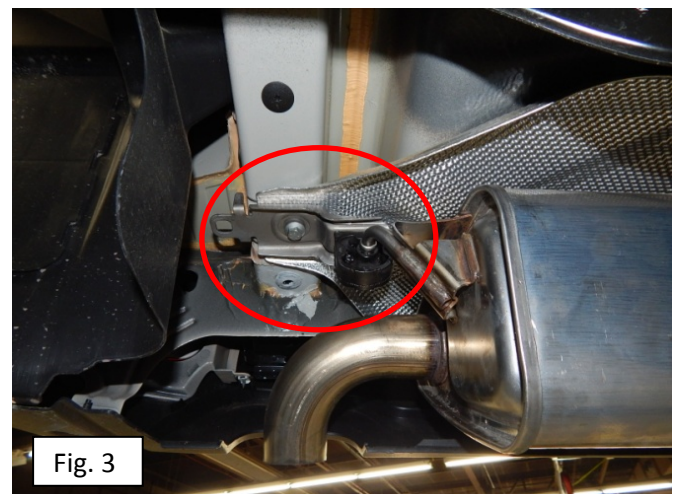

Fig. 3

NOTA: ¡ADVERTENCIA! Aplique par de torsión a todos los sujetadores de acuerdo con los valores y la secuencia de apriete recomendados por el fabricante. **NO** use herramientas neumáticas para apretar los sujetadores. El uso de dichas herramientas puede hacer que las bridas se doblen o las áreas de contacto de las juntas produzcan filtraciones en el escape.

INSTALACIÓN DEL SISTEMA

1. Deslice la abrazadera de 54 mm sobre el extremo expandido de la tubería delantera del kit, luego instale la tubería delantera del kit sobre la tubería de escape del vehículo y deje que la tubería siga el contorno del túnel. No apriete la abrazadera. Ref. Fig. 5, 6, 6a.
2. Deslice el aislador sobre el colgante de la tubería intermedia del kit. Deslice una abrazadera de 57 mm sobre el extremo expandido de la tubería intermedia del kit, luego deslice el extremo expandido sobre el extremo de la tubería delantera del kit. Con un perno de fábrica, fije el aislador a la carrocería y apriete entre 27 y 34 N-m (20 y 25 lb-pie). No apriete la abrazadera. Ref. Fig. 7, 8.

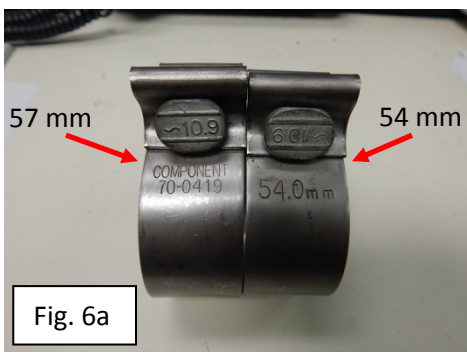

Fig. 6a

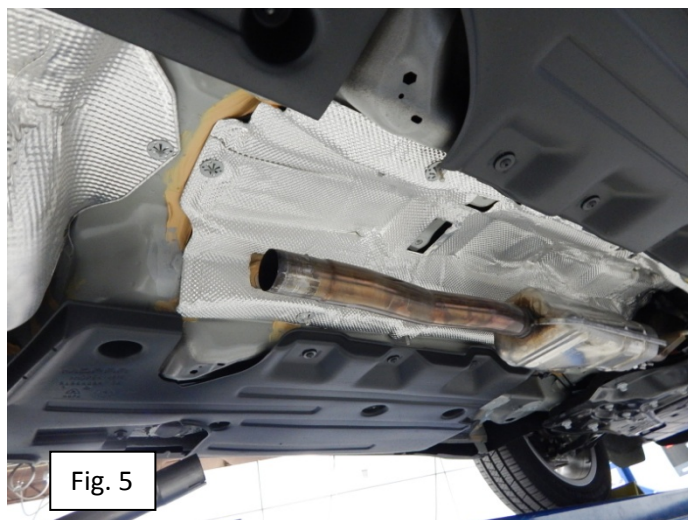

Fig. 5



Fig. 6

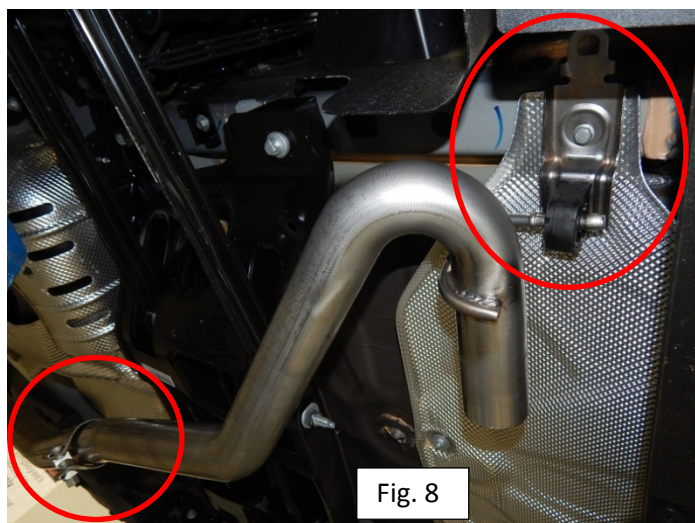

Fig. 8



Fig. 7

3. Deslice el aislador del lado derecho sobre el colgante de la sección del casquillo. Deslice una abrazadera de 57 mm sobre el extremo expandido de la sección del casquillo del kit y deslícelo sobre la salida (extremo no expandido), del silenciador del kit. No apriete la abrazadera. Ref. Fig. 9.
4. Ponga una abrazadera de 57 mm sobre la entrada expandida del silenciador. Deslice la entrada expandida del silenciador sobre la tubería intermedia. No apriete la abrazadera. Fije el aislador a la carrocería con el perno de fábrica. Apriete entre 27 y 33 N-m (20 y 25 lb-pie). Ref. Fig. 10.
5. Ajuste el casquillo en relación con el centro de la abertura en la placa protectora trasera. Después de alinear el casquillo, ajuste la tubería intermedia y la tubería delantera para asegurarse de que haya un mínimo de 25 mm de tolerancia (1 pulgada), entre el escape y cualquier parte del vehículo. Apriete todas las abrazaderas del sistema entre 43 y 47 N-m (32 y 35 lb-pie). Ref. Fig. 10, 11.
6. Arranque el vehículo y verifique que no haya alguna filtración. Si detecta alguna filtración, determine la causa (como una abrazadera suelta o colocada de manera incorrecta) y repare según sea necesario. Nota: Al principio el escape despedirá humo debido al lubricante que se utiliza en el proceso de doblado. Esto desaparecerá poco tiempo después de que el escape alcance la temperatura de funcionamiento.

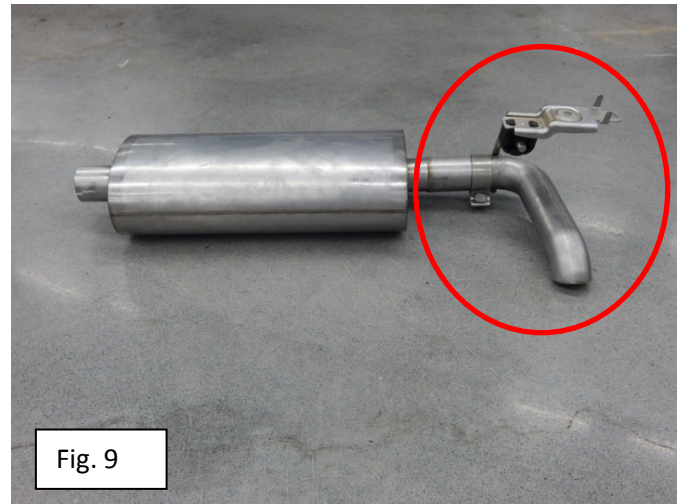

Fig. 9

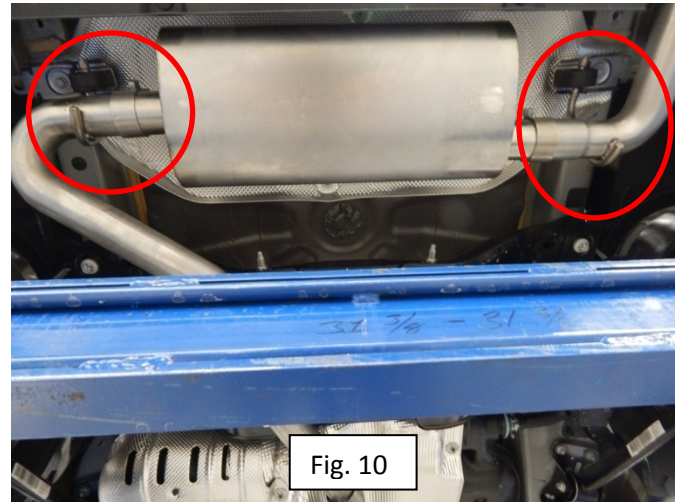

Fig. 10

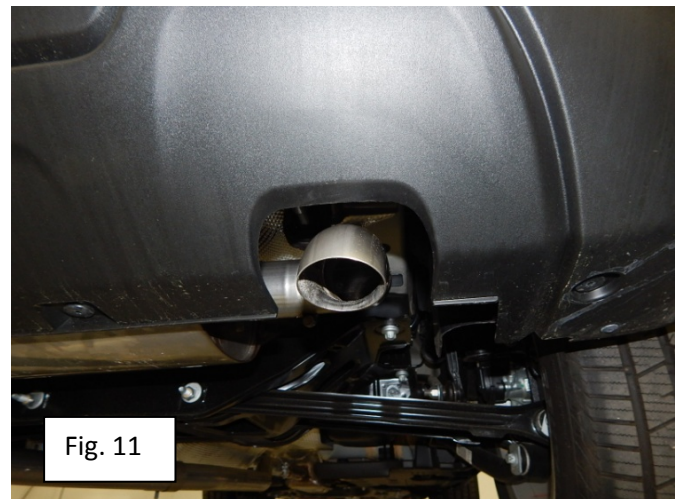

Fig. 11



Échappement Performance

www.mopar.com

82214600 Jeep Renegade AWD

82214601 Jeep Renegade FWD

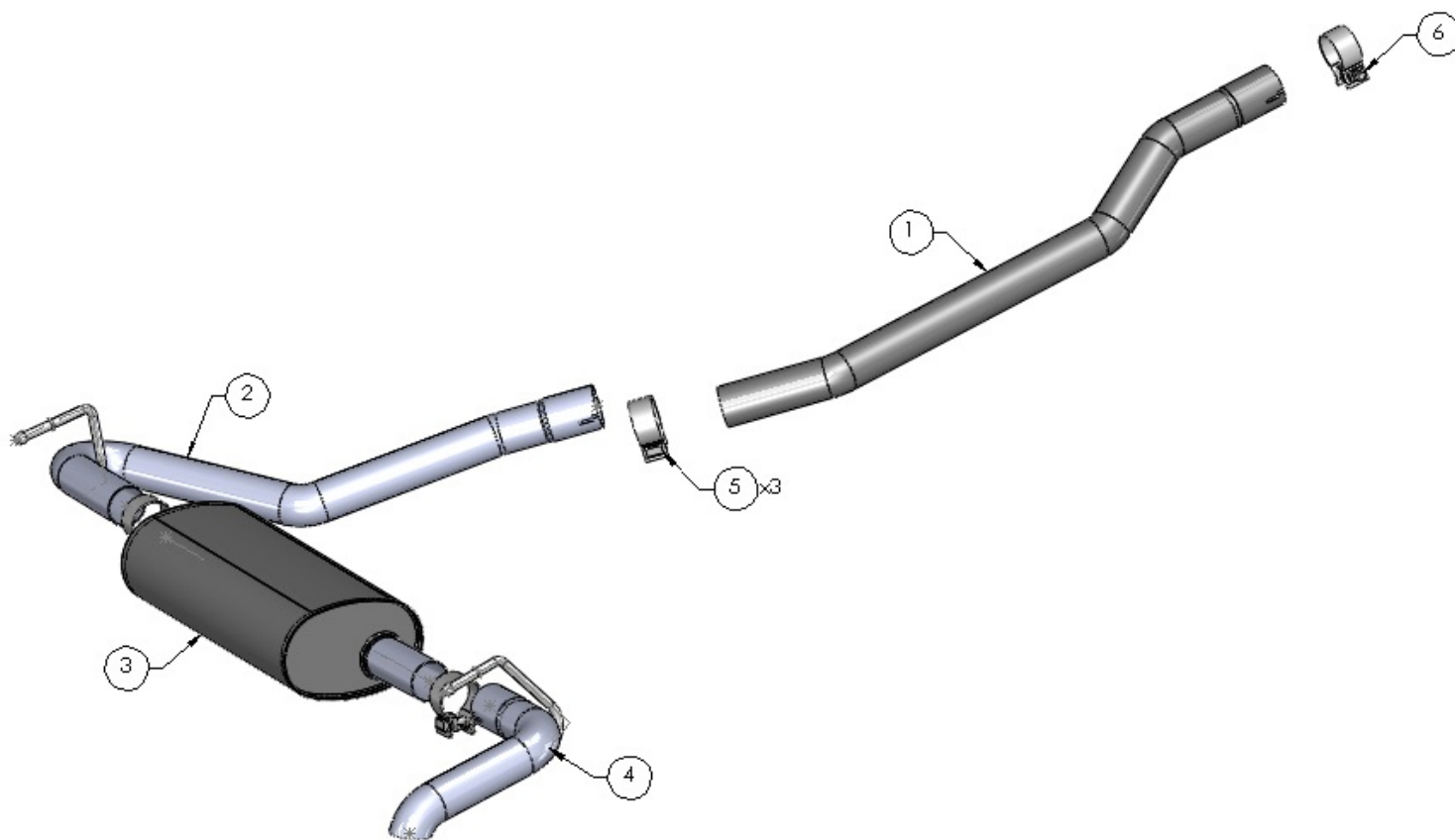

Repère	Description	Quantité
1	Tuyau avant	1
2	Tuyau intermédiaire	1
3	Silencieux arrière	1
4	Tuyau de bout	1
5	Collier de 57 mm (estampé 70-0419)	3
6	Collier de 54 mm (estampé 54.0mm)	1

DÉPOSE DU SYSTÈME

REMARQUE : ATTENTION! Ne jamais travailler sur un système d'échappement chaud. Toujours porter une protection oculaire pour travailler sous tout véhicule.

REMARQUE : Nous conseillons de pulvériser une quantité généreuse de dégrissant sur toute la visserie de fixation de l'échappement et de laisser au produit le temps de lubrifier les filetages avant de procéder au démontage. Toujours appliquer sur les isolants en caoutchouc et les suspentes pour faciliter le démontage et le remontage.

1. Desserrer le collier au niveau du raccordement coulissant immédiatement après le silencieux avant, à l'aide d'une douille de 15 mm. Voir Fig. 1.
2. Utiliser un support ou faire appel à une autre personne pour soutenir le système. Déposer les boulons des suspentes de fixation du silencieux arrière à l'aide d'une douille de 13 mm et d'une rallonge de 9 po (23 cm). Conserver les boulons pour la pose du système neuf. Abaisser l'échappement d'origine d'une seule pièce et le mettre de côté. Voir Fig. 2, 3.
3. Déposer les suspentes de fixation du silencieux arrière pour les utiliser sur le système neuf. Voir Fig. 4.

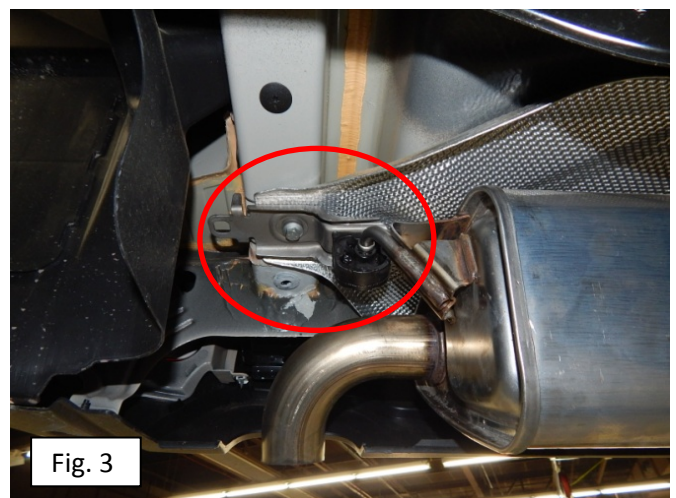
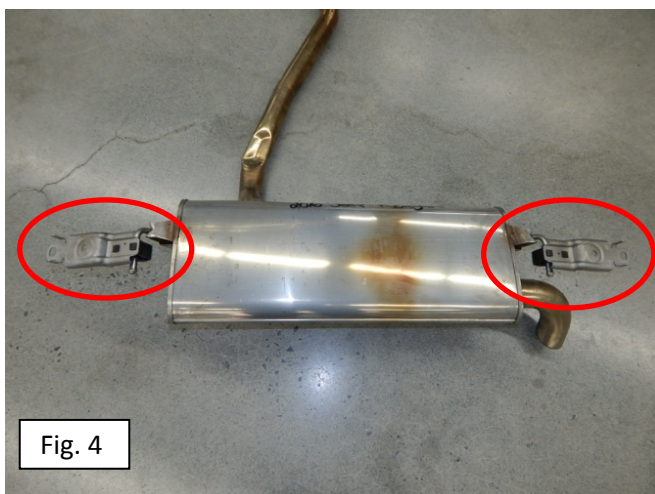
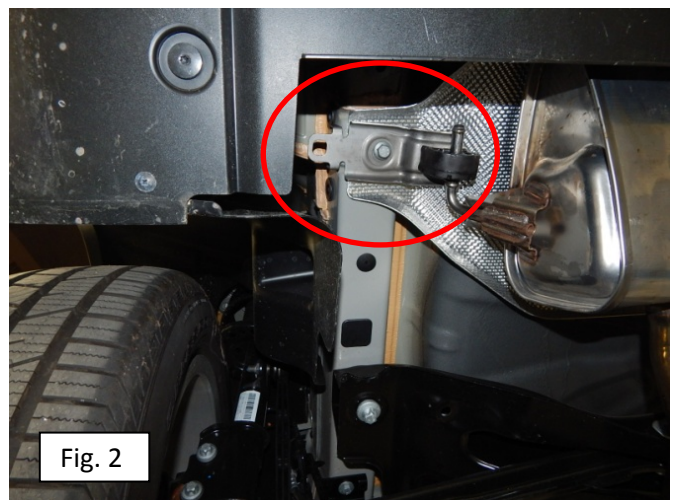
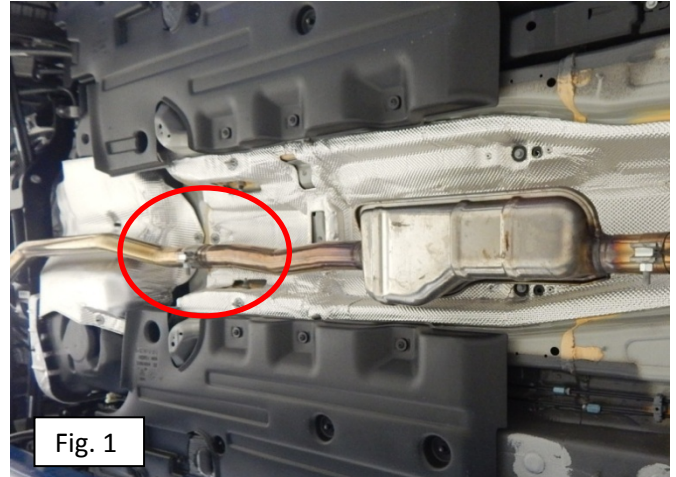

REMARQUE : AVERTISSEMENT! Serrer toute la visserie aux valeurs de couple et dans l'ordre de serrage préconisés par le fabricant. NE PAS utiliser d'outils à chocs pneumatiques pour serrer la visserie. L'utilisation de tels outils peut déformer les brides ou les surfaces de contact des joints et provoquer des fuites de l'échappement.

POSE DU SYSTÈME

1. Enfiler le collier de 54 mm sur le bout évasé du tuyau avant neuf, puis poser le tuyau avant neuf sur le tuyau d'échappement du véhicule, en laissant le tuyau épouser le profil latéral du tunnel. Ne pas serrer le collier. Voir Fig. 5, 6, 6a.
2. Enfiler l'isolant sur la suspente du tuyau intermédiaire neuf. Enfiler un collier de 57 mm sur le bout évasé du tuyau intermédiaire neuf, puis enfiler le bout évasé sur l'extrémité du tuyau avant neuf. À l'aide du boulon d'origine, attacher l'isolant à la carrosserie et serrer à un couple de 27 à 34 Nm (20 à 25 pi-lb). Ne pas serrer le collier. Voir Fig. 7, 8.

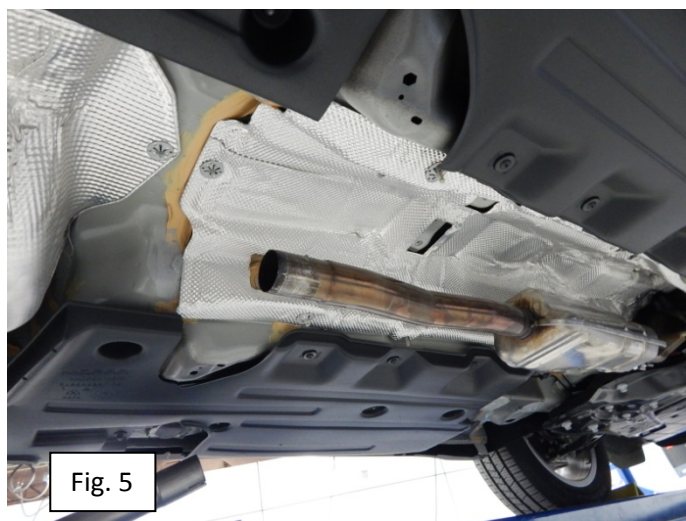

Fig. 5

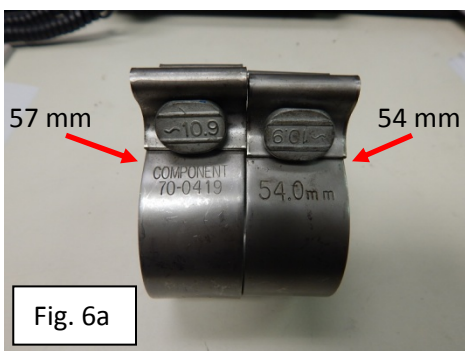

Fig. 6a



Fig. 6

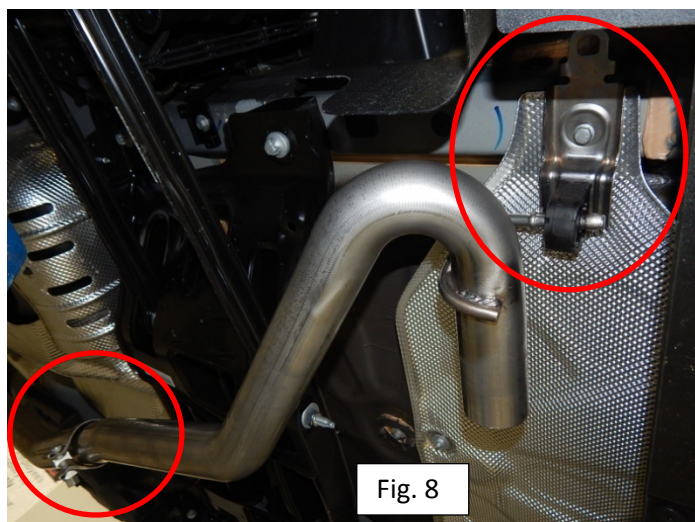

Fig. 8



Fig. 7

3. Enfiler l'isolant droit sur la suspenste de portion de bout. Enfiler un collier de 57 mm sur le bout évasé du tuyau de bout neuf, puis l'enfiler sur la sortie (côté non évasé) du silencieux neuf. Ne pas serrer le collier. Voir Fig. 9.
4. Placer un collier de 57 mm sur l'entrée évasée du silencieux. Enfiler l'entrée évasée du silencieux sur le tuyau intermédiaire. Ne pas serrer le collier. Attacher l'isolant à la carrosserie à l'aide du boulon d'origine. Serrer à un couple de 27 à 33 Nm (20 à 25 pi-lb). Voir Fig. 10.
5. Centrer le tuyau de bout sur l'ouverture du carénage arrière. Après avoir aligné de tuyau de bout, ajuster le tuyau intermédiaire et le tuyau avant de façon à maintenir un dégagement minimal de 25 mm entre l'échappement et toute partie du véhicule. Serrer tous les colliers du système à un couple de 43 à 47 Nm (32 à 35 pi-lb). Voir Fig. 10, 11.
6. Démarrer le véhicule et vérifier l'absence de fuites. Si des fuites sont observées, en déterminer la cause (collier desserré ou mal placé, par exemple) et réparer comme il se doit. Remarque : L'échappement dégage de la fumée au début en raison du lubrifiant utilisé lors du cintrage. Cette fumée disparaît rapidement une fois que l'échappement est à sa température de fonctionnement.



Fig. 9

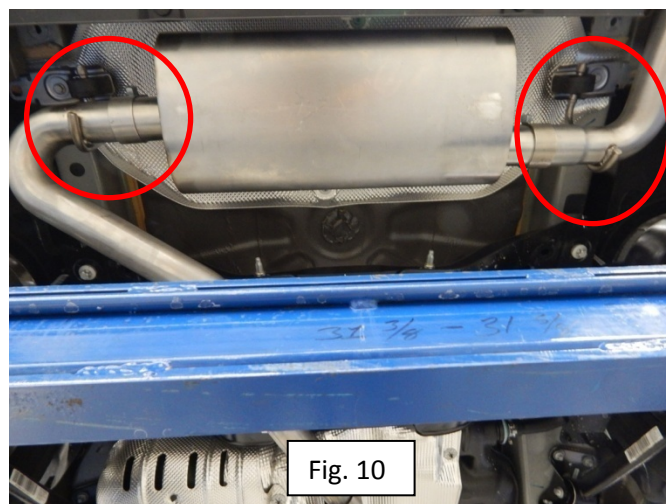

Fig. 10

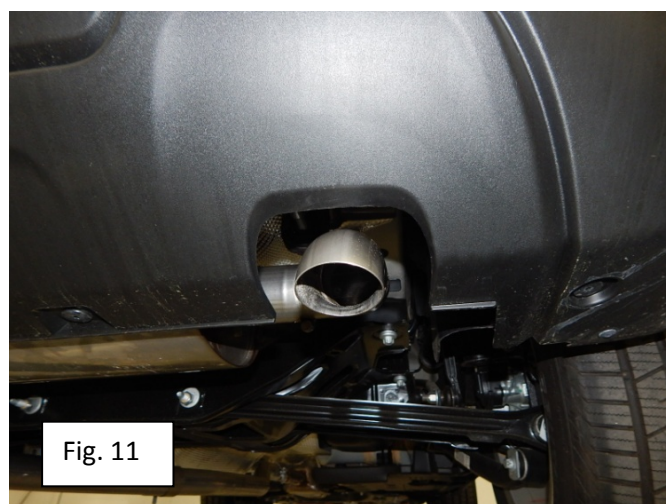

Fig. 11